

ИНСТРУКЦИЯ ПО ЭКСПЛУАТАЦИИ НАРЕЗЧИКА ШВОВ ELMOS EBF-14.13

Общий вид



- | | |
|---|--|
| 1. Бак под воду | 10. Транспортировочные рукоятки |
| 2. Воздушный фильтр бензинового мотора | 11. Ручка регулятора глубины пропила |
| 3. Топливный бак бензинового мотора | 12. Глушитель бензинового мотора |
| 4. Масляный щуп бензинового мотора | 13. Винты фиксации транспортировочных рукояток |
| 5. Защитный кожух режущего диска | 14. Кожух ременной передачи |
| 6. Указатель направления реза | 15. Передние колеса |
| 7. Алмазный режущий диск (не входит в комплект) | 16. Вал привода режущего диска |
| 8. Задние транспортировочные колеса | 17. Направляющий ролик |
| 9. Кран подачи воды в зону реза | |

ВВЕДЕНИЕ.

Мы благодарим Вас за покупку нарезчика швов Elmos.

Мы сделали все возможное, чтобы Вы получили наилучшие результаты при работе нашим оборудованием.

Данное руководство по эксплуатации содержит полную информацию для управления и технического обслуживания нарезчика швов.

Во избежание несчастных случаев и травм обязательно изучите инструкцию перед началом работы.

Информация, содержащаяся в этом руководстве, дана на момент производства нарезчика швов.

Если вы потеряли инструкцию, пожалуйста, свяжитесь с дилером для получения копии.

Наше оборудование разрабатывалось и изготавливалось так, чтобы обеспечить максимальную безопасность потребителя. Оператор может быть серьезно травмирован, если оборудование неправильно эксплуатируется или неправильно отремонтировано.

Руководство по эксплуатации основано на последней информации.

Elmos оставляет за собой право изменять технические данные в руководстве без предупреждения

1. ИНФОРМАЦИЯ О БЕЗОПАСНОСТИ

- Нарезчик швов предназначен только для резки асфальта и бетона. Запрещается использовать для других целей.
- Несмотря на то, что машина оснащена специальными устройствами безопасности, пользователь обязан внимательно прочитать инструкцию по эксплуатации перед использованием.
- Информация о безопасности в инструкции позволит эксплуатировать машину максимально безопасно.
- Не модифицируйте и не разбирайте машину.

2. МЕРЫ ПРЕДОСТОРОЖНОСТИ

- 1) Не допускайте неуполномоченных, неопытных, неподготовленных людей к оборудованию.
 - 2) Убедитесь, что устройства безопасности надежно защищают все вращающиеся части.
 - 3) Не используйте нарезчик швов, когда приводные ремни плохо натянуты.
 - 4) Не используйте нарезчик швов в закрытой зоне, так как двигатель вырабатывает угарный газ.
 - 5) Не используйте нарезчик швов на армированном бетоне со стальным арматурным профилем или другими твердыми материалами.
 - 6) Не используйте нарезчик швов в зоне с уровнем внешнего освещения ниже 60 Lux в радиусе 20 метров.
 - 7) Остановите полностью двигатель, как описано в руководстве, перед проведением обслуживания, очистки или заправки топлива.
 - 8) Не заправляйте нарезчик швов рядом с легко воспламеняющимися материалами.
 - 9) Будьте осторожны — не проливайте топливо на двигатель! Перед запуском двигателя убедитесь, что пролитое топливо полностью вытерто.
 - 10) Не трогайте нагретые части двигателя во время и после работы.
 - 11) Оператор машины должен быть полностью экипирован защитной формой: защитная каска, защитные перчатки, защитные ботинки, маска и защитные очки в зависимости от обстоятельств. Допустимый уровень шума: 60~80 дцб. 1м.
 - 12) Для поднятия машины всегда используйте специальный кран. Попытка поднятия вручную может привести к серьезным травмам из-за большого веса машины.
- Поломки вследствие нарушения техники безопасности могут привести к серьезному ущербу.

3. ПРЕДУПРЕЖДЕНИЯ

3-1. Во избежание несчастных случаев:

- 1) Останавливайте двигатель перед дозаправкой и будьте осторожны — не разливайте топливо во время заправки. Разлитое топливо может воспламениться.
- 2) Не до заправляйте двигатель рядом с воспламеняющимися материалами.
- 3) Не запускайте двигатель в закрытом пространстве чтобы не получить отравления выхлопными газами.

3-2. Во избежание вреда и ущерба

- 1) Управлять нарезчиком швов должен специалист:
 - Старше 18 лет;
 - Физически и умственно способный управлять нарезчиком швов;

- Обученный управлять и технически обслуживать нарезчик швов;
- Способный оценить возможность выполнения задания.

- Люди, употребляющие алкоголь и наркотики к управлению нарезчиком швов, не допускаются.
- Управление нарезчиком швов допускается только при соблюдении техники безопасности и полной исправности машины.
- Нельзя работать без защитных очков. Раздробленные кусочки бетона могут отскочить и повредить глаза.
- Необходимо поддерживать сохранность рабочей поверхности.
- Оператор обязан дать предупредительный сигнал в случае опасной ситуации.
- Нарезчиком швов можно работать только при достаточной устойчивости.
- Оператор должен контролировать скорость нарезчика швов во время работы, чтобы предотвратить аварийную ситуацию.
- Нарезчик швов должен быть защищен от неправильного использования.
- Оператор должен выключать нарезчик швов, как описано в инструкции -после окончания работы.
- Двигатель должен быть выключен и застрахован от внезапного включения.
- Оператор должен постараться выявить очевидные дефекты нарезчика швов перед началом работы.
- О выявленных дефектах необходимо сообщить обслуживающему персоналу. Не оставляйте без внимания дефекты, которые могут привести к травме оператора.
- Не работайте на нарезчике швов, если дефекты угрожают безопасности оператора до тех пор, пока они не будут устранены.
- Нарезчик швов так же должен регулярно проверяться специалистами (примерно раз в год). Необходимо производить проверку перед началом работы, после проведения технического обслуживания или ремонта.
- Во время работы оператор должен видеть объекты в радиусе 20м. отчетливо освещенными.
- Не дотрагивайтесь до двигателя или прочих деталей во время работы, нарезчик швов нагревается, можно получить ожог. Пожалуйста, подождите, пока остынет.
- Оператор машины должен быть полностью экипирован защитной формой, такой, как защитная каска, защитные перчатки, защитные ботинки, маска и защитные очки.
- Не засовывайте руку или пальцы в области приводного ремня, диска и двигателя, вы можете потерять руку или палец.
- Будьте осторожны, не засовывайте ногу под диск.
- Не перевозите нарезчик швов с полным баком топлива.
- Не поднимайте самостоятельно нарезчик швов при транспортировке. Всегда используйте подходящий кран. Самостоятельное поднятие может привести к травмам из-за большого веса.
- Убедитесь в безопасной транспортировке нарезчика швов. Плохо закрепленный нарезчик швов во время транспортировки может нанести ущерб вашему имуществу и повредиться.

Пожалуйста, внимательно изучите инструкцию о работе двигателя, чтобы не возникали проблемы и вопросы перед или во время работы.

4. ТЕХНИЧЕСКИЕ ХАРАКТЕРИСТИКИ

5.		Модель	EBF-14.13
		Габаритные размеры, мм	815x400x860
Режуш ий диск		Диаметр мм	350
		Диаметр крепежного отверстия, мм	25,4
		Максимальная. глубина разреза, мм	120
		Объем водяного бака, л	20
		Модель двигателя	Kawasaki FJ180D
		Мощность л.с.	5.5
		Топливо	Бензин не ниже АИ-92
		Вес собранном состоянии, кг	54,5

ДВИГАТЕЛЬ

5-1. Рекомендованное топливо

1) Двигатель нарезчика швов работает на неэтилированном бензине АИ-92. Используйте только свежее, чистое топливо. Топливо, содержащее воду или грязь, может повредить топливную систему.

О подходящем топливе для двигателя узнайте в руководстве по эксплуатации двигателя.

5-2. Перед запуском

1) Прочитайте и поймите инструкцию по безопасности и эксплуатации двигателя.

2) Проверьте:

- Уровень масла в двигателе.
- Уровень топлива.
- Состояние воздушного фильтра.
- Состояние топливопровода.

•Наличие смазки в узлах привода режущего диска и привода изменения высоты передних колёс.

Проверка уровня масла

Внимание: Всегда при работе двигателя должно быть достаточное количество масла, иначе могут возникнуть серьезные повреждения (отказ в гарантии)

Никогда не откручивайте масляную крышку на работающем двигателе.

Подождите пока масло опустится на дно.

Открутите масляную крышку-щуп (поз.1, рис.2) и вытрите ее. Вставьте и снова выньте масляный щуп (не закручивая его в горловину) и проверьте уровень масла. Минимальный уровень масла должен быть не ниже нижнего края масляного щупа (поз.2, рис.3). Максимальный уровень масла должен быть не выше верхнего края маслосливной горловины.

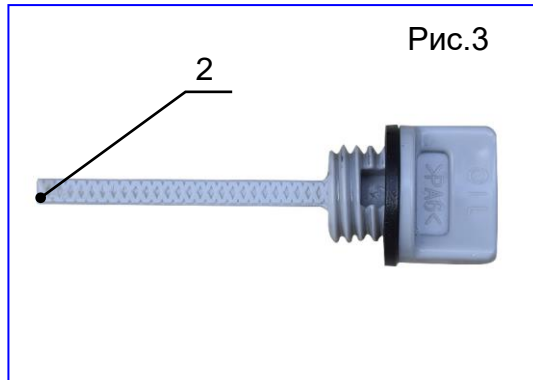
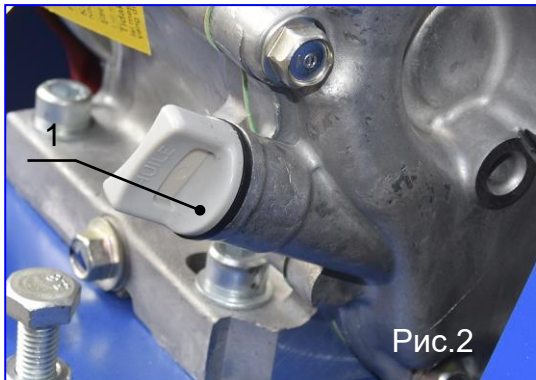

Если уровень масла низкий, заполните картер двигателя маслом до верхнего края маслосливной горловины. Поскольку емкость масляного картера маленькая, во избежание перелива добавляйте масло медленно. Проверяйте уровень масла перед каждым использованием и каждые 10 часов непрерывной эксплуатации. Используйте только высококачественное моторное масло. Меняйте масло после первых 10 часов эксплуатации или каждые 50 часов для увеличения ресурса двигателя.

Внимание: Не используйте недетергентное масло или масло для двухтактного двигателя. Не заливайте масло выше максимальной отметки во избежание появления дыма при работе двигателя.

Для данных двигателей рекомендуется рабочий диапазон температур от +5 до 40 градусов по Цельсию.

Требования к маслу

Рекомендуем заливать в двигатель всесезонное моторное масло для 4-х тактных двигателей на синтетической основе. Класс вязкости SAE 10W+30. Эксплуатационный уровень по API типа SF или SG.

5-3. Запуск двигателя

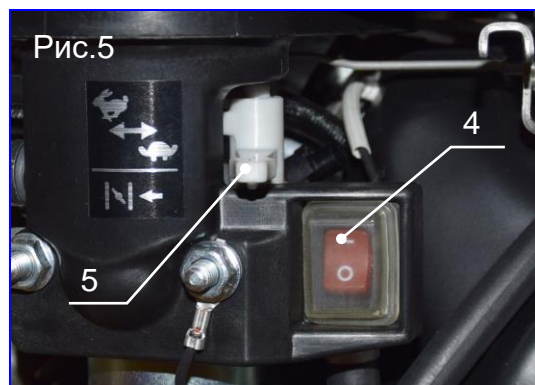
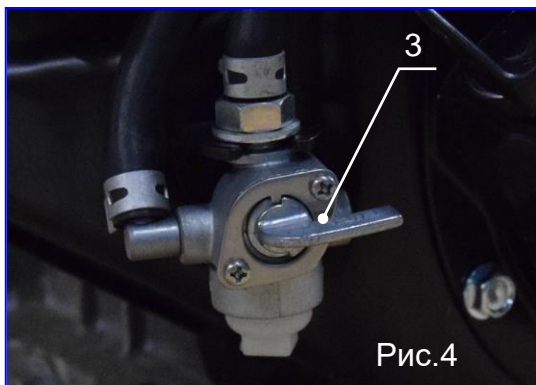

Перед запуском удостоверьтесь, что нет никого в опасной зоне вблизи машины и что все защитные механизмы на своих местах.

При запуске двигателя в замкнутых помещениях удостоверьтесь, что обеспечена необходимая вентиляция.

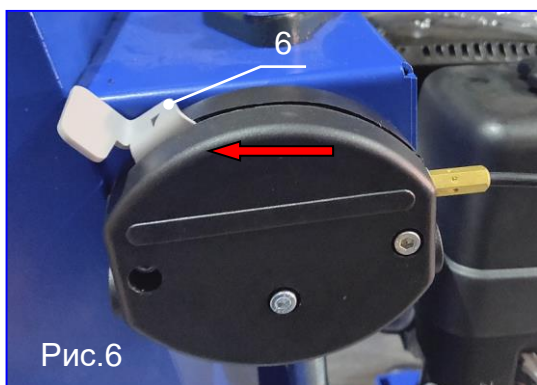

1) Откройте подачу топлива, повернув кран (поз.3, рис.4) на 90 градусов.

- 2) Установите выключатель в положение «I» (поз.4, рис.5).
- 3) Переместите ручку газа (поз.6, рис.6) назад на 1/3 длины хода
- 4) В случае холодного двигателя и/или низких окружающих температур полностью закройте заслонку (налево до упора). (поз.5, рис.5)
- 5) В случае теплого двигателя и/или высоких окружающих температур откройте заслонку (поз.7, рис.7) (направо до упора).
- 6) Осторожно потяните рукоятку стартера (поз.8, рис.8) до момента, когда вы почувствуете сопротивление.
- 7) Верните ручку в первоначальное положение и резко дернув ее на себя, запустите двигатель.

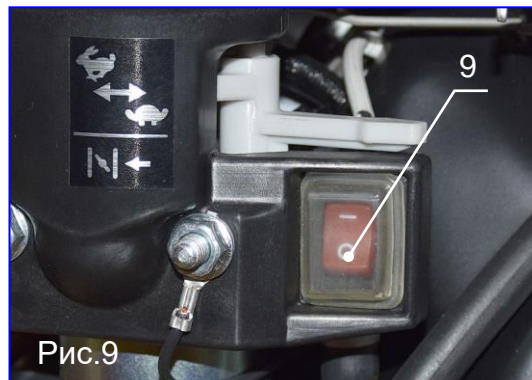

Если двигатель не завелся, повторите процедуру старта.
 Когда двигатель завелся, дайте возможность вернуться тросу обратно в корпус.
 Медленно верните заслонку в полностью открытое положение и дайте двигателю прогреться на холостых оборотах.

5-4. Остановка двигателя

- 1) Переведите двигатель на холостой ход, полностью передвинув рычаг газа вперед.
- 2) Установите выключатель в положение «O» (поз.9, рис.9).
- 3) Закройте топливный кран.

6. РАБОТА

Все инструкции по безопасности должны быть тщательно прочитаны и изучены. Отсутствие ясности может привести к поломкам оборудования и получению травм.

6-1. Подготовка к работе

- 1) Проверьте затяжку болтов, гаек, натяжение приводного ремня.
- 2) Проверьте уровень масла. Если он низкий, добавьте масло до требуемого уровня.
- 3) Добавьте бензин, если необходимо.
- 4) Смонтируйте диск, как указано в инструкции.

6-2. Как монтировать режущий диск

- 1) Открутите две барашковых гайки (поз.10, рис.10) и снимите защитный кожух режущего диска.

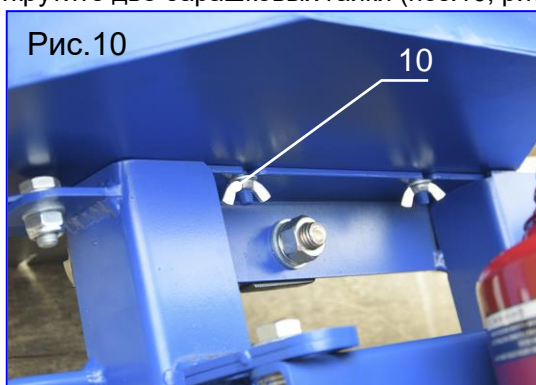

- 2) Установите режущий диск (поз.12, рис.12) на внутренний фланец (поз.11, рис.11-12).
- 3) Установите внешний прижимной фланец (поз.13, рис.13).
- 4) Накрутите на вал гайку (поз.14, рис.14) (правая резьба).

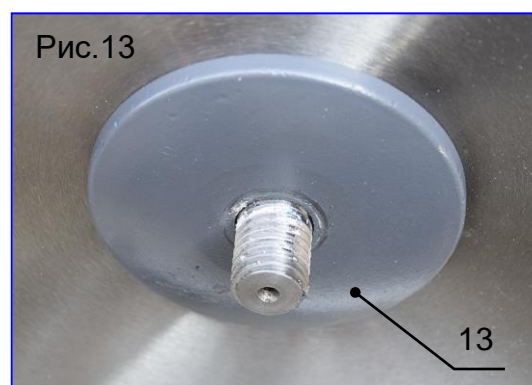
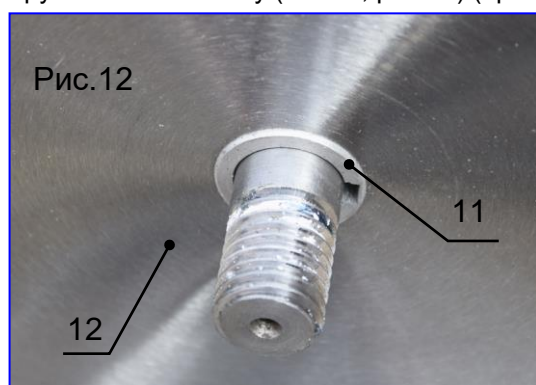

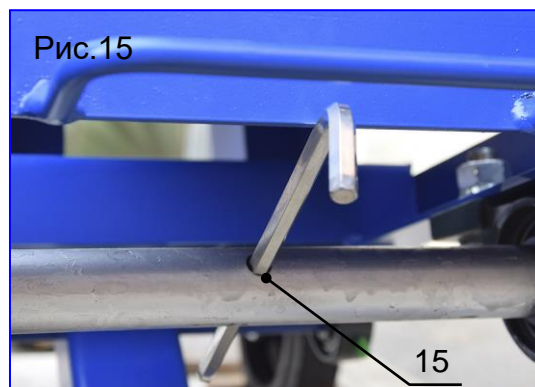
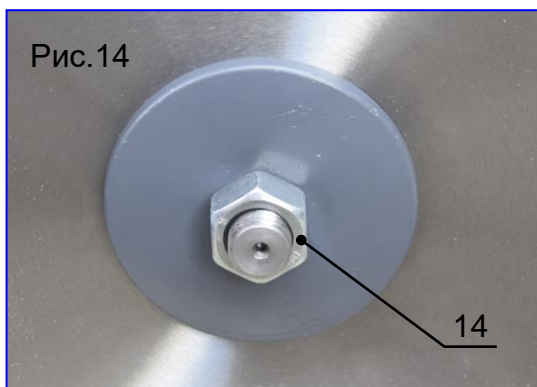

- 5) Зафиксируйте положение вала диска, вставив в отверстие на валу (поз.15, рис.15) стопорный штырь (не входит в комплект поставки).
- 6) Надежно затяните крепежную гайку (поз.14, рис.14) с помощью специального ключа (не входит в комплект поставки).
- 7) После затяжки гайки не забудьте вынуть фиксирующий штырь из отверстия на валу.**
- 8) Установите защитный кожух диска в обратной последовательности.

6-3. Установка рукоятки регулировки глубины пропила и шланга подачи воды

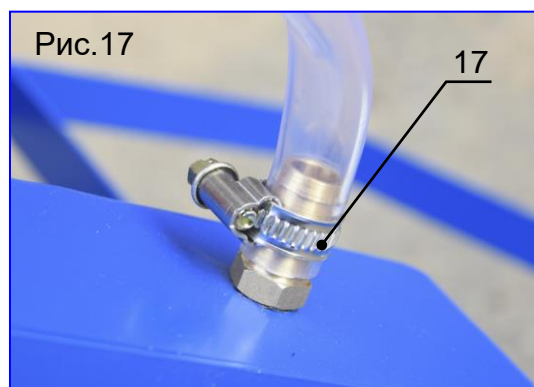
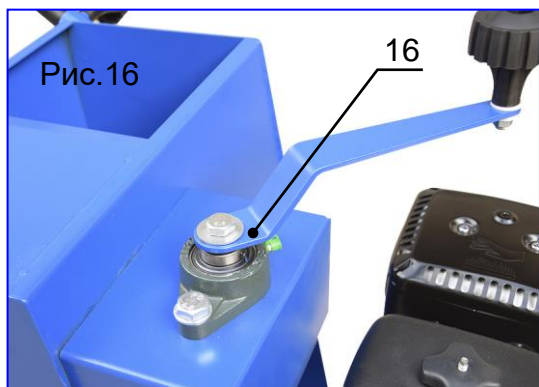

- 1) Установите поворотную рукоятку (поз.16, рис.16) на вал регулятора глубины пропила и закрепите ее при помощи комплекта крепежа.
- 2) Вставьте шланг в водяной фитинг, расположенный на защитном кожухе диска и закрепите его положение при помощи металлического хомута (поз.17, рис.17).
- 3) Вставьте транспортировочные рукоятки (поз.18, рис.18) в специальные крепежи, расположенные на раме нарезчика швов и зафиксируйте их положение при помощи барашковых винтов (поз.19, рис.18).

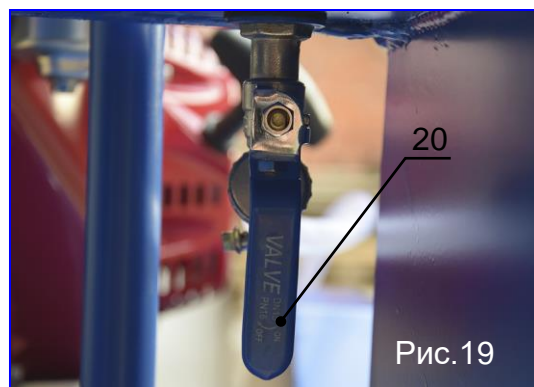
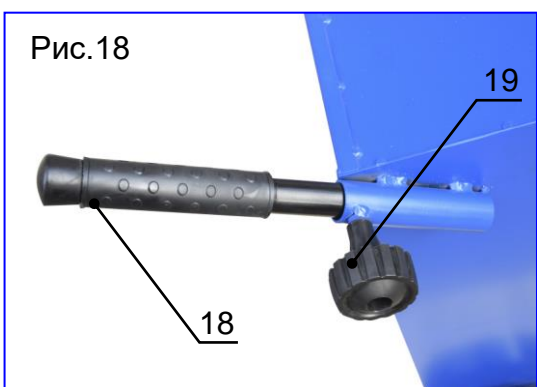

6-4. Работа

Пожалуйста, прочитайте инструкцию на двигатель и на нарезчик швов перед началом работы с этой машиной.

- 1) Залейте воду в специальный бак.
- 2) Запустите двигатель, следуя инструкции по запуску.
- 3) Откройте кран (поз.20, рис.19) подачи воды.
- 4) Установите режущие лезвие диска на линию резки.
- 5) Установите роллер (поз.21, рис.20) на режущую поверхность, линия реза должна совпадать с указателем (поз.22, рис.20) резки. Если указатель не совпадает с линией реза его необходимо подрегулировать при помощи гаек (поз.23, рис.20).

- 6) Увеличивайте скорость двигателя до разрешенного, при помощи рычага газа (поз.5, рис.6).
- 7) При помощи поворотной рукоятки (поз.16, рис.16) опускайте режущий диск вниз пока не достигнете допустимой глубины.
- 8) Передвигайте медленно вперед нарезчик швов.
- 9) Для остановки: поднимите режущий диск над обрабатываемой поверхностью, переведите выключатель двигателя в режим «OFF».

6-5. Выключение мотора

- 1) Произведите выключение двигателя в соответствии с пунктом 5-4 данной инструкции.

Меры предосторожности

- Если двигатель работает на полной мощности, не останавливайте его внезапно на полной скорости.
- Постепенно сбрасывайте скорость до холостого хода, перед тем, как полностью его остановить.

7. ТРАНСПОРТИРОВКА

- 1) Транспортируйте нарезчик швов на транспортном средстве или поднимайте краном, только привязав веревкой или цепью.
- 2) Убедитесь, что надежно удерживаете транспортировочный захват, или подъемный кронштейн, когда поднимаете нарезчик швов. Транспортировка вручную может привести к травмам.

Меры предосторожности

- Убедитесь, что режущий диск был снят с нарезчика швов во время подготовки к транспортировке.
- Не транспортируйте нарезчик швов с полным баком горючего.
- Во избежание возгорания, охладите двигатель перед транспортировкой или перед установкой на хранение.
- Переключите топливный кран в позицию «OFF», чтобы топливо не разлилось.

8. ХРАНЕНИЕ

В случае длительного неиспользования нарезчика (более, чем 30 дней):

- 1) Снимите режущий диск, как описано в инструкции и храните его отдельно в сухом месте.
- 2) Очистите от земли, цемента, асфальта, как сам нарезчик швов, так и его двигатель.
- 3) Почистите охлаждающие ребра цилиндра двигателя.
- 4) Почистите или замените фильтрующий элемент воздушного фильтра.

Замена воздушного фильтра

1. Отверните две барашковые гайки (поз.24, рис.21) и снимите крышку корпуса фильтра.
2. Вытащите элемент воздушного фильтра (поз.25, рис.22) и снимите поролоновый фильтр.
3. Промойте поролоновую вставку бензином и дайте ей высохнуть.
4. Выньте вставку воздушного фильтра. Отряхните или продуйте его.
5. Если этот метод не обеспечивает достаточной степени чистоты фильтра (например, потому что фильтр мокрый, либо покрыт маслом), то необходимо заменить его на новый.
6. Установите фильтр.
7. Поставьте крышку обратно и заверните барашковые гайки.

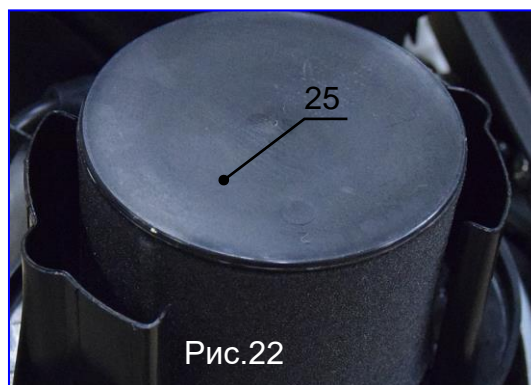
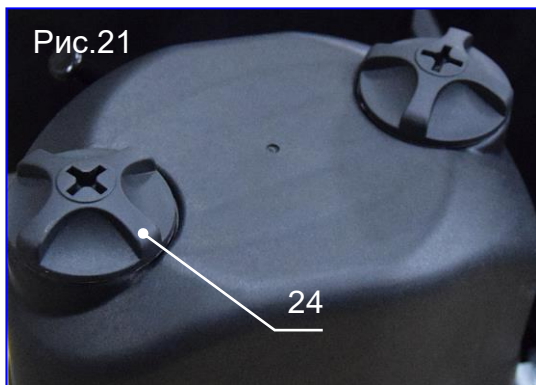
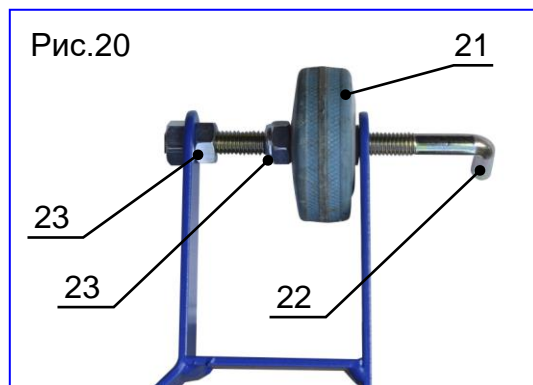

- 5) Поменяйте масло и проделайте все необходимые процедуры, как написано в инструкции двигателя перед его хранением.
- 6) Упакуйте полностью сухим материалом.
- 7) Храните нарезчик швов в сухом, чистом помещении.

9. ПЕРИОДИЧЕСКИЙ ТЕХНИЧЕСКИЙ ОСМОТР

Пожалуйста, обратите внимание на следующую таблицу по сервисному обслуживанию нарезчика швов и двигателя. Также внимательно прочитайте инструкцию по эксплуатации и дополнительную информацию по техническому обслуживанию двигателя.

Двигатель должен быть выключен перед техническим осмотром!

Период в обслуживании	Места осмотра
Накануне работы	Проверьте и закрепите внешние детали.
	Проверьте и закрепите наружные болты и кожух диска.
	Проверьте уровень топлива.
	Проверьте уровень масла в двигателе.
	Внимательно осмотрите топливopровод.
	Внимательно осмотрите воздушный фильтр и замените его при необходимости.
После 20 первых часов работы	Проверьте и отрегулируйте приводной ремень.
	Замените масло в двигателе.
После первых 50 часов работы или каждую неделю.	Проверьте и отрегулируйте приводной ремень.
	Очистите воздушный фильтр.
	Замените масло в двигателе.
	Проверьте и очистите свечу зажигания.
После первых 100 часов работы или каждый месяц.	Очистите топливный фильтр.
	Замените смазку в рабочих механизмах
После первых 300 часов работы или каждый год	Замените смазку в рабочих механизмах.
	Проверьте и отрегулируйте клапанный зазор.
	Почистите головку цилиндра.

9-1. Ремни привода режущего диска Проверка состояния



Рис.23



Рис.24

- Выключите двигатель
- Снимите защиту ремня, выкрутив перед этим два винта фиксации.
- Визуально осмотрите ремни на предмет наличия повреждений.

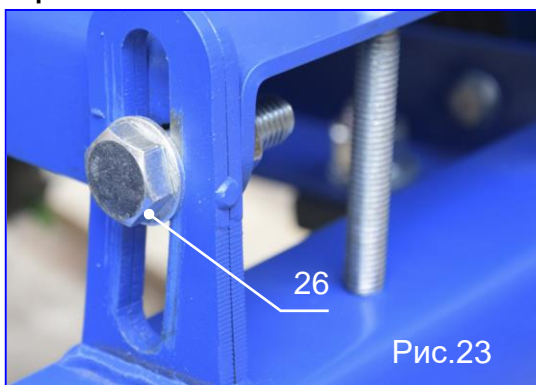
В случае обнаружения повреждений, произведите замену ремней

Если ремни ослабли/провисли, то необходимо натянуть их при помощи двух болтов натяжителя (поз.27, рис.24).

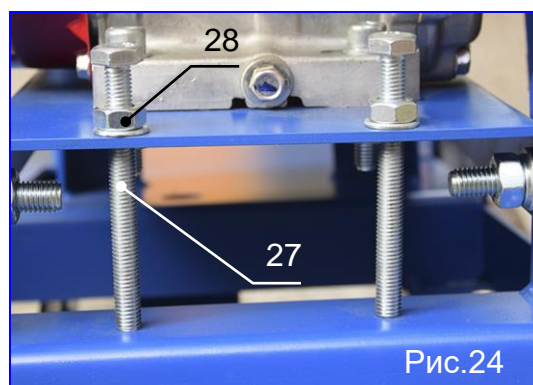
Замена приводных ремней.

На модели EBF14/1 установлено два ремня

- Снимите защиту ремня.
- Ослабьте два болта (поз.26, рис.23) крепления площадки двигателя
- Ослабьте две гайки (поз.28, рис.24) натяжных болтов
- Ослабьте натяжение ремня с помощью двух болтов (поз.27, рис.24).
- Снимите ремни.
- Произведите сборку в обратной последовательности.

9-2. Смазка подшипников и механизма регулировки глубины реза

Опорные подшипники вала режущего диска рекомендуется смазывать консистентной смазкой с периодичностью в один месяц. Смазка осуществляется через пресс-масленку (поз.29, рис.25).

Резьбовую часть (поз.30, рис.26) механизма регулировки глубины реза рекомендуется смазывать с периодичностью в один месяц. Используется смазка Литол-24.



10. ВОЗМОЖНЫЕ НЕИСПРАВНОСТИ

Пожалуйста, перед тем как обратиться в сервисную службу с возможными поломками, проверьте их по данной таблице. Если поломки неустраняемы, пожалуйста, свяжитесь с дилером.

Не работает	Возможные причины	Устранение неисправностей
Низкая производительность (Резчик не развивает полную мощность)	<ul style="list-style-type: none"> - Рычаг контроля оборотов двигателя открыт не полностью. - Рычаг газа неправильно настроен. - Бетон слишком толстый или включает стальную арматуру. - Режущее лезвие отсутствует или изношено. - Приводной ремень потерян или изношен. - Сцепление заклинено. - Воздушный фильтр забит пылью, что снижает мощность двигателя. - Низкая скорость двигателя. 	<ul style="list-style-type: none"> - Полностью откройте рычаг контроля оборотов двигателя. - Правильно отрегулируйте рычаг газа - Замените режущее лезвие. - Проверьте скольжение между ремнем и блоком. - Отрегулируйте натяжение приводного ремня двигателя с помощью болтов и замените его если необходимо. - Проверьте наличие пыли в механизме. Очистите пыль и добавьте новой смазки. - Почистите/замените воздушный фильтр. Проверьте скорость двигателя тахометром. Отрегулируйте, почините двигатель.
Двигатель работает, но лезвие не крутится.	<ul style="list-style-type: none"> - Заслонка двигателя не открыта. - Приводной ремень потерян или разорван. - Фланец держателя лезвия поврежден - Врезная шпонка на вращательном валу сломалась. 	<ul style="list-style-type: none"> - Откройте заслонку двигателя. - Отрегулируйте/замените приводной ремень. - Проверьте и замените фланец держателя - Проверьте врезную шпонку на приводном валу, приводной ремень блока вала, вал диска и фланец держателя диска и замените вместе с новым ключом.
Двигатель не заводится.	<ul style="list-style-type: none"> - Низкий уровень масла в двигателе. 	<ul style="list-style-type: none"> - Проверьте уровень масла и добавьте, если необходимо.
Нарезчик дрожит или работает неровно	<ul style="list-style-type: none"> - Бетон слишком толстый или содержит стальную арматуру. - Клиновый ремень потерян или изношен. - Лезвие изношено. - Поверхность неровная и колеса неровно крутятся. 	<ul style="list-style-type: none"> - Замените клиновый ремень на новый. - Замените режущее лезвие на новое.

11. ГАРАНТИЙНЫЕ ОБЯЗАТЕЛЬСТВА

Мы гарантируем работу инструмента фирмы «ELMOS» в соответствии с законом страны поставки. Повреждения инструмента, вызванные естественным износом, перегрузкой инструмента, неправильной эксплуатацией и хранением не могут являться предметом гарантии.

Внимание: Гарантия осуществляется только при полном и правильном заполнении фирменного гарантийного талона в момент продажи!!!