



Partner PP-6025W

Универсальный заточной станок

Паспорт



Пользователям:

1. Проверить комплектацию станка в соответствии с упаковочным листом.
2. Прочитать настоящее руководство перед эксплуатацией станка.
3. Убедиться в исправности станка, используя надлежащие инструкции.
4. Внимательно прочесть данное руководство для ознакомления с работой, требованиями к эксплуатации и обслуживанием станка.

Содержание

Пользователям

1.	Основные технические характеристики	3
2.	Общее описание	4
3.	Инструкция по эксплуатации	5
4.	Меры предосторожности	6
5.	Электрооборудование станка	

Приложение:

Сертификат качества

Комплектовочная ведомость

Предупреждения при установке и обслуживании прямой направляющей

2. Основные технические характеристики

Диаметр затачиваемого инструмента	250 мм
Длина затачиваемой поверхности	265 мм
Высота подъема шлифовального круга	160 мм
Угол поворота шлифовального круга (вертикальный, горизонтальный)	360°
Перемещение рабочего стола в плоскости	150 мм
Размер шлифовального круга	150x32x16/50 мм
Скорость вращения шлифовального круга	4200/7000 об/мин
Мощность двигателя	550Вт 380В.
Масса нетто/брутто	209 кг.
Размеры станка	740x640x700 мм
Размер упаковки	630x640x600 мм

3. Общее описание

Универсальный заточной станок PP-6025W применимы для затачивания различных инструментов. Они оснащены аксессуарами различной функциональности, которые могут выбрать и установить пользователи по своему усмотрению для работы с различными видами резцов.

Станок может шлифовать и затачивать различные головки сверл, торцефрезерные резцы, фрезерные резцы типа R, цилиндрические резцы, трёхсторонние резцы, одноугловые резцы, фрезы-расширители, токарные инструменты типа R, метчики, червячные фрезы, сопла, а также стержни, гравировальные резцы, внутренние расточки и дисковые резаки для бумаги.

Основа станка, выполненная из сталистого чугуна, высокой устойчивости. Продольный рабочий стол, оснащенный высокопрецизионными прямолинейно-направляющими ходовыми рельсами, может легко передвигаться и настраиваться в нужное положение.

Головка может вращаться на 360 градусов в горизонтальном положении, что существенно ускоряет замену шлифовального круга. Управление двигателем возможно с помощью выключателя, который переключается по часовой стрелке и против часовой стрелки.

Подголовник шлифовального станка имеет двойной вращающийся кулачок, который может быть повернут как в горизонтальное, так и в вертикальное положение, а также к нему можно присоединить шлифовальный круг в любом положении.

Модель станка PP-6025W оснащена рабочим столом для продольного перемещения, двуслойной конструкции, благодаря чему возможно под небольшим углом горизонтальное перемещение.

4. Инструкция по эксплуатации

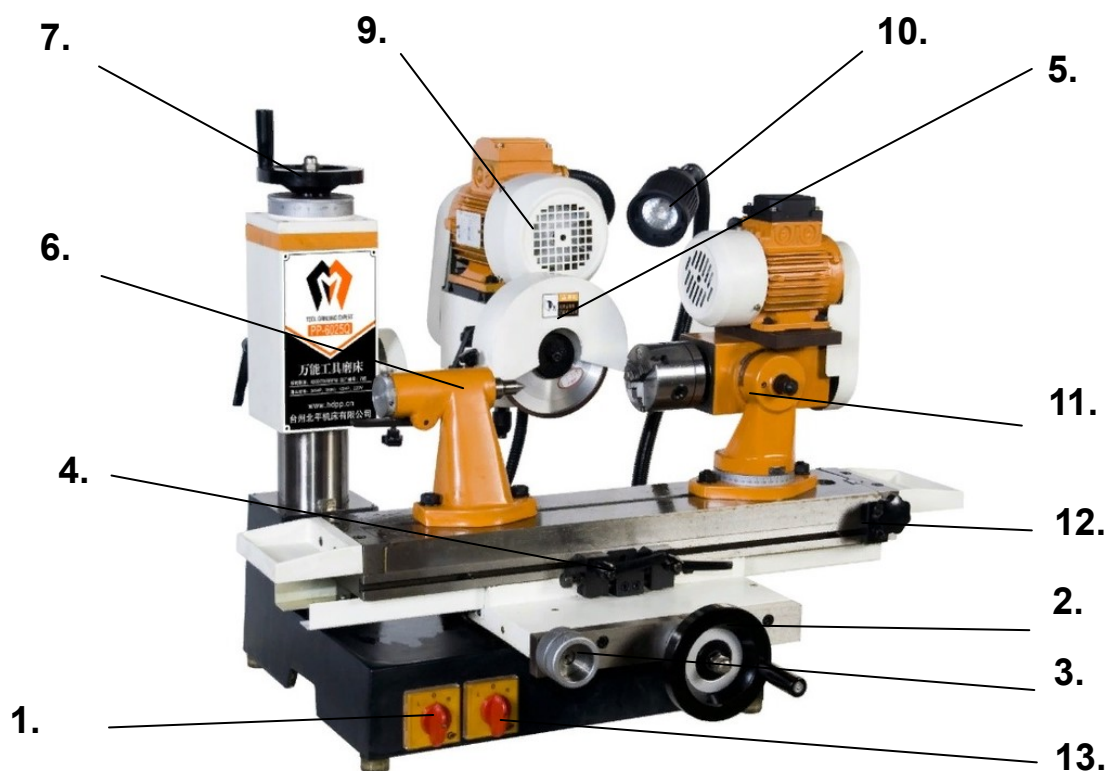

1. Выключатель
2. Маховик продольного перемещения
3. Маховик поперечного перемещения
4. Левый стопор продольной настройки рабочего стола
5. Шлифовальный круг
6. Задняя бабка
7. Маховик перемещение по оси Z
8. Моторизированная головка
9. Электродвигатель
10. Освещение
11. Приводная головка
12. Маховик перемещения угла рабочего стола
13. Выключатель приводной головки

5. Предупреждения

Меры предосторожности

1. Только специалисты в области электрики имеют право устанавливать или чинить электрические приборы.
2. Необходимо убедиться, что напряжение, указанное на наклейке двигателя соответствует напряжению, получаемому от источника электропитания.
3. Разъем электропитания станка и каждый гнездовой контакт должны быть безопасными для использования и надежно закреплены.
4. Применять только разрешенные к использованию сетевые кабели. Не вытаскивайте кабель из гнезда резко и с силой. Сетевой кабель не должен находиться поблизости от мест с горячими, смазочными и острыми материалами.
5. Электропитание должно быть обесточено при помощи переключения выключателя станка влево незамедлительно при обнаружении неполадки или аномального звука, после обнаружения, станок следует проверить и отремонтировать.
6. Никогда не оставлять работающую машину без присмотра. Не покидать рабочее место, если станок не выключен и полностью остановлен.
7. Рабочее место должно содержаться в чистоте и порядке. Нельзя работать за станком, если рабочее место грязное, а поблизости находятся легковоспламеняемые, взрывоопасные материалы.
8. Во избежание несчастных случаев, необходимо пользоваться станком с предельной толщиной разрезаемого металла.
9. Оператор не должен носить свободную одежду, украшения или перчатки. Длинные волосы должны быть убраны заколкой или резинкой и спрятаны под головной убор, иначе, они могут быть затянуты станком.
10. Все обрабатываемые изделия должны быть надежно закреплены при работе с ними. Нельзя держать их рукой, при возникновении такой ситуации, вы не сможете работать со станком двумя руками.
11. Поверхность ходовых должна оставаться чистой, на ней не должно быть песка или пыли.
12. Нельзя работать со станком при чувстве усталости, в состоянии алкогольного опьянения или под действием иных анестетиков.
13. Поврежденные детали и аксессуары должны быть заменены исключительно на идентичные приспособления. Можно пользоваться деталями и аксессуарами, производимыми нашей компанией.

Настройка и рабочий процесс

1. Перед запуском станка, необходимо смазать каждую деталь и убедиться, что все блокирующие механизмы находятся в правильном положении, а электропитание подается надлежащим образом.
2. Освободите блокирующий маховик на месте крепления станка прежде, чем настраивать положение шлифовального круга, затем поверните маховик и переместите место крепления для того, чтобы шлифовальный круг встал в нужное вам положение, затем надежно зафиксируйте блокирующий маховик.
3. После работы со станком необходимо устранить песок, а также смазать неприкрытые части двигателя маслом, чтобы предотвратить его коррозию.

6. Электрооборудование станка

Электросистема станка включает в себя двигатель, панель выключения, а также соединительные кабели. Запуск и выключение станка, а также перемещение управляется выключателем.

Электропитание должно соответствовать всем требованиям оснащенного двигателя. **Станок должен быть надежно заземлен. Необходимо наличие системы для защиты утечки тока!**

Изображение электрической схемы станка представлено ниже:

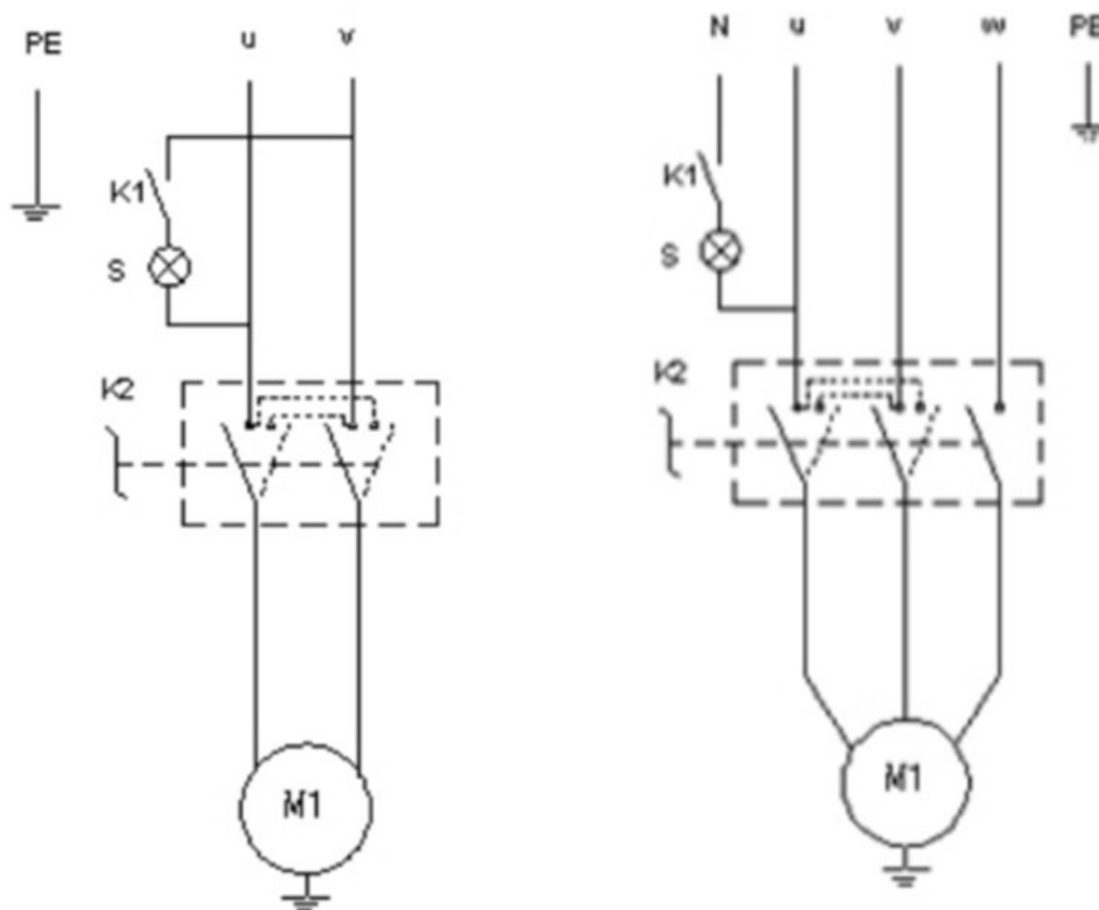

Предупреждения при установке и обслуживании прямой направляющей

Просим обратить особое внимание на следующие предупреждения при работе со станком:

1. Обслуживание

*За исключением возможности использовать продукцию в течение одного месяца после ее приобретения, следует время от времени применять противокоррозионную обработку. Периодичность обработки должна определяться уровнем влажности на местности.

*Каждый месяц необходимо проверять состояние направляющей. Если поверхность шарикового ходового винта покрыта пылью и металлическим порошком, необходимо очистить ее сначала керосином, а затем смазать маслом.

* Шариковый ходовой винт все время должен быть покрыт смазкой. Мы не можем предоставить гарантии на его повреждения, если они возникли в связи с отсутствием своевременной смазки винта.

2. Установка

Установка шариковых ходовых винтов должна соответствовать строгим техническим требованиям, поэтому не устанавливайте их самостоятельно. Это может привести к повреждению всего станка.











Станок должен использоваться в незагрязненном помещении, так же станок должен быть оснащен защитным покрытием для предотвращения попадания в него пыли или металлического порошка, иначе это приведет к нарушению точности производства или же сокращению эксплуатационной жизни станка.

Комплектовочная ведомость

Наименование станка Универсальный точильно-шлифовальный станок

Модель станка PP-6025W

Диаметр цанги 250 мм

№	Станок	Характеристика	Количество, примечание	Фото
1	Станок	MW30	1 шт	
2	Универсальная делительная головка	50H	1 шт	
3	Моторизированная головка	50S	1шт, на станке	
4	Оснастка для заточки токарных резцов	50C	1 шт	
5	Оправка для насадных фрез с МК4	φ 22; φ27; φ32	3шт (1шт в головке 50H)	
6	Болт крепления (штревельный болт)	M10; M14; M16	3шт (1шт в головке 50H)	
7	Задняя упорная бабка		1 шт	
10	Индикаторы часового типа с креплением для станка		2 шт	
12	Оснастка для внутренней шлифовки		1шт	
15	Корундовый диск	150 X 32 X 16	1 шт (На станке)	

Гарантийный талон № _____

Наименование станка Универсальный заточной станок

Модель станка PP-6025W

Заводской номер

Инспекция оборудования станка была проведена в соответствии со стандартами, поставка одобрена.

Дата продажи: _____

Инженер ОТК: _____

Гарантийный срок: 12 месяцев с даты продажи оборудования.

Ответственный представитель: _____

Дата: (М) (Д) (Г)