

WAGNER

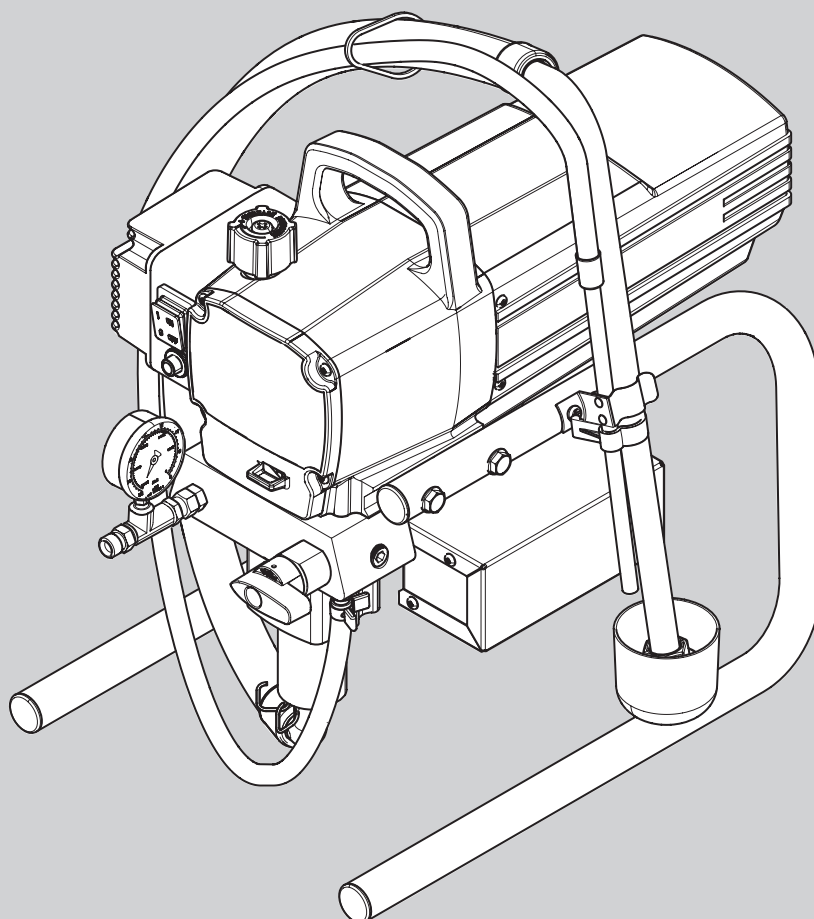

PROSPRAY 20

CZ RU PL

UŽIVATELSKÁ PŘÍRUČKA • РУКОВОДСТВО ПО ЭКСПЛУАТАЦИИ •
PODRĘCZNIK UŻYTKOWNIKA

1	VŠEOBECNÉ BEZPEČNOSTNÍ POKYNY	3	12	OPRAVY NA JEDNOTCE	17
			12.1	Pojistný ventil	17
2	BEZPEČNOSTNÍ PŘEDPISY PRO BEZVZDUCHOVÉ STŘÍKÁNÍ	4	12.2	Vstupní a výstupní ventil	18
3	VŠEOBECNÝ PŘEHLED POUŽITÍ	7	12.3	Těsnění	19
3.1	Použití	7	12.4	Schéma zapojení ProSpray 20	20
3.2	Stříkané materiály	7	13	PŘÍLOHA	21
4	POPIS JEDNOTKY	8	13.1	Volba trysky	21
4.1	Bezvzduchový proces	8	13.2	Údržba a čištění bezvzduchových trysek z tvrdého kovu	21
4.2	Fungování jednotky	8	13.3	Příslušenství stříkací pistole	21
4.3	Legenda výkresu dílů ProSpray 20	9	13.4	Tabulka bezvzduchových trysek	22
4.4	Výkres dílů ProSpray 20	9	13.5	Tabulka dvourychlostních trysek (2Speed Tip)	24
4.5	Technická data	10	13.6	Pouzdra trysek	25
4.6	Doprava ve vozidle	10	13.7	Zařízení na ohřev TempSpray	26
5	ZAHÁJENÍ PROVOZU	10	13.8	Trysky HEA pro nízkoobjemový postřik při nízkém tlaku	27
5.1	Vysokotlaká hadice, stříkací pistole a separační olej	10	KONTROLA PŘÍSTROJE	28	
5.2	Připojení k síti	11	POZNÁMKA O LIKVIDACI	28	
5.3	Čištění konzervačního prostředku při prvním zahájení provozu	11	DŮLEŽITÉ POZNÁMKY O ODPOVĚDNOSTI ZA VÝROBEK	28	
5.4	Uvedení jednotky do provozu se stříkaným materiálem	11	PROHLÁŠENÍ O ZÁRUCE	28	
6	TECHNIKA STŘÍKÁNÍ	12	EU PROHLÁŠENÍ O SHODĚ	29	
7	MANIPULACE S VYSOKOTLAKOU HADICÍ	13	SEZNAMY NÁHRADNÍCH DÍLŮ	86	
8	PŘERUŠENÍ PRÁCE	13	Příslušenství pro ProSpray 20	86	
9	ČIŠTĚNÍ JEDNOTKY (ODSTAVENÍ)	14	SEZNAMY NÁHRADNÍCH DÍLŮ	88	
9.1	Čištění jednotky zvnějšku	14	Seznam náhradních dílů pro hlavní sestavu	88	
9.2	Sací filtr	14	Seznam náhradních dílů pro stojan	90	
9.3	Čištění vysokotlakého filtru	15	Seznam náhradních dílů pro sací systém	91	
9.4	Čištění bezvzduchové stříkací pistole	15	PRODEJNÍ A SERVISNÍ SPOLEČNOSTI	92	
10	ODSTRAŇOVÁNÍ PORUCH	16			
11	ÚDRŽBA	17			
11.1	Celková údržba	17			
11.2	Vysokotlaká hadice	17			

1 VŠEOBECNÉ BEZPEČNOSTNÍ POKYNY

Pozor!



Přečtěte si všechny bezpečnostní pokyny, nařízení, obrázky a technické údaje příslušející k tomuto elektrickému nářadí. Opomenutí při dodržování následujících pokynů mohou mít za následek úraz elektrickým proudem, požár a/nebo těžká zranění. **Uchovejte všechny bezpečnostní pokyny a nařízení pro budoucí použití.** Pojem "Elektrické nářadí" používaný v bezpečnostních pokynech se vztahuje na elektrické nářadí napájené ze sítě (se síťovým kabelem) a elektrické nářadí poháněné akumulátory (bez síťového kabelu).

1. Bezpečnost na pracovišti

- a) V pracovním prostoru udržujte pořádek a zajistěte dobré osvětlení. Nepořádek nebo neosvětlené pracovní prostory mohou být zdrojem úrazů.
- b) Nepracujte s elektrickým nářadím v prostředí s nebezpečím výbuchu, ve kterém jsou hořlavé kapaliny, plyny nebo prach. Elektrické nářadí vytváří jiskry, které mohou zapálit prach nebo výpary.
- c) Elektrické nářadí používejte mimo dosah dětí a jiných osob. Při odvedení pozornosti můžete ztratit kontrolu nad elektrickým nářadím.

2. Elektrická bezpečnost

- a) Připojovací zástrčka elektrického nářadí se musí odpovídat zásuvce. Vidlice se nesmí žádným způsobem upravovat. S elektrickým nářadím, které má ochranné uzemnění, nepoužívejte adaptéry. Originální vidlice a odpovídající zásuvka snižují riziko zasažení elektrickým proudem.
- b) Zabraňte dotyku těla s uzemněnými plochami, např. potrubím, topením, kamny a chladničkami. Pokud je tělo uzemněno, existuje zvýšené riziko zasažení elektrickým proudem.
- c) Nevystavujte elektrické nářadí dešti nebo vlhkosti. Vniknutí vody do elektrického nářadí zvyšuje riziko úrazu elektrickým proudem.
- d) Nepoužívejte připojovací kabel k jiným účelům, než je určen, jako k přenášení, zavěšení nebo k vytažení zástrčky ze zásuvky. Zamezte kontaktu připojovacího kabelu s vysokou teplotou, olejem, ostrými hranami nebo pohybujícími se díly. Poškozené nebo zamotané připojovací kabely zvyšují riziko úrazu elektrickým proudem.
- e) Pokud se nelze vyhnout použití elektrického nářadí ve vlhkém prostředí, používejte proudový chránič. Použití proudového chrániče zamezuje vzniku nebezpečí úrazu elektrickým proudem.

3. Bezpečnost osob

- a) Při práci s elektrickým nářadím buďte pozorní, soustředte se na prováděnou činnost a postupujte uvážlivě. Elektrické nářadí nepoužívejte, když jste unaveni nebo jste pod vlivem drog, alkoholu nebo léků. Okamžitá nepozornost při používání elektrického nářadí může vést k vážným zraněním.
- b) Používejte osobní ochranné pomůcky a stále noste ochranné brýle. Nošení osobních ochranných pomůcek jako je maska proti prachu, bezpečnostní neklouzavá obuv, ochranná přilba nebo chrániče sluchu, podle druhu a použití elektrického nářadí, snižuje riziko zranění.
- c) Zabraňte neúmyslnému uvedení do provozu. Dříve než elektrické nářadí připojíte na napájení a/nebo akumulátor, zvednete nebo ponese, ujistěte se, že je vypnuté. Když máte při přenášení elektrického nářadí prst na vypínači nebo připojíte zapnutý přístroj na napájení, může dojít k úrazu.
- d) Než přístroj zapnete, odstraňte seřizovací nástroje nebo montážní klíče. Nástroj nebo klíč, který je v otáčejícím se dílu elektrického nářadí, může způsobit zranění.
- e) Nepřeceňujte své možnosti. Dbejte na bezpečný postoj a neustále udržujte rovnováhu. Tak můžete elektrické nářadí v neočekávaných situacích lépe kontrolovat.
- f) Noste vhodný oděv. Nenoste volný oděv nebo šperky. Vlasy, oděv a ru kavice udržujte mimo dosah pohyblivých dílů. Volný oděv, šperky nebo dlouhé vlasy mohou být zachyceny pohyblivými díly.
- g) Nenechte se ukolébat falešným pocitem bezpečí a nepřestávejte dodržovat pravidla bezpečné práce s elektrickým nářadím, i když už si při práci s ním věříte. Stačí zlomek vteřiny a neopatrnost může vést k těžkému úrazu.

4. Uvážlivé zacházení s elektrickým nářadím a jeho používání

- a) Elektrické nářadí nepřetěžujte. Pro daný druh práce použijte elektrické nářadí, které je k tomu určeno. S vhodným elektrickým nářadím budete v odpovídajícím výkonovém rozsahu pracovat lépe a bezpečněji.
- b) Elektrické nářadí nepoužívejte, pokud je jeho spínač vadný. Elektrické nářadí, které nelze zapnout nebo vypnout, je nebezpečné a musí být opraveno.
- c) Dříve než provedete nastavení přístroje, vyměňte části příslušenství nebo elektrické nářadí odložte, vytáhněte zástrčku ze zásuvky a/nebo odstraňte odnímatelný akumulátor. Toto preventivní opatření zabraňuje neúmyslnému spuštění elektrického nářadí.

d) **Nepoužívané elektrické nářadí uchovejte mimo dosah dětí. Nedovolte, aby přístroj používaly osoby, které s ním nejsou obeznámeny nebo si nepřčetly tento návod. Elektrické nářadí je nebezpečné, pokud je používají nezkušené osoby.**

e) **Pečlivě ošetřujte elektrické nářadí a použité nástroje. Kontrolujte, zda pohyblivé části přístroje bezvadně fungují a nejsou zablokované, zda nejsou díly zlomené nebo tak poškozené, že je negativně ovlivněna funkce elektrického nářadí. Nechejte poškozené díly před použitím elektrického nářadí opravit. Příčinou řady nehod je špatně udržované elektrické nářadí.**

f) **Elektrické nářadí, příslušenství, pracovní nástroje apod. používejte v souladu s těmito pokyny a jak je předepsáno pro tento speciální typ přístroje. Přitom berte v úvahu pracovní podmínky a prováděnou činnost. Použití elektrického nářadí pro účely jiné než pro které je určeno, může vést k nebezpečným situacím.**

g) **Udržujte madla a úchopové plochy suché, čisté a zbavené oleje a mastnoty. Kluzká madla a úchopové plochy neumožňují bezpečné ovládání a kontrolu nad elektrickým nářadím v nepředvídatelných situacích.**

5. Servis

a) **Nechejte Vaše elektrické nářadí opravit jen kvalifikovaným pracovníkem a používejte k tomu jen originální náhradní díly. Takto je zajištěno, že zůstane zachována bezpečnost přístroje.**

b) **V případě poškození kabelu síťového připojení přístroje musí být kabel vyměněn výrobcem nebo servisem pro zákazníky či jinou podobně kvalifikovanou osobou, aby nedošlo k ohrožení zdraví.**

2 BEZPEČNOSTNÍ PŘEDPISY PRO BEZVZDUCHOVÉ STŘÍKÁNÍ

Je nutné dodržovat všechny platné místní bezpečnostní požadavky.

Pro bezpečné zacházení s vysokotlakými bezvzduchovými postřikovači je nutné dodržovat následující bezpečnostní předpisy.

2.1 BOD VZPLANUTÍ



Nebezpečí

Stříkejte pouze nátěrové hmoty s bodem vzplanutí vyšším nebo rovnajícím se 21 °C. Bod vzplanutí je nejnižší teplota, při které z nátěrové hmoty vznikají páry. Tyto páry stačí, aby se vzduchem nad nátěrovou hmotou vytvořily zápalnou směs.

2.2 OCHRANA PROTI EXPLOZI



Nebezpečí

Nepoužívejte přístroj v prostorách, které spadají pod nařízení o prostředí s nebezpečím výbuchu. Přístroj není v provedení chráněném proti explozi.

Neprovozujte přístroj v oblastech s nebezpečím výbuchu (zóna 0, 1 a 2). Oblasti s nebezpečím výbuchu jsou např. místo uskladnění laků a bezprostřední okolí stříkaného objektu. Postavte přístroj do vzdálenosti minimálně 3 m od stříkaného objektu.



2.3 NEBEZPEČÍ VÝBUCHU A POŽÁRU PŘI STŘÍKÁNÍ V DŮSLEDKU ZDROJŮ VZNÍCENÍ



Nebezpečí

V okolí nesmí být žádné zdroje vznícení, jako např. otevřený oheň, kouř z cigaret, doutníků a dýmek, jiskry, žhavé dráty, horké povrchy atd.

2.4 NEBEZPEČÍ ÚRAZU STŘÍKACÍM PAPSKEM

 <p>Nebezpečí</p>	<p>Pozor nebezpečí úrazu v důsledku vstříknutí! Nikdy nemiřte stříkací pistoli na sebe, osoby a zvířata. Používejte stříkací pistoli jen s ochranou stříkacího paprsku proti dotyku. Stříkací paprsek nesmí přijít do kontaktu s žádnou částí těla. U bezvzduchových stříkacích pistolí mohou vznikající vysoké stříkací tlaky způsobit velmi nebezpečná zranění. Při kontaktu se stříkacím paprskem může být nátěrová hmota vstříknuta do kůže. Neošetřujte zranění vstříknutím jako neškodné řezné zranění. Při poranění kůže nátěrovou hmotou nebo rozpouštědlem ihned vyhledejte lékaře pro rychlé, odborné ošetření. Informujte lékaře o použité nátěrové hmotě nebo rozpouštědle.</p>
	

2.5 ZAJISTĚTE STŘÍKACÍ PISTOLI PROTI NEÚMYSLNÉMU ZAPNUTÍ

Při montáži nebo demontáži trysky a při přerušení práce vždy zajistěte stříkací pistoli.

2.6 ZPĚTNÝ RÁZ STŘÍKACÍ PISTOLE

 <p>Nebezpečí</p>	<p>Při vysokém provozním tlaku způsobí stisknutí spouště sílu zpětného rázu až 15 N. Pokud na to nejste připraveni, může být ruka odražena nebo může dojít ke ztrátě rovnováhy. To může vést k úrazu.</p>
---	---

2.7 OCHRANA DÝCHACÍCH CEST NA OCHRANU PŘED VÝPARY Z ROZPOUŠTĚDEL

Při práci s rozstříkovacím přístrojem noste ochranu dýchacích cest.

2.8 VYVARUJTE SE NEMOCEM Z POVOLÁNÍ

Používejte pracovní ochranné brýle.

Používejte ochranu sluchu. Tento přístroj může vytvořit akustický tlak přes 85 dB.

K ochraně pokožky je nutný ochranný oděv, rukavice a případně ochranný krém na ruce.

Při úpravách, zpracování a čištění přístroje dodržujte předpisy výrobce pro nátěrové hmoty, rozpouštědla a čisticí prostředky.

2.9 MAX. PROVOZNÍ TLAK

Přípustný provozní tlak pro stříkací pistoli, příslušenství stříkací pistole, příslušenství přístroje a vysokotlakou hadici nesmí být pod maximálním provozním tlakem 21,4 MPa (214 barů) uvedeným na přístroji.

2.10 VYSOKOTLAKÁ HADICE

 <p>Nebezpečí</p>	<p>Pozor nebezpečí úrazu v důsledku vstříknutí! V důsledku opotřebení, zlomení a neúčelného použití se ve vysokotlaké hadici mohou tvořit místa úniku. Přes místo úniku může být kapalina vstříknuta do kůže.</p>
---	---

- Před každým použitím důkladně zkontrolujte vysokotlakou hadici.
- Ihned vyměňte poškozenou vysokotlakou hadici.
- Nikdy sami neopravujte vadnou vysokotlakou hadici!
- Vyvarujte se ostrého zalomení nebo ohýbání, nejmenší poloměr ohybu asi 20 cm.
- Nejezděte přes vysokotlakou hadici a také ji chraňte před ostrými předměty a hranami.
- Nikdy netahejte za vysokotlakou hadici, abyste pohnuli přístrojem.
- Nekruťte vysokotlakou hadici.
- Nevkládejte vysokotlakou hadici do rozpouštědla. Jen otřete vnější strany napuštěným hadříkem.
- Ukládejte vysokotlakou hadici tak, aby nehrozilo nebezpečí zakopnutí.

	<p>Z důvodů funkce, bezpečnosti a životnosti používejte pouze originální vysokotlaké hadice od společnosti WAGNER.</p>
---	--

2.11 ELEKTROSTATICKÝ NÁBOJ (JISKŘENÍ NEBO TVORBA PLAMENŮ)

 <p>Nebezpečí</p>	<p>V důsledku rychlosti průtoku nátěrové hmoty při stříkání může podle okolností na přístroji dojít k elektrostatickým nábojům. Ty mohou při výboji přitahovat jiskření nebo tvorbu plamenů. Proto je nutné, aby byl přístroj vždy uzemněn přes elektrickou instalaci. Přípojku připojte prostřednictvím řádně uzemněné zásuvky.</p>
---	--

Elektrostatický náboj stříkací pistole a vysokotlaké hadice bude odveden přes vysokotlakou hadici. Proto musí být elektrický odpor mezi přípojkami vysokotlaké hadice stejný nebo menší než jeden megaohm.

2.12 PŘÍSTROJ PŘI POUŽITÍ NA STAVENIŠTÍCH A V DÍLNÁCH

Přípojka na elektrickou síť může být provedena jen přes zvláštní napájecí bod s proudovým chráničem s INF ≤ 30 mA. Je nutný předřazený jistič vedení (pojistka) s 16 A (charakteristika B nebo C).

2.13 VĚTRÁNÍ PŘI PRÁCI S ROZSTŘIKOVACÍM PŘÍSTROJEM V MÍSTNOSTECH

Je nutné zajistit dostatečné větrání pro odvádění výparů z rozpouštědel.

2.14 ODSÁVACÍ ZAŘÍZENÍ

Musí je určit uživatel přístroje podle místních předpisů.

2.15 UZEMNĚNÍ STŘÍKANÉHO OBJEKTU

Objekt, na který má být nanášen materiál, musí být uzemněný (stěny budov jsou zpravidla uzemněny přirozeným způsobem).

2.16 NÁTĚROVÉ HMOTY

Dejte pozor na nebezpečí, které může pocházet od nastříkávané látky a řiďte se rovněž popisem na obalu nebo postupujte dle pokynů výrobce dané látky. V žádném případě nenastříkujte látky, jejichž nebezpečnost není známa.

2.17 ČIŠTĚNÍ PŘÍSTROJE

Při čištění jen nízkým tlakem vypláchněte pistoli se sejmoutou tryskou.

 <p>Nebezpečí</p>	<p>Při čištění přístroje rozpouštědlem nesmí být nastříkáno nebo napumpováno do nádrže s menším otvorem (otvor pro zátku). Nebezpečí v důsledku tvorby výbušné směsi plynu/vzduchu. Používejte jen uzemněné nádrže z kovu. Pro uzemnění držte pistoli pevně na okraji nádrže.</p>
---	---

 <p>Nebezpečí</p>	<p>Nebezpečí zkratu v důsledku vniknutí vody! Nikdy přístroj nestříkejte vysokotlakým čističem nebo čističem s vysokým tlakem páry.</p>
---	---

2.18 PRÁCE NEBO OPRAVY NA ELEKTRICKÉM VYBAVENÍ

Nechejte je provádět jen odborným elektrikářem. Za nesprávnou montáž nepřebíráme žádnou odpovědnost. Při veškerých pracích vytáhněte zástrčku ze zásuvky.

2.19 ÚDRŽBOVÉ PRÁCE A PŘESTÁVKY V PRÁCI

Před veškerými pracemi na přístroji a při každé přestávce v práci odlehčete tlak ve stříkáci pistoli a vysokotlaké hadici. Zajistěte spoušť stříkáci pistole a vypněte přístroj.

2.20 UMÍSTĚNÍ NA NEROVNÉM TERÉNU

Přední strana musí směřovat dolů, abyste zabránili sklouznutí. Přístroj nesmí být provozován na šikmých podkladech, protože v důsledku vibrací je náchylný k pohybům.

3 VŠEOBECNÝ PŘEHLED POUŽITÍ

3.1 POUŽITÍ

Použití jednotky se předpokládá pro stavební objekty pro stříkání malých a středních ploch. ProSpray 20 smí být používán pouze ve vnitřních prostorech.

V lakovně je přístroj vhodný pro všechny běžné práce, jako jsou: dveří, rámu dveří, zábradlí, nábytku, dřevěného obložení, plotů, radiátorů (topení) a ocelových součástí.

3.2 STŘÍKANÉ MATERIÁLY

POUŽITELNÉ STŘÍKANÉ MATERIÁLY



Věnujte pozornost kvalitě použitých stříkaných materiálů pro bezvzduchové stříkání.

Ředitelné laky a barvy nebo laky a barvy obsahující rozpouštědla, dvousložkové stříkané materiály, disperzní laky, latexové laky, separační prostředky, oleje, podkladové barvy, základní barvy a tmely.

Žádné jiné materiály nesmí být pro stříkání použity bez souhlasu společnosti WAGNER.

FILTROVÁNÍ

I když je ve stříkací pistolí sací filtr a vložný filtr, všeobecně se doporučuje provádět filtrování stříkaného materiálu.

Před zahájením prací zamíchejte stříkaný materiál.



V případě míchání pomocí míchadel s motorovým pohonem zajistěte, aby se nezmíchaly žádné vzduchové bublinky. Vzduchové bublinky narušují stříkání a prakticky mohou vést k přerušení provozu.

VISKOZITA

Tato jednotka je schopna stříkat vysoce viskózní stříkané materiály až okolo 20 000 MPa.

Pokud nelze nasávat vysoce viskózní stříkané materiály, musí být zředěny v souladu s pokyny výrobce.

DVOUSLOŽKOVÝ STŘÍKANÝ MATERIÁL

Musí být přesně dodržována příslušná doba zpracování. V této době pečlivě propláchněte a vyčistěte jednotku vhodným čisticím prostředkem.

STŘÍKANÉ MATERIÁLY S OSTROHRANNÝMI PŘÍDAVNÝMI MATERIÁLY

Tyto způsobují silné opotřebování ventilů, vysokotlaké hadice, stříkací pistole a trysky. Těmito materiály může být trvanlivost výše uvedených dílů významně snížena.

4 POPIS JEDNOTKY

4.1 BEZVZDUCHOVÝ PROCES

Hlavní oblastí použití jsou silné vrstvy stříkaného vysoce viskózního materiálu na velké plochy a velká spotřeba materiálu.

Pístové čerpadlo čerpá stříkaný materiál a dopravuje jej k trysce. Stříkaný materiál je rozprašován tryskou při tlaku maximálně 214 bar (21,4 MPa). Tento vysoký tlak způsobí mikrojemné rozprašování stříkaného materiálu.

Protože při tomto procesu není používán žádný vzduch, je tento proces nazýván BEZVZDUCHOVÝM.

Tato metoda stříkání má výhody nejjemnějšího rozprašování, stříkání bez skvrn a hladký povrch bez bublinek. Také musí být zmíněny výhody rychlosti práce a pohodlí.

4.2 FUNGOVÁNÍ JEDNOTKY

Následující oddíl obsahuje krátký popis technické konstrukce pro porozumění fungování jednotky.



Jednotky Wagner ProSpray 20 jsou elektricky poháněné vysokotlaké stříkací jednotky.

Převodovka přenáší hnací sílu na klikový hřídel. Klikový hřídel pohybuje písty napájecího čerpadla materiálu nahoru a dolů. Pohyb pístu směrem nahoru automaticky otevírá vstupní ventil. Pohyb pístu směrem dolů otevírá výstupní ventil.

Stříkaný materiál proudí pod vysokým tlakem vysokotlakou hadicí k stříkací pistoli. Když stříkaný materiál opouští trysku, rozprašuje se.

Otočný knoflík regulace tlaku reguluje objem a provozní tlak stříkaného materiálu.

4.3 LEGENDA VÝKRESU DÍLŮ PROSPRAY 20

1. Stříkácí pistole
 2. Vysokotlaká hadice
 3. Zpětná hadice
 4. Sací hadice
 5. Rám
 6. Odkapávací nádobka
 7. Pojistný ventil
 8. Otočný knoflík regulace tlaku
 9. Spínač ZAP/VYP
 10. Jistič
 11. Tlakoměr
 12. Nádobka pro olej EasyGlide (olej EasyGlide zabraňuje zvýšenému opotřebení těsnění)
- Svislá poloha páčky – PRIME (PLNĚNÍ) ( cirkulace)
Vodorovná poloha páčky – SPRAY (STŘÍKÁNÍ) ()

4.4 VÝKRES DÍLŮ PROSPRAY 20

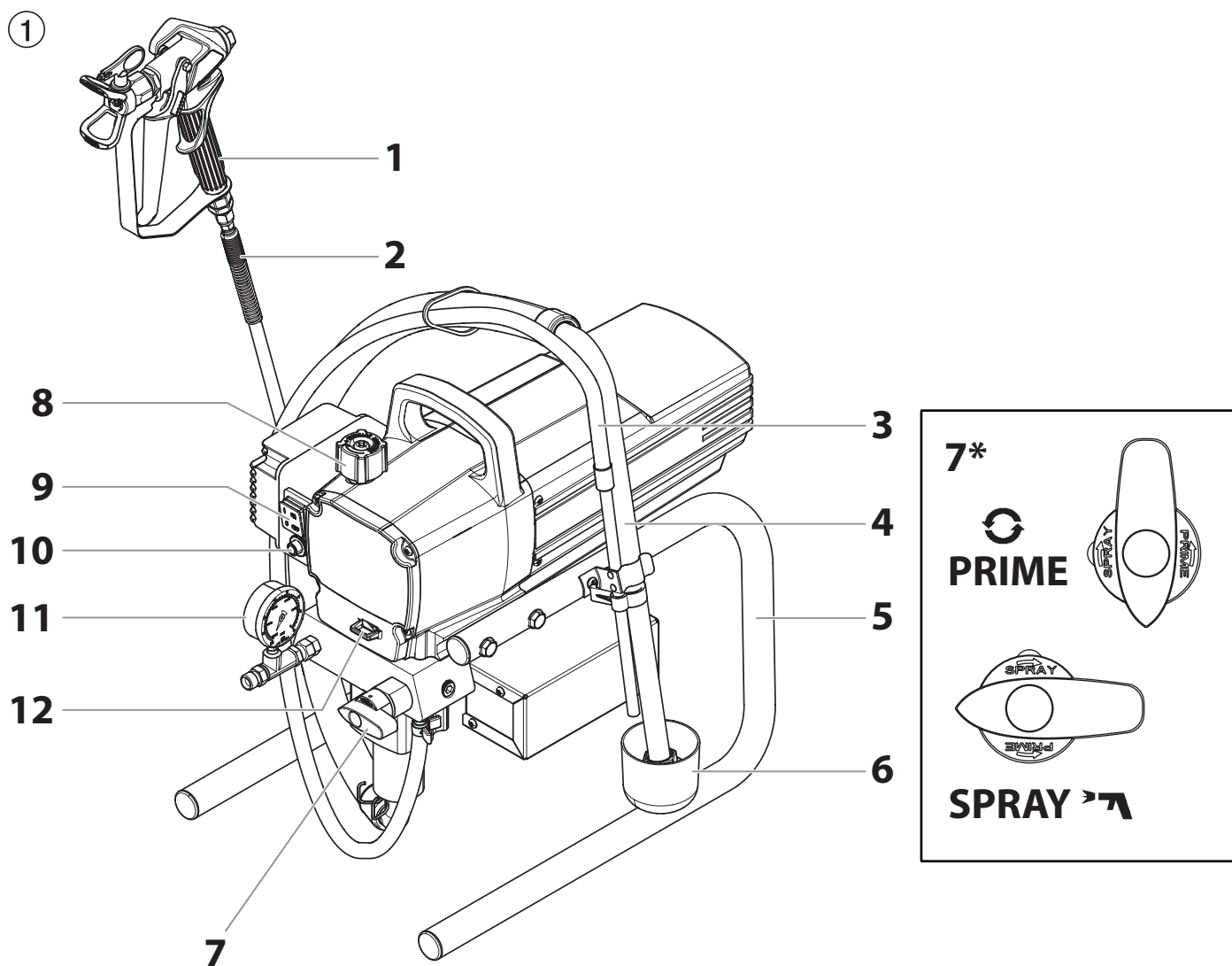

4.5 TECHNICKÁ DATA

Napětí	220-240 V~, 50/60 Hz
Max. spotřeba proudu	5,9 A
Příkon přístroje	900 W
Napájecí kabel	6 m délka, 3 x 1,5 mm ²
Max. provozní tlak	214 bar (21,4 MPa)
Max. objemový proud	2,0 l/min
Objemový průtok při 12 MPa (120 bar) s vodou	1,6 l/min
Max. velikost trysky	0,021 palce – 0,53 mm
Max. teplota stříkaného materiálu	43°C
Max. viskozita	20.000 MPa·s
Hmotnost	15,2 kg
Speciální vysokotlaká hadice	6,35 mm, 15 m - 1/4" - 18 NPSM
Rozměry (D x Š x V)	480 x 360 x 405 mm
Vibrace	< 2,5 m/s ²
Max. hladina akustického tlaku	80 dB*

* Místo měření: ve vzdálenosti 1 m od jednotky a 1,60 m nad odraznou podlahou, provozní tlak 120 bar (12 MPa).

4.6 DOPRAVA VE VOZIDLE

Zajistěte jednotku vhodným upevňovacím prvkem.

5 ZAHÁJENÍ PROVOZU

5.1 VYSOKOTLAKÁ HADICE, STŘÍKACÍ PISTOLE A SEPARAČNÍ OLEJ

1. Pokud je součástí, Zašroubujte tlakoměr (1) do přípojky stříkaného materiálu (obr. 2, položka 2).
2. Našroubujte vysokotlakou hadici (3) na přípojku stříkaného materiálu na tlakoměru (obr. 2, položka 4).
3. Našroubujte stříkací pistoli (5) se zvolenou tryskou na vysokotlakou hadici.
4. Pevně utáhněte přesuvné matice na vysokotlakých hadicích tak, aby stříkaný materiál neunikal.

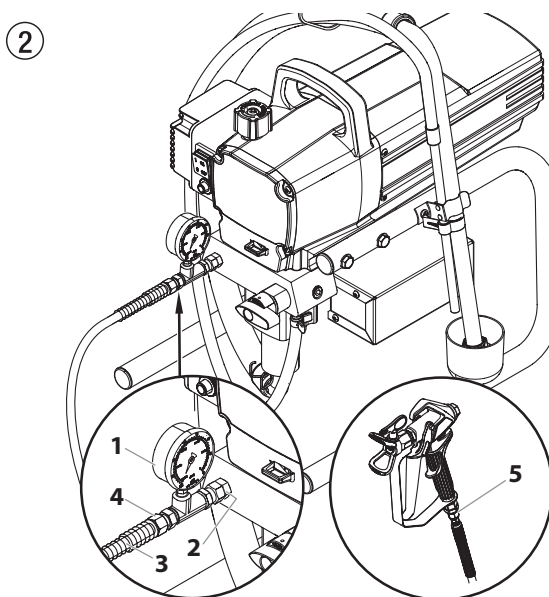

5. Naplňte nádobku olejem EasyGlide (obr. 3). Nepoužívejte příliš velké množství oleje EasyGlide, tj. dávejte pozor, aby žádný olej EasyGlide nekapal do nádoby stříkaného materiálu.

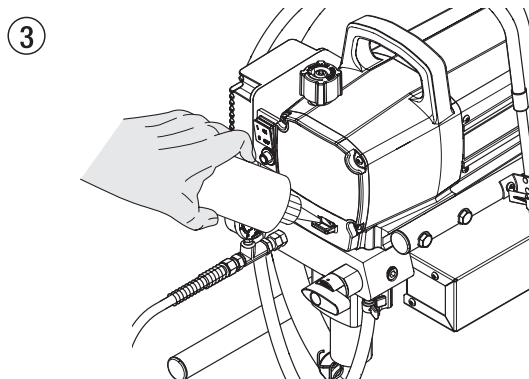
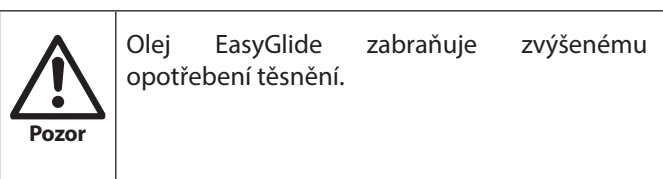

5.2 PŘIPOJENÍ K SÍTI



Jednotka musí být připojena k řádně uzemněné bezpečnostní zásuvce.

Před připojením jednotky k napájecímu zdroji se ujistěte, že síťové napětí se shoduje s napětím uvedeným na štítku jednotky.

Při připojení k veřejné síti nízkého napětí je možné vyžadování licence provozovatele sítě. Zkontrolujte platné předpisy ve vaší zemi a obraťte se na provozovatele sítě.

Připojení musí být vybaveno ochranným zařízením na zbytkový proud s INF ≤ 30 mA.



Program příslušenství společnosti Wagner zahrnuje také ochranné zařízení mobilního operátora pro elektronický přívod, který lze používat také s jiným elektronickým zařízením.

5.3 ČIŠTĚNÍ KONZERVAČNÍHO PROSTŘEDKU PŘI PRVNÍM ZAHÁJENÍ PROVOZU

1. Ponořte sací trubku (obr. 4, položka 2) a zpětnou hadici (1) do nádoby s vhodným čisticím prostředkem.
2. Otočte otočným knoflíkem regulace tlaku (3) proti směru hodinových ručiček do polohy nastavení minimálního tlaku.
3. Otevřete pojistný ventil (4), poloha ventilu PRIME (PLNĚNÍ) (☺ cirkulace).
4. Zapněte jednotku (5).
5. Počkejte, dokud neucítíte vystupovat výpary čisticího prostředku ze zpětné hadice.
6. Zavřete pojistný ventil, poloha ventilu SPRAY (STŘÍKÁNÍ) (☹ stříkání).
7. Stiskněte spoušť stříkací pistole.
8. Stříkejte čisticí prostředek z jednotky do otevřené sběrné nádoby.

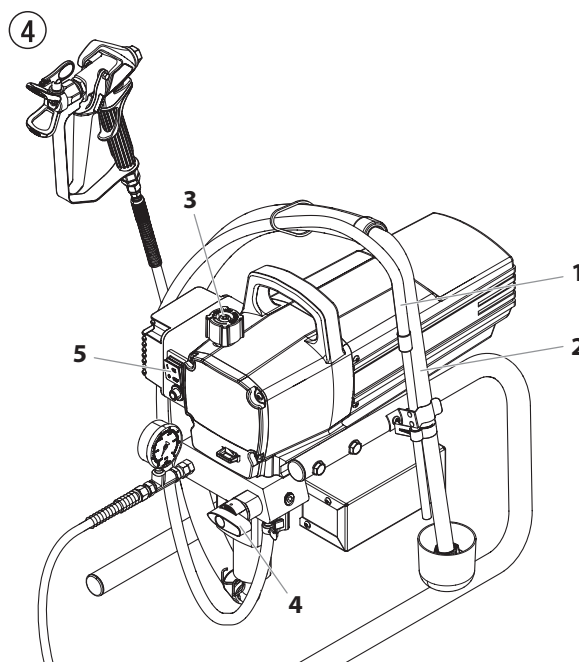

5.4 UVEDENÍ JEDNOTKY DO PROVOZU SE STŘÍKANÝM MATERIÁLEM

1. Ponořte sací trubku (obr. 4, položka 2) a zpětnou hadici (1) do nádoby stříkaného materiálu.
2. Otočte otočným knoflíkem regulace tlaku (3) proti směru hodinových ručiček do polohy nastavení minimálního tlaku.
3. Otevřete pojistný ventil (4), poloha ventilu PRIME (PLNĚNÍ) (☺ cirkulace).
4. Zapněte jednotku (5).
5. Počkejte, dokud neucítíte vystupovat výpary stříkaného materiálu ze zpětné hadice.
6. Zavřete pojistný ventil, poloha ventilu SPRAY (STŘÍKÁNÍ) (☹ stříkání).
7. Stiskněte několikrát spoušť stříkací pistole a stříkejte do sběrné nádoby, dokud nebude stříkaný materiál vystupovat ze stříkací pistole bez přerušování jeho průtoku.
8. Zvyšujte tlak pomalým otáčením otočného knoflíku regulace tlaku.

Kontrolujte tvar rozstříku a zvyšujte tlak, dokud nebude rozprašování správné.

Vždy otočte otočný knoflík regulace tlaku do polohy nejnižšího možného tlaku, při kterém je stále zajištěno správné rozprašování.

9. Jednotka je připravena ke stříkání.

6 TECHNIKA STŘÍKÁNÍ



Riziko vstříknutí do kůže. Nestříkejte bez nasazeného krytu trysky. NIKDY nestiskejte spoušť pistole, pokud tryska není zcela v poloze buď pro stříkání nebo pro uvolnění ucpání. Před vyjímáním, výměnou nebo čištěním trysky VŽDY zajistěte pojistku spouště pistole.

- A)** Klíčem k dobrému nástřiku je rovnoměrná vrstva po celém povrchu. To se provádí pomocí rovnoměrných stříkacích tahů. Udržujte konstantní rychlost pohybu vaší ruky a také konstantní vzdálenost stříkací pistole od povrchu. Nejlepší vzdálenost mezi stříkací tryskou a povrchem je 25 až 30 cm.

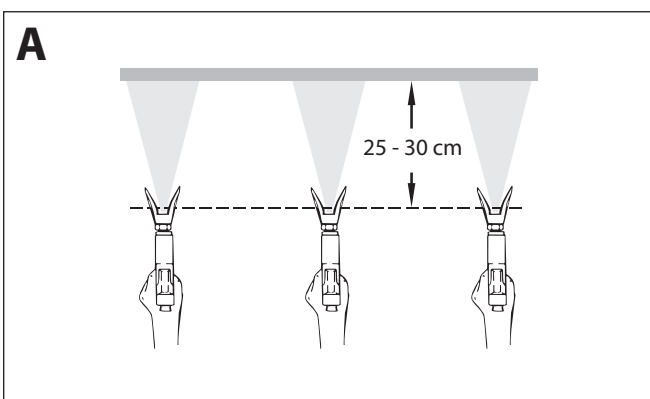

- B)** Držte stříkací pistolí v pravých úhlech k povrchu. To znamená pohybovat celou rukou tam a zpět místo ohýbat pouze zápěstí.

Držte stříkací pistolí kolmo k povrchu, jinak jeden konec tvaru rozstříku bude silnější než druhý.

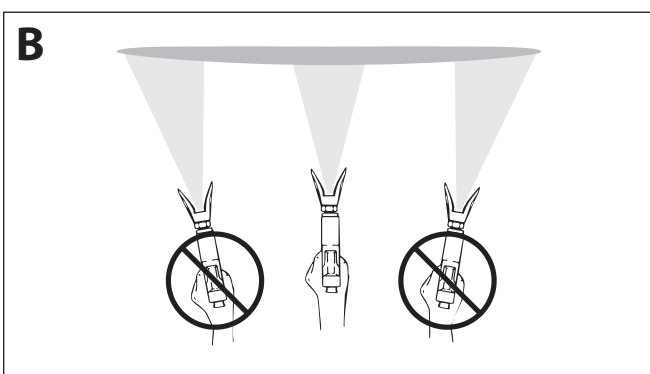

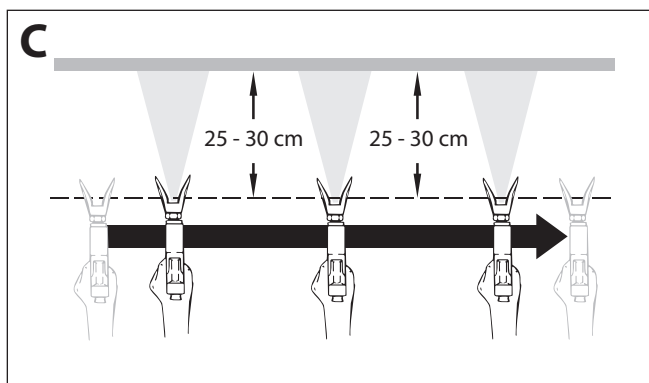

- C)** Po zahájení stříkacího tahu stiskněte spoušť pistole. Spoušť uvolněte před ukončením stříkacího tahu. V okamžiku, kdy je spoušť stisknuta a uvolněna, by se měla stříkací pistole pohybovat. Přesáhněte každý stříkací tah asi o 30 %. Tím zajistíte rovnoměrné pokrytí.



Pokud se v nástřiku vyskytují velmi ostré hrany nebo pruhy – zvyšte provozní tlak nebo zředte stříkaný materiál.

7 MANIPULACE S VYSOKOTLAKOU HADICÍ



	Jednotka je vybavena vysokotlakou hadicí zvláště vhodnou pro pístová čerpadla.
	Nebezpečí úrazu vlivem netěsností vysokotlaké hadice. Poškozenou vysokotlakou hadicí okamžitě vyměňte. Nikdy sami neopravujte vadné vysokotlaké hadice!

S vysokotlakou hadicí manipulujte opatrně. Zabraňte ostrým ohybům a záhybům: nejmenší poloměr ohybu je asi 20 cm.

Nejezděte přes vysokotlakou hadici. Chraňte ji před ostrými předměty a hranami.

Nikdy netahejte za vysokotlakou hadici za účelem posunování zařízení.

Zajistěte, aby se vysokotlaká hadice nemohla zkroutit. Kroucení hadice lze zabránit používáním stříkací pistole Wagner s otočným kloubovým spojem a hadicovým systémem.



	Když používáte vysokotlakou hadici při práci na lešení, nejlépe je vždy vést hadici podél vnější strany lešení.
	Riziko poškození roste se stářím vysokotlaké hadice. Společnost Wagner doporučuje výměnu vysokotlaké hadice vždy po 6 letech.
	Pro zajištění funkčnosti, bezpečnosti a trvanlivosti používejte pouze originální vysokotlaké hadice WAGNER.

8 PŘERUŠENÍ PRÁCE



1. Otevřete pojistný ventil, poloha ventilu PRIME (PLNĚNÍ)  cirkulace).
2. Vypněte jednotku.
3. Otočte otočným knoflíkem regulace tlaku proti směru hodinových ručiček do polohy nastavení minimálního tlaku.
4. Stisknutím spouště stříkací pistole uvolněte tlak z vysokotlaké hadice a stříkací pistole.
5. Zajistěte stříkací pistoli, pokyny jsou uvedeny v provozní příručce stříkací pistole.
6. Pokud musí být vyčištěna standardní tryska, viz pokyny v oddíle 13.2.
Pokud je osazena nestandardní tryska, postupujte podle příslušné provozní příručky.
7. V závislosti na modelu ponořte sací trubku nebo sací hadici a zpětnou hadici do stříkaného materiálu nebo je natočte/ponořte do vhodného čisticího prostředku.

 Pozor	Pokud používáte rychle schnoucí nebo dvousložkový stříkaný materiál, zajistěte propláchnutí jednotky vhodným čisticím prostředkem v době zpracování.
---	--

9 ČIŠTĚNÍ JEDNOTKY (ODSTAVENÍ)



	Čistý stav je nejlepší metodou zajištění provozu bez problémů. Po dokončení stříkání jednotku vyčistěte. Za žádných okolností nesmí v jednotce zaschnout a ztvrdnout žádný stříkaný materiál.
	Čistící prostředek používaný pro čištění (pouze s bodem vznícení nad 21 °C) musí být vhodný pro použitý stříkaný materiál.
	<ul style="list-style-type: none"> Zajistěte stříkací pistoli, pokyny jsou uvedeny v provozní příručce stříkací pistole. Očistěte a sundejte trysku. Pro standardní trysku jsou pokyny uvedeny v bodu 13.2. Pokud je osazena nestandardní tryska, postupujte podle příslušné provozní příručky.

1. Vyjměte sací hadici ze stříkaného materiálu.
2. Zavřete pojistný ventil, poloha ventilu SPRAY (STŘÍKÁNÍ) (☞ stříkání).
3. Zapněte jednotku.

 Pozor	V případě stříkaných materiálů, které obsahují rozpouštědla, musí být nádoba uzemněna.
 Pozor	Pozor! Neprovádějte čerpání nebo stříkání do nádoby s malým otvorem (otvorem pro zátku)! Přečtěte si bezpečnostní předpisy.

4. Stisknutím spouště stříkací pistole vyčerpáte zbývající stříkaný materiál ze sací hadice, vysokotlaké hadice a stříkací pistole do otevřené nádoby.
5. Ponořte sací hadici se zpětnou hadicí do nádoby s vhodným čisticím prostředkem.
6. Otočte otočným knoflíkem regulace tlaku proti směru hodinových ručiček do polohy nastavení minimálního tlaku.
7. Otevřete pojistný ventil, poloha ventilu PRIME (PLNĚNÍ) (☞ cirkulace).
8. Čerpejte vhodný čisticí prostředek do obvodu po dobu několika minut.
9. Zavřete pojistný ventil, poloha ventilu SPRAY (STŘÍKÁNÍ) (☞ stříkání).
10. Stiskněte spoušť stříkací pistole.
11. Čerpejte zbývající čisticí prostředek do otevřené nádoby, dokud nebude jednotka prázdná.
12. Vypněte jednotku.

9.1 ČIŠTĚNÍ JEDNOTKY ZVNĚJŠKU

	Nejdříve odpojte síťovou zástrčku ze zásuvky.
 Pozor	<p>Nebezpečí zkratu způsobeného pronikající vodou.</p> <p>Nikdy neostříkujte jednotku vysokotlakým čističem nebo vysokotlakým parním čističem.</p> <p>Ponořování vysokotlaké hadice do rozpouštědel je zakázáno. K umytí vnějšku hadice používejte pouze navlhčenou látku.</p>

Očistěte vnějšek jednotky látkou navlhčenou ve vhodném čisticím prostředku.

9.2 SACÍ FILTR

	Čistý sací filtr vždy zaručuje maximální přiváděné množství, konstantní stříkací tlak a bezproblémové fungování jednotky.
--	---

1. Vyšroubujte filtr (obr. 5) ze sací trubky.
 2. Vyčistěte nebo vyměňte filtr.
- Čištění provádějte pomocí tvrdého kartáče a vhodného čisticího prostředku.

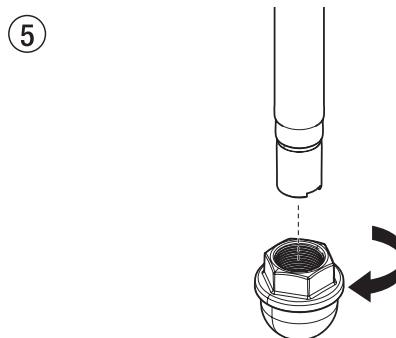

9.3 ČIŠTĚNÍ VYSOKOTLAKÉHO FILTRU



Vložku filtru čistěte pravidelně. Znečištěný nebo ucpaný vysokotlaký filtr může mít za následek nesprávný tvar rozstříku nebo ucpanou trysku.

1. Otočte otočným knoflíkem regulace tlaku proti směru hodinových ručiček do polohy nastavení minimálního tlaku.
2. Otevřete pojistný ventil, poloha ventilu PRIME (PLNĚNÍ) (↻ cirkulace).
3. Vypněte jednotku.



Odpojte napájecí zástrčku ze zásuvky.

4. Pomocí pásového klíče vyšroubujte těleso filtru (obr. 6, položka 1).
5. Stáhněte vložku filtru (2) z rozvodného potrubí (3).
6. Očistěte všechny díly vhodným čisticím prostředkem. V případě potřeby vyměňte vložku filtru.
7. Zkontrolujte O-kroužek (4) a v případě potřeby jej vyměňte.
8. Do rozvodného potrubí čerpadla zasuňte nový nebo vyčištěný filtr.
9. Našroubujte těleso filtru (1) a pomocí pásového klíče jej utáhněte co možná nejpevněji.

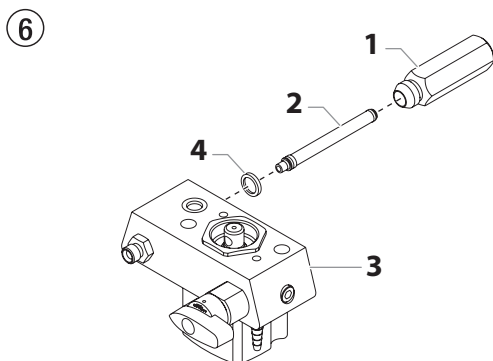

9.4 ČIŠTĚNÍ BEZVZDUCHOVÉ STŘÍKACÍ PISTOLE



Po každém použití očistěte stříkací pistoli.

1. Propláchněte bezvzduchovou stříkací pistoli vhodným čisticím prostředkem.
2. Vyčistěte řádně trysku vhodným čisticím prostředkem tak, aby nezůstaly žádné zbytky stříkaného materiálu.
3. Řádně očistěte vnějšek bezvzduchové stříkací pistole.



SACÍ FILTR V BEZVZDUCHOVÉ STŘÍKACÍ PISTOLI (OBR. 7)

1. Uvolněte horní část krytu spouště (1) z hlavy pistole.
2. Použijte spodní stranu krytu spouště jako klíč, s jehož pomocí povolte a demontujte sestavu rukojeti (2) z hlavy pistole.
3. Vytáhněte použitý filtr (3) z hlavy pistole. Očistěte filtr nebo jej vyměňte.
4. Zasuňte do hlavy pistole nový filtr zkosným koncem vpřed.
5. Našroubujte sestavu rukojeti do hlavy pistole. Utáhněte rukojeť pomocí krytu spouště, který použijete jako klíč.
6. Nasadte kryt spouště zpět na hlavu pistole.

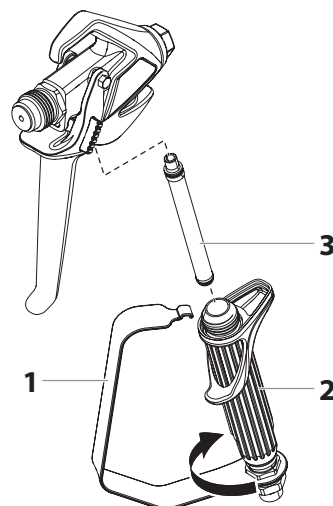
⑦



10 ODSTRAŇOVÁNÍ PORUCH

Typ poruchy	Možná příčina	Opatření pro odstranění poruchy
A. Jednotka se nespouští.	<ol style="list-style-type: none"> Není přivedeno žádné napětí. Nastavení příliš nízkého tlaku. Vadný spínač ZAP/VYP. 	<ol style="list-style-type: none"> Zkontrolujte napájecí napětí. Zvyšte tlak otočným knoflíkem regulace tlaku. Provedte výměnu.
B. Jednotka nenasává materiál	<ol style="list-style-type: none"> Pojistný ventil je nastaven do polohy SPRAY (STŘÍKÁNÍ)  (stříkání). Filtr vystupuje nad hladinu kapaliny a nasává vzduch. Ucpaný filtr. Sací hadice/trubka je volná; tj. jednotka nasává vnější vzduch. 	<ol style="list-style-type: none"> Nastavte pojistný ventil do polohy PRIME (PLNĚNÍ)  (cirkulace). Doplňte stříkaný materiál. Vyčistěte nebo vyměňte filtr. Vyčistěte přípojky. V případě potřeby vyměňte O-kroužky. Zajistěte sací hadici přichytkou.
C. Jednotka nasává materiál, ale nevytváří tlak	<ol style="list-style-type: none"> Silně opotřebovaná tryska. Příliš velká tryska. Nastavení příliš nízkého tlaku. Ucpaný filtr. Stříkaný materiál protéká zpětnou hadicí, když je pojistný ventil v poloze SPRAY (STŘÍKÁNÍ)  (stříkání). Zalepená nebo opotřebovaná těsnění. Opotřebované kuličky ventilů. Opotřebovaná sedla ventilů. 	<ol style="list-style-type: none"> Provedte výměnu. Vyměňte trysku. Otočením otočného knoflíku regulace tlaku zvyšte tlak. Vyčistěte nebo vyměňte filtr. Vyjměte a očistěte nebo vyměňte pojistný ventil. Vyjměte a očistěte nebo vyměňte těsnění. Vyjměte a vyměňte kuličky ventilů. Vyjměte a vyměňte sedla ventilů.
D. Stříkaný materiál vytéká v horní části kapalinové části	<ol style="list-style-type: none"> Horní těsnění je opotřebované. Píst je opotřebovaný. 	<ol style="list-style-type: none"> Vyjměte a vyměňte těsnění. Vyjměte a vyměňte píst.
E. Zvýšené vibrace stříkací pistole	<ol style="list-style-type: none"> Nesprávný typ vysokotlaké hadice. Opotřebovaná nebo příliš velká tryska. Příliš vysoký tlak. 	<ol style="list-style-type: none"> Pro zajištění funkčnosti, bezpečnosti a trvanlivosti používejte pouze originální vysokotlaké hadice WAGNER. Vyměňte trysku. Otočením otočného knoflíku regulace tlaku snižte tlak.
F. Nesprávný tvar rozstříku	<ol style="list-style-type: none"> Tryska je pro stříkaný materiál příliš velká. Nesprávné nastavení tlaku. Příliš malé množství. Příliš vysoká viskozita stříkaného materiálu. 	<ol style="list-style-type: none"> Vyměňte trysku. Otáčejte otočným knoflíkem regulace tlaku, dokud nedosáhnete uspokojivého tvaru rozstříku. Vyčistěte nebo vyměňte všechny filtry. Zředte podle pokynů výrobce.
G. Jednotka ztrácí výkon	<ol style="list-style-type: none"> Nastavení příliš nízkého tlaku. 	<ol style="list-style-type: none"> Otočením otočného knoflíku regulace tlaku zvyšte tlak.
H. Čerpadlo nadměrně tlakuje a nevyvíjí tlak.	<ol style="list-style-type: none"> Vadný spínač tlaku. Vadný snímač. 	<ol style="list-style-type: none"> Odešlete jednotku do autorizovaného servisního střediska Wagner. Odešlete jednotku do autorizovaného servisního střediska Wagner.

11 ÚDRŽBA

11.1 CELKOVÁ ÚDRŽBA

Údržba jednotky musí být prováděna každý rok servisem společnosti WAGNER.

1. Zkontrolujte poškození vysokotlakých hadic, připojovacího vedení a zástrčky zařízení.
2. Zkontrolujte opotřebení vstupního ventilu, výstupního ventilu a filtru.

11.2 VYSOKOTLAKÁ HADICE

Zkontrolujte jakékoli zářezy nebo vypoukliny na vysokotlaké hadici, zvláště u přechodů v přípojkách. Přesuvnými maticemi musí být možné volně otáčet.



Riziko poškození roste se stářím vysokotlaké hadice. Společnost Wagner doporučuje výměnu vysokotlaké hadice vždy po 6 letech.

12 OPRAVY NA JEDNOTCE



Vypněte jednotku.

Před jakoukoli opravářskou prací: Odpojte napájecí zástrčku ze zásuvky.

12.1 POJISTNÝ VENTIL



Pozor

Tělo ventilu (4) nesmí být opravováno. Pokud je opotřebené, musí být vždy vyměněno za nové.

1. K vyjmutí rýhovaného kolíku (obr. 8, položka 1) z rukojeti pojistného ventilu (2) použijte průbojník 2 mm.
2. Sundejte rukojeť pojistného ventilu (2) a vačkovou základnu (3).
3. Pomocí klíče demontujte tělo ventilu (4) z rozvodu čerpadla (6).
4. Zajistěte správné osazení sedla (5) a pak úplně zašroubujte nové tělo ventilu (4) do rozvodu čerpadla (6). Pevně utáhněte pomocí klíče.
5. Vyrovnajte vačkovou základnu (3) s otvorem v rozvodu čerpadla (6). Namažte vačkovou základnu tukem a nasuňte ji.
6. Vyrovnajte otvor v hřídeli ventilu (7) s otvorem v rukojeti pojistného ventilu (2).
7. Vložením rýhovaného kolíku (1) zajistěte rukojeť pojistného ventilu ve své poloze.

⑧

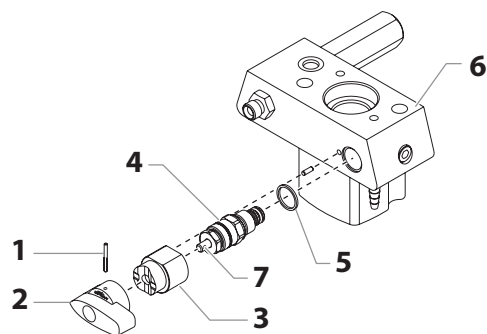

12.2 VSTUPNÍ A VÝSTUPNÍ VENTIL

1. Vyšroubujte čtyři šrouby v předním krytu a pak přední kryt sundejte.
2. Zapněte jednotku a pak ji vypněte, aby se pístní tyč dostala do spodní polohy zdvihu.



Nebezpečí rozdrčení – nevkládejte prsty nebo nástroje mezi pohyblivé díly.

3. Odpojte napájecí zástrčku ze zásuvky.
4. Sundejte přichytku ze spojného kolena na sací hadici a stáhněte sací hadici.
5. Vyšroubujte zpětnou hadici.
6. Otočte jednotku o 90° k zadní části, abyste si usnadnili práci na napájecím čerpadle materiálu.
7. Vyšroubujte těleso vstupního ventilu (obr. 10, položka 1) z rozvodu čerpadla (2).
8. Vyměňte spodní těsnění (2), spodní vedení kuličky (3), kuličku vstupního ventilu (4), sedlo vstupního ventilu (5) a O-kroužek (6).
9. Očistěte všechny díly vhodným čisticím prostředkem.

Zkontrolujte těleso vstupního ventilu (1), sedlo vstupního ventilu (5) a kuličku vstupního ventilu (4) a v případě potřeby díly vyměňte. Pokud opotřebované sedlo vstupního ventilu (5) není na jedné straně opotřebované, nasadte jej obráceně.

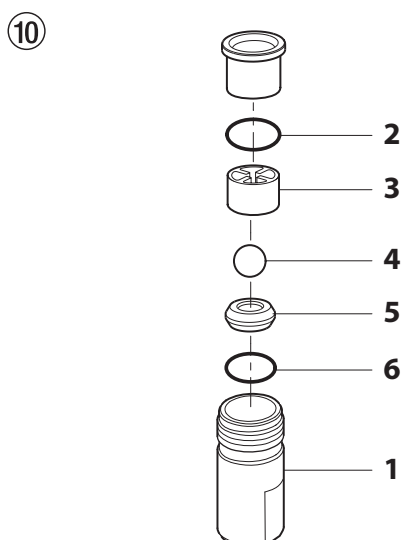

10. Pomocí nastavitelného klíče vyšroubujte těleso výstupního ventilu (obr. 11, položka 7) z pístu (8).
11. Vyměňte horní vedení kuličky (10), deformační podložku (9), kuličku výstupního ventilu (11) a sedlo výstupního ventilu (12).
12. Očistěte všechny díly vhodným čisticím prostředkem. Zkontrolujte opotřebení tělesa výstupního ventilu (7), sedla výstupního ventilu (12), kuličky výstupního ventilu (11), deformační podložky (9) a horní klece kuličky (10) a v případě potřeby díly vyměňte. Pokud opotřebované sedlo výstupního ventilu (12) není na jedné straně opotřebované, nasadte jej obráceně.
13. Smontování provedte v opačném pořadí. Namažte O-kroužek (obr. 10, položka 6) tukem na stroje a zajistěte správné usazení tělesa vstupního ventilu (obr. 10, položka 1).

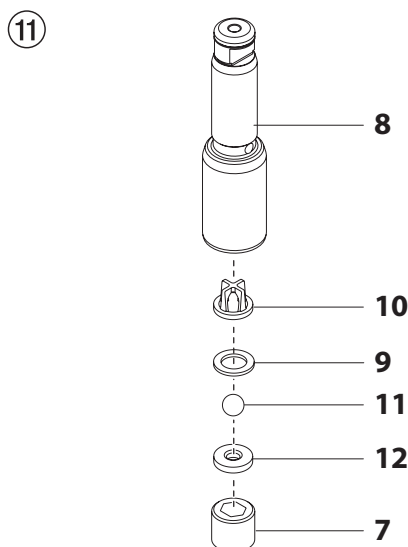

12.3 TĚSNĚNÍ

1. Demontujte těleso vstupního ventilu v souladu s kroky v kapitole 12.2. Výstupní ventil není nutné demontovat.
2. Výstupní ventil není nutné demontovat.
3. Vyšroubujte oba šrouby s válcovou hlavou (obr. 12, položka 1) z rozvodu čerpadla (2) pomocí 3/8palcového imbusového klíče.
4. Posuňte rozvod čerpadla (2) a píst (3) směrem dopředu, dokud se píst nedostane mimo drážku T (10) na sestavě kluzáku (5).
5. Vytlačte píst (3) směrem dolů z rozvodu čerpadla (2).
6. Vyšroubujte uzavírací matici (6) z rozvodu čerpadla (2) a vyjměte vedení pístu (7).
7. Vyjměte horní těsnění (8) a spodní těsnění (9) z rozvodu čerpadla (2).

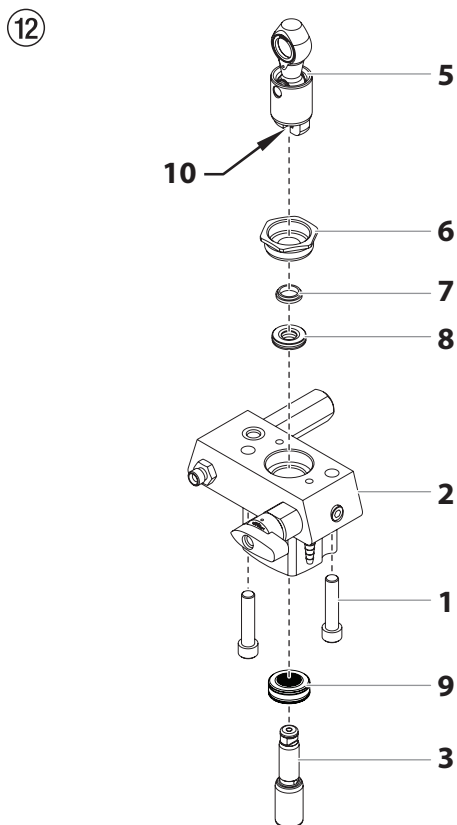

8. Vyčistěte rozvod čerpadla (2).
9. Namažte horní těsnění (8) a spodní těsnění (9) tukem na stroje.
10. Vložte horní těsnění (obr. 13) s O-kroužkem (1) a vyčnívajícím břitem (2) směrem dolů.

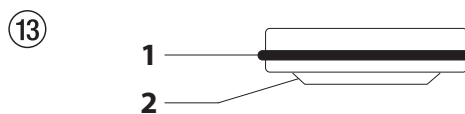

11. Vložte spodní těsnění (obr. 14) se skosenou hranou (1) směřující nahoru.



12. Vložte vedení pístu (obr. 12, položka 7) do uzavírací matice (6). Zašroubujte uzavírací matici (6) do rozvodu čerpadla (2) a ručně utáhněte.
13. Shora na píst zatlačte instalační nástroj pístu (3) (dodaný s náhradními těsněními).
14. Namažte instalační nástroj a píst (3) tukem na stroje.
15. Zespolu zasuňte píst (3) skrze spodní těsnění (9) do rozvodu čerpadla (2). Gumovou paličkou opatrně zespolu klepejte na píst (3), dokud jej nevidíte nad rozvodem čerpadla.
16. Sundejte instalační nástroj z pístu (3).
17. Pomocí nastavitelného klíče opatrně utáhněte uzavírací matici (6).
18. Posuňte horní stranu pístu (3) do drážky T (10) na sestavě kluzáku (4).
19. Umístěte rozvod čerpadla (2) pod skříň převodovky a posouvejte jej nahoru, dokud nebude spočívat na skříni převodovky.
20. Upevněte rozvod čerpadla (2) ke skříni převodovky.
21. Přišroubujte pevně rozvod čerpadla (2) ke skříni převodovky.
22. Namažte O-kroužek (obr. 10, položka 6) mezi rozvodem čerpadla (2) a tělesem vstupního ventilu tukem na stroje. Přišroubujte těleso vstupního ventilu k rozvodu čerpadla.
23. Připojovací ohyb sací hadice zatlačte do tělesa vstupního ventilu (obr. 10, položka 1) a zajistěte příchytkou. Na sací hadici našroubujte zpětnou hadici a svorku.
24. Nainstalujte přední kryt.

12.4 SCHÉMA ZAPOJENÍ PROSPRAY 20

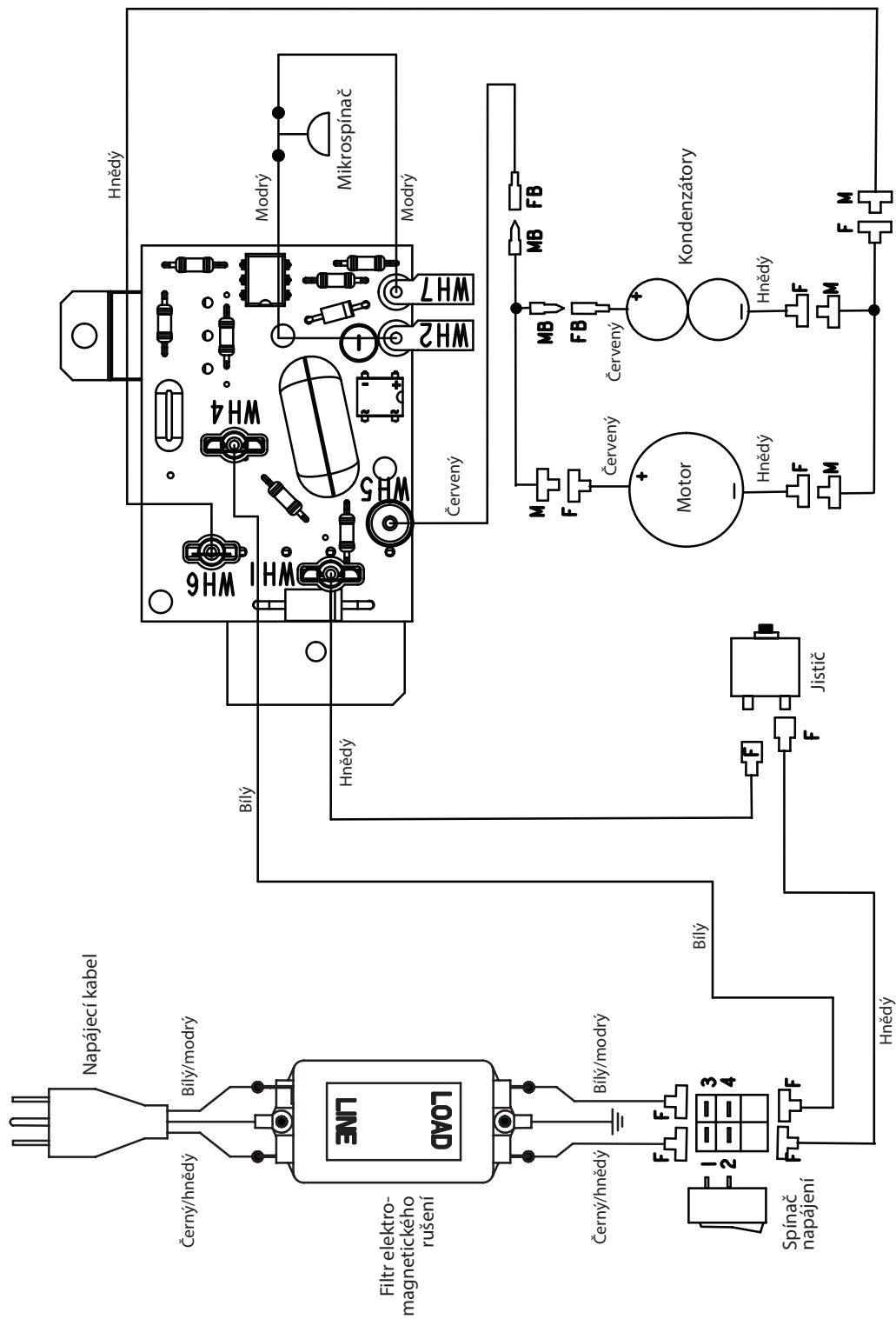

13 PŘÍLOHA

13.1 VOLBA TRYSKY

Pro dosažení bezporuchového a spolehlivého provozu má volba trysky největší důležitost.

V mnoha případech lze správnou trysku určit pouze pomocí zkoušky stříkání.

NĚKTERÁ PRAVIDLA:

Nástřík musí být rovnoměrný.

Pokud se v nástřiku objevují pruhy, je buď příliš nízký stříkací tlak nebo příliš vysoká viskozita stříkaného materiálu.

NÁPRAVA: Zvyšte tlak nebo zřeďte stříkaný materiál. Každé čerpadlo dopravuje určité množství úměrně k velikosti trysky:

Platí následující zásada: velká tryska = nízký tlak
malá tryska = vysoký tlak

Existuje velké množství trysek s různými úhly rozstříku.

13.2 ÚDRŽBA A ČIŠTĚNÍ BEZVZDUCHOVÝCH TRYSK Z TVRDÉHO KOVU

STANDARDNÍ TRYSKY

Pokud je osazen odlišný typ trysky, pak provádějte čištění podle pokynů výrobce.

Tryska má otvor provedený s největší přesností. Pro dosažení dlouhé životnosti je nezbytná opatrná manipulace. Uvědomte si skutečnost, že tvrdokovová vložka je křehká! Nikdy tryskou neházejte nebo s ní nemanipulujte pomocí ostrých kovových předmětů.

Pro zachování čistoty trysky a její připravenosti k použití je nutné dodržovat následující body:

1. Otočte rukojeť pojistného ventilu úplně proti směru hodinových ručiček (↻ cirkulace).
2. Sundejte trysku ze stříkací pistole.
3. Ponořte trysku do vhodného čisticího prostředku, dokud se nerozpustí veškeré zbytky stříkaného materiálu.
4. Pokud je k dispozici stlačený vzduch, trysku profoukněte.
5. Odstraňte veškeré zbytky pomocí ostré dřevěné tyčinky (párátka).
6. Zkontrolujte trysku pomocí lupy a v případě potřeby opakujte body 3 až 5.

13.3 PŘÍSLUŠENSTVÍ STŘÍKACÍ PISTOLE



Tryska s nastavením plochého nástřiku
až 250 bar (25 MPa)

Označení trysky	Vrtání mm	Stříkací šířka ve vzdálenosti asi 30 cm od stříkaného objektu Tlak 100 bar (10 MPa)	Použití	Tryska s nastavením plochého nástřiku – objednací číslo
15	0,13 - 0,46	5 - 35 cm	Laky	0999 057
20	0,18 - 0,48	5 - 50 cm	Laky, tmely	0999 053
28	0,28 - 0,66	8 - 55 cm	Laky, disperzní laky	0999 054
41	0,43 - 0,88	10 - 60 cm	Protikoroziční laky – disperzní laky	0999 055
49	0,53 - 1,37	10 - 40 cm	Velkoplošné nástřiky	0999 056

Ochrana proti dotyku

pro trysku s nastavením plochého nástřiku

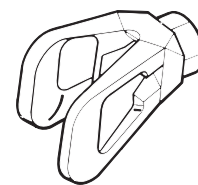

Objednací číslo **0097 294**

Nástavec trysky s otočným kolenním kloubem (bez trysky)

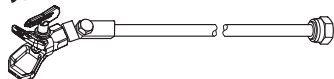

Délka: 100 cm Objednací číslo **0096 015**
Délka: 200 cm Objednací číslo **0096 016**
Délka: 300 cm Objednací číslo **0096 017**

Nástavec trysky

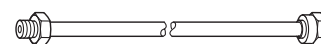

15 cm, závit F, Objednací číslo **0556 051**
30 cm, závit F, Objednací číslo **0556 052**
45 cm, závit F, Objednací číslo **0556 053**
60 cm, závit F, Objednací číslo **0556 054**

15 cm, závit G, Objednací číslo **0556 074**
30 cm, závit G, Objednací číslo **0556 075**
45 cm, závit G, Objednací číslo **0556 076**
60 cm, závit G, Objednací číslo **0556 077**

13.4 TABULKA BEZVZDUCHOVÝCH TRYSEK

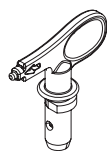

Tryska Wagner Trade Tip 3
až 270 bar (27 MPa)

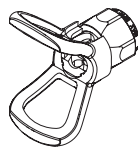

bez trysky
závit F (11/16 – 16 UN)
pro stříkací pistole Wagner
Objednáací č. 0289391

bez trysky
závit G (7/8 – 14 UN)
pro stříkací pistole Graco/Titan
Objednáací č. 0289390



Všechny koncovky uvedené v tabulce dole jsou dodávány spolu s vhodným filtrem pro pistoli.

Použití	Označení trysky	Úhel rozstříku	Vrtání palce/mm	Šířka stříkání mm 1)	Filtr pistole	Objednáací číslo
Vodou ředitelné a rozpouštědlové nátěry a laky, oleje, separační prostředky	107	10°	0,007 / 0,18	100	Červený	0553107
	207	20°	0,007 / 0,18	120	Červený	0553207
	307	30°	0,007 / 0,18	150	Červený	0553307
	407	40°	0,007 / 0,18	190	Červený	0553407
	109	10°	0,009 / 0,23	100	Červený	0553109
	209	20°	0,009 / 0,23	120	Červený	0553209
	309	30°	0,009 / 0,23	150	Červený	0553309
	409	40°	0,009 / 0,23	190	Červený	0553409
	509	50°	0,009 / 0,23	225	Červený	0553509
	609	60°	0,009 / 0,23	270	Červený	0553609
Laky ze syntetické pryskyřice PVC laky	111	10°	0,011 / 0,28	100	Červený	0553111
	211	20°	0,011 / 0,28	120	Červený	0553211
	311	30°	0,011 / 0,28	150	Červený	0553311
	411	40°	0,011 / 0,28	190	Červený	0553411
	511	50°	0,011 / 0,28	225	Červený	0553511
	611	60°	0,011 / 0,28	270	Červený	0553611
Laky, základní barvy Tmely	113	10°	0,013 / 0,33	100	Červený	0553113
	213	20°	0,013 / 0,33	120	Červený	0553213
	313	30°	0,013 / 0,33	150	Červený	0553313
	413	40°	0,013 / 0,33	190	Červený	0553413
	513	50°	0,013 / 0,33	225	Červený	0553513
	613	60°	0,013 / 0,33	270	Červený	0553613
	813	80°	0,013 / 0,33	330	Červený	0553813
Tmely Protikorozní laky	115	10°	0,015 / 0,38	100	Žlutý	0553115
	215	20°	0,015 / 0,38	120	Žlutý	0553215
	315	30°	0,015 / 0,38	150	Žlutý	0553315
	415	40°	0,015 / 0,38	190	Žlutý	0553415
	515	50°	0,015 / 0,38	225	Žlutý	0553515
	615	60°	0,015 / 0,38	270	Žlutý	0553615
	715	70°	0,015 / 0,38	300	Žlutý	0553715
	815	80°	0,015 / 0,38	330	Žlutý	0553815
Protikorozní laky Latexové laky Disperzní laky	117	10°	0,017 / 0,43	100	Žlutý	0553117
	217	20°	0,017 / 0,43	120	Žlutý	0553217
	317	30°	0,017 / 0,43	150	Žlutý	0553317
	417	40°	0,017 / 0,43	190	Žlutý	0553417
	517	50°	0,017 / 0,43	225	Žlutý	0553517
	617	60°	0,017 / 0,43	270	Žlutý	0553617
	717	70°	0,017 / 0,43	300	Žlutý	0553717
	817	80°	0,017 / 0,43	330	Žlutý	0553817
	Protikorozní laky Latexové laky Disperzní laky	219	20°	0,019 / 0,48	120	Bílý
319		30°	0,019 / 0,48	150	Bílý	0553319
419		40°	0,019 / 0,48	190	Bílý	0553419
519		50°	0,019 / 0,48	225	Bílý	0553519
619		60°	0,019 / 0,48	270	Bílý	0553619
719		70°	0,019 / 0,48	300	Bílý	0553719
819		80°	0,019 / 0,48	330	Bílý	0553819
919		90°	0,019 / 0,48	385	Bílý	0553919
Samozhášecí přísada		221	20°	0,021 / 0,53	120	Bílý
	321	30°	0,021 / 0,53	150	Bílý	0553321
	421	40°	0,021 / 0,53	190	Bílý	0553421
	521	50°	0,021 / 0,53	225	Bílý	0553521
	621	60°	0,021 / 0,53	270	Bílý	0553621
	721	70°	0,021 / 0,53	300	Bílý	0553721
	821	80°	0,021 / 0,53	330	Bílý	0553821

Použití	Označení trysky	Úhel rozstříku	Vrtání palce/mm	Šířka stříkání mm 1)	Filtr pistole	Objednací číslo
Nástříky střech	223	20°	0,023 / 0,58	120	Bílý	0553223
	323	30°	0,023 / 0,58	150	Bílý	0553323
	423	40°	0,023 / 0,58	190	Bílý	0553423
	523	50°	0,023 / 0,58	225	Bílý	0553523
	623	60°	0,023 / 0,58	270	Bílý	0553623
	723	70°	0,023 / 0,58	300	Bílý	0553723
	823	80°	0,023 / 0,58	330	Bílý	0553823
Silnovrstvé materiály Ochrana proti korozi Stříkáč mel	225	20°	0,025 / 0,64	120	Bílý	0553225
	325	30°	0,025 / 0,64	150	Bílý	0553325
	425	40°	0,025 / 0,64	190	Bílý	0553425
	525	50°	0,025 / 0,64	225	Bílý	0553525
	625	60°	0,025 / 0,64	270	Bílý	0553625
	725	70°	0,025 / 0,64	300	Bílý	0553725
	825	80°	0,025 / 0,64	330	Bílý	0553825
	227	20°	0,027 / 0,69	120	Bílý	0553227
	327	30°	0,027 / 0,69	150	Bílý	0553327
	427	40°	0,027 / 0,69	190	Bílý	0553427
	527	50°	0,027 / 0,69	225	Bílý	0553527
	627	60°	0,027 / 0,69	270	Bílý	0553627
	827	80°	0,027 / 0,69	330	Bílý	0553827
	229	20°	0,029 / 0,75	120	Bílý	0553229
	329	30°	0,029 / 0,75	150	Bílý	0553329
	429	40°	0,029 / 0,75	190	Bílý	0553429
	529	50°	0,029 / 0,75	225	Bílý	0553529
	629	60°	0,029 / 0,75	270	Bílý	0553629
	231	20°	0,031 / 0,79	120	Bílý	0553231
	331	30°	0,031 / 0,79	150	Bílý	0553331
	431	40°	0,031 / 0,79	190	Bílý	0553431
	531	50°	0,031 / 0,79	225	Bílý	0553531
	631	60°	0,031 / 0,79	270	Bílý	0553631
	731	70°	0,031 / 0,79	300	Bílý	0553731
	831	80°	0,031 / 0,79	330	Bílý	0553831
	233	20°	0,033 / 0,83	120	Bílý	0553233
	333	30°	0,033 / 0,83	150	Bílý	0553333
	433	40°	0,033 / 0,83	190	Bílý	0553433
	533	50°	0,033 / 0,83	225	Bílý	0553533
	633	60°	0,033 / 0,83	270	Bílý	0553633
	235	20°	0,035 / 0,90	120	Bílý	0553235
	335	30°	0,035 / 0,90	150	Bílý	0553335
	435	40°	0,035 / 0,90	190	Bílý	0553435
535	50°	0,035 / 0,90	225	Bílý	0553535	
635	60°	0,035 / 0,90	270	Bílý	0553635	
735	70°	0,035 / 0,90	300	Bílý	0553735	
439	40°	0,039 / 0,99	190	Bílý	0553439	
539	50°	0,039 / 0,99	225	Bílý	0553539	
639	60°	0,039 / 0,99	270	Bílý	0553639	
Použití pro těžký provoz	243	20°	0,043 / 1,10	120	Zelený	0553243
	443	40°	0,043 / 1,10	190	Zelený	0553443
	543	50°	0,043 / 1,10	225	Zelený	0553543
	643	60°	0,043 / 1,10	270	Zelený	0553643
	445	40°	0,045 / 1,14	190	Zelený	0553445
	545	50°	0,045 / 1,14	225	Zelený	0553545
	645	60°	0,045 / 1,14	270	Zelený	0553645
	451	40°	0,051 / 1,30	190	Zelený	0553451
	551	50°	0,051 / 1,30	225	Zelený	0553551
	651	60°	0,051 / 1,30	270	Zelený	0553651
	252	20°	0,052 / 1,32	120	Zelený	0553252
	455	40°	0,055 / 1,40	190	Zelený	0553455
	555	50°	0,055 / 1,40	225	Zelený	0553555
	655	60°	0,055 / 1,40	270	Zelený	0553655
	261	20°	0,061 / 1,55	120	Zelený	0553261
	461	40°	0,061 / 1,55	190	Zelený	0553461
	561	50°	0,061 / 1,55	225	Zelený	0553561
	661	60°	0,061 / 1,55	270	Zelený	0553661
	263	20°	0,063 / 1,60	120	Zelený	0553263
	463	40°	0,063 / 1,60	190	Zelený	0553463
	565	50°	0,065 / 1,65	225	Zelený	0553565
	665	60°	0,065 / 1,65	270	Zelený	0553665
	267	20°	0,067 / 1,70	120	Zelený	0553267
467	40°	0,067 / 1,70	190	Zelený	0553467	

1) Stříkáč šířka ve vzdálenosti asi 30 cm od objektu a při tlaku 100 bar (10 MPa) po dobu 20 DIN sekund s lakem ze syntetické pryskyřice.

13.5 TABULKA DVOURYCHLOSTNÍCH TRYSK (2SPEED TIP)

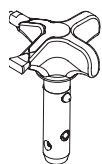

Inovační přepínací tryska od společnosti WAGNER spojuje dvě trysková jádra do jedné trysky.

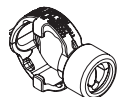

Držák dvourychlostní trysky
Objednací č. 0271065

Tabulka trysek

Velikost objektu	Stříkaný materiál		
	Lak (L)	Emulze (D)	Tmel (S)
Malý		D5 Trysky: 111 / 415 Objednací č. 0271 062	S5 Trysky: 225 / 629 Objednací č. 0271 064
		D7 Trysky: 113 / 417 Objednací č. 0271 063	
	L10 Trysky: 208 / 510 Objednací č. 0271 042	D10 Trysky: 111 / 419 Objednací č. 0271 045	S10 Trysky: 527 / 235 Objednací č. 0271 049
Střední	L20 Trysky: 210 / 512 Objednací č. 0271 043	D20 Trysky: 115 / 421 Objednací č. 0271 046	S20 Nozzles: 539 / 243 Objednací č. 0271 050
Velký	L30 Trysky: 212 / 514 Objednací č. 0271 044	D30 Trysky: 115 / 423 Objednací č. 0271 047	S30 Trysky: 543 / 252 Objednací č. 0271 051
Zvlášť velké		D40 Trysky: 117 / 427 Objednací č. 0271 048	
Doporučený filtr pistole	Červený	Bílý	-

13.6 POUZDRA TRYSEK

Pouzdra trysek jsou vynikajícím doplňkem vašeho stříkacího zařízení se všemi díly bezpečně uschovanými a se zařízením specifickým podle projektu. Jsou ideálně přizpůsobeny vašemu konkrétnímu použití ve čtyřech dostupných verzích.

	Číslo dílu
1 Pouzdro trysky pro emulzní barvy HEA ProTip Emulsion	2391870
• 3x bílý filtr pistole, 50 MA, 0,31 mm MW, střední	0034 377
• 1x červený filtr pistole, 180 MA, 0,084 mm MW, velmi jemný	0043 235
• Nástavec trysky kompletní, 15 cm, závit G	0556 074
• HEA ProTip 311	0554 311
• HEA ProTip 421	0554 421
• HEA ProTip 517	0554 517
• HEA ProTip 519	0554 519
2 Pouzdro trysky pro laky TradeTip 3 Lacquer	2391871
• 3x červený filtr pistole, 180 MA, 0,084 mm MW, velmi jemný	0034 383
• Nástavec trysky kompletní, 15 cm, závit G	0556 074
• Tryska 308 TradeTip 3 FineFinish	0554 308
• Tryska 410 TradeTip 3 FineFinish	0554 410
• Tryska 412 TradeTip 3 FineFinish	0554 412
• Tryska 510 TradeTip 3 FineFinish	0554 510
3 Pouzdro dvourychlostní trysky pro emulzní barvy 2SpeedTip Emulsion	2391872
• 3x bílý filtr pistole, 50 MA, 0,31 mm MW, střední	0034 377
• 1x červený filtr pistole, 180 MA, 0,084 mm MW, velmi jemný	0043 235
• Nástavec trysky kompletní, 15 cm, závit G	0556 074
• HEA ProTip 311	0554 311
• Tryska 2SpeedTip D10 111/419	0271 045
• Tryska 2SpeedTip D20 115/421	0271 046
• Tryska 2SpeedTip D30 115/423	0271 047
4 Pouzdro dvourychlostní trysky pro laky 2SpeedTip Lacquer	2391873
• 4x červený filtr pistole, 180 MA, 0,084 mm MW, velmi jemný	0034 383
• Nástavec trysky kompletní, 15 cm, závit G	0556 074
• Tryska 308 TradeTip 3 FineFinish	0554 308
• Tryska 410 TradeTip 3 FineFinish	0554 410
• Tryska 2SpeedTip L20 210/512	0271 043
• Tryska 2SpeedTip L30 212/514	0271 044

13.7 ZAŘÍZENÍ NA OHŘEV TEMPSPRAY

Stříkaný materiál je rovnoměrně ohříván na požadovanou teplotu elektrickým topným článkem, který je umístěn uvnitř hadice (regulace od 20 °C do 60 °C).

Výhody:

- Konstantní teplota laku i za nízkých venkovních teplot
- Podstatně lepší práce se stříkanými materiály s vysokou viskozitou
- Vyšší účinnost nanášení
- Úspory rozpouštědel v důsledku snížení viskozity
- Přizpůsobitelné všem bezvzduchovým jednotkám

Číslo dílu	Popis
2311659 2311852	TempSpray H 126 (ideální pro práce s laky) Základní jednotka 1/4 palce, včetně hadice z nerezové oceli, DN6, 1/4 palce, 10m Obsah stříkací sady: základní jednotka (2311659), bezvzduchová pistole Vector Grip (závit G), včetně držáku trysky Trade Tip 3 a trysky 2SpeedTip L10 (208/510)
2311660 2311853	TempSpray H 226 (ideální pro disperzní laky / materiály s vysokou viskozitou) Základní jednotka 1/4 palce, včetně cívky hadice, ohříváné hadice DN10, 15 m, hadice 1/4 palce, DN4, 1 m Obsah stříkací sady: základní jednotka (2311660), bezvzduchová pistole Vector Grip (závit G), včetně držáku trysky Trade Tip 3 a trysky 2SpeedTip D10 (111/419)
2311661 2311854	TempSpray H 326 (ideální pro disperzní laky / materiály s vysokou viskozitou) Základní jednotka 1/4 palce, včetně cívky hadice, ohříváné hadice DN10, 30 m, hadice 1/4 palce, DN4, 1 m Obsah stříkací sady: základní jednotka (2311661), bezvzduchová pistole Vector Grip (závit G), včetně držáku trysky Trade Tip 3 a trysky 2SpeedTip D20 (115/421)

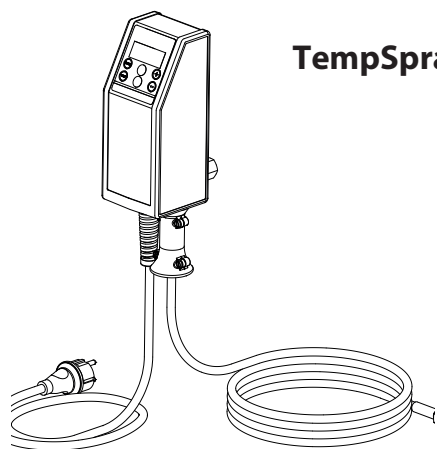

TempSpray H 126

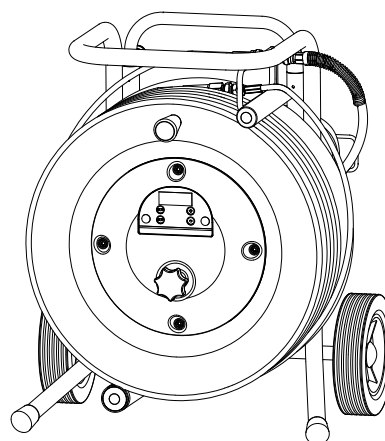

TempSpray H 226
TempSpray H 326

13.8 TRYSKY HEA PRO NÍZKOOBJEMOVÝ POSTŘÍK PŘI NÍZKÉM TLAKU

Zkratka HEA znamená „High Efficiency Airless“ a představuje inovativní technologii trysek, která zásadně změnila efektivitu bezvzduchového postřiku. Trysky HEA umožňují snížit tlak ve stříkacím zařízení a pracovat při nízkém tlaku v rozmezí ideálně od 80 do 140 barů. Trysku lze použít se všemi třemi držáky TradeTip 3 a zařízeními značky WAGNER.

Pro dosažení nejlepších možných výsledků může být nutné některé barvy naředit. Odborníci na technologii aplikace ze společnosti Wagner pro vás otestovali řadu různých materiálů. Jejich doporučení najdete v příručce pro postřiky od společnosti Wagner na webu sprayguide.wagner-group.com.

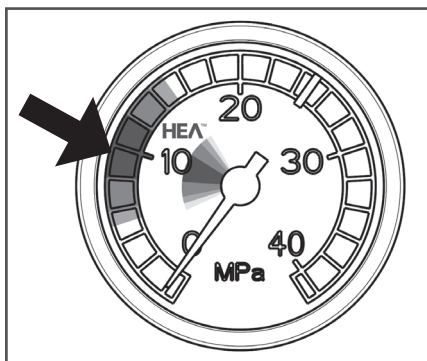

Tlak nastavte v rozmezí HEA a začněte.

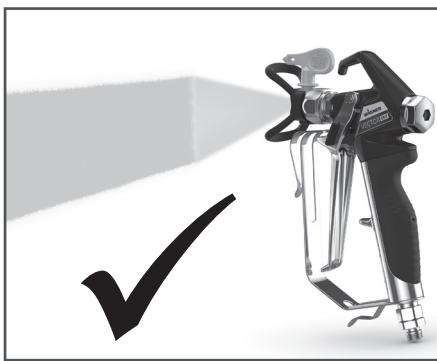

Rovnoměrný postřik bez ostrých okrajů nástřiku.

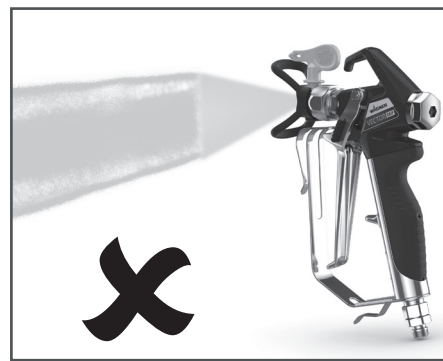

Pokud jsou okraje viditelné, zvyšte tlak.

HEA tabulka trysek



Všechny koncovky uvedené v tabulce dole jsou dodávány spolu s vhodným filtrem pro pistoli.

Použití	Označení trysky	Úhel rozstříku	Vrtání palce/mm	Šířka stříkání mm 1)	Objednací číslo	Order no.
Laky ze syntetické pryskyřice PVC laky	211	20°	0.011 / 0.28	120	Červený	0554211
	311	30°	0.011 / 0.28	150	Červený	0554311
	411	40°	0.011 / 0.28	190	Červený	0554411
Laky, základní barvy Tmely	213	20°	0.013 / 0.33	120	Červený	0554213
	313	30°	0.013 / 0.33	150	Červený	0554313
	413	40°	0.013 / 0.33	190	Červený	0554413
Tmely Protikorozní laky	415	40°	0.015 / 0.38	190	Žlutý	0554415
	515	50°	0.015 / 0.38	225	Žlutý	0554515
	615	60°	0.015 / 0.38	270	Žlutý	0554615
Protikorozní laky Latexové laky Disperzní laky	417	40°	0.017 / 0.43	190	Bílý	0554417
	517	50°	0.017 / 0.43	225	Bílý	0554517
	617	60°	0.017 / 0.43	270	Bílý	0554617
Protikorozní laky Latexové laky Disperzní laky	519	50°	0.019 / 0.48	225	Bílý	0554519
	619	60°	0.019 / 0.48	270	Bílý	0554619
Samozhášecí přísada	421	40°	0.021 / 0.53	190	Bílý	0554421
	521	50°	0.021 / 0.53	225	Bílý	0554521
	621	60°	0.021 / 0.53	270	Bílý	0554621

1) Stříkací šířka ve vzdálenosti asi 30 cm od objektu a při tlaku 100 bar (10 MPa) po dobu 20 DIN sekund s lakem ze syntetické pryskyřice.

KONTROLA PŘÍSTROJE

Z bezpečnostních důvodů doporučujeme, aby přístroj v případě potřeby, nejméně však každých 12 měsíců, zkontrolovali odborníci, aby se zjistilo, zda lze stále zaručit jeho bezpečný provoz.

U nepoužívaných přístrojů je možné kontrolu odložit až do dalšího uvedení do provozu.

Dále je nutné dodržovat všechny (případně různé) vnitrostátní předpisy pro kontrolu a údržbu.

V případě dotazů se obraťte na oddělení služeb pro zákazníky firmy Wagner.

POZNÁMKA O LIKVIDACI

V souladu s evropskou směrnicí 2002/96/ES o likvidaci odpadních elektrických a elektronických zařízeních a její promítnutí do vnitrostátních právních předpisů, nesmí být tento výrobek vyhozen do komunálního odpadu, ale musí být odvezen k recyklaci šetrně k životnímu prostředí!



Váš starý přístroj značky Wagner přivezte nám nebo do našeho obchodního zastoupení a my ho ekologicky zlikvidujeme za vás. V tomto případě kontaktujte některé z našich servisních středisek, obchodní zastoupení nebo přímo nás.

Důležité UPOZORNĚNÍ TÝKAJÍCÍ SE ODPOVĚDNOSTI ZA VÝROBEK

Vzhledem k předpisu EU platnému od 1. 1. 1990 je výrobce zodpovědný za svůj výrobek pouze v případě, že všechny díly pocházejí od výrobce nebo byly výrobcem povolena nebo jsou-li zařízení řádně sestavena a provozována. Jestliže použijete příslušenství a náhradní díly třetí strany, ztrácíte částečně nebo zcela nárok na záruku; v krajním případě vám mohou používání celého přístroje zakázat příslušné úřady (obchodní komora a státní úřad inspekce práce).

S originálním příslušenstvím a náhradními díly WAGNER si můžete být jisti, že jsou splněny všechny bezpečnostní předpisy.

PROHLÁŠENÍ O ZÁRUCE

(datum: 1. 2. 2009)

1. Rozsah záruky

Všechny přístroje k profesionálnímu barevnému nátěru (dále jen „produkty“) jsou důkladně kontrolovány, zkoušeny a podléhají přísné kontrole oddělení kontroly kvality firmy Wagner. Firma Wagner proto nabízí výhradně komerčním nebo profesionálním uživatelům, kteří produkt zakoupili u autorizovaného prodejce (dále jen „zákazník“), prodlouženou záruku na produkty uvedené na internetové adrese www.wagner-group.com/profi-guarantee.

Touto zárukou nejsou omezeny ani nároky kupujícího na záruku vyplývající z kupní smlouvy s prodejcem, ani zákonná práva.

Záruku poskytujeme tak že na základě našeho uvážení vyměníme celý nebo jednotlivé díly produktu, produkt opravíme nebo vezmeme zpět a uhradíme kupní cenu. Náklady na materiál a čas práce hradíme my. Vyměněné produkty nebo díly se stávají naším majetkem.

2. Záruční doba a registrace

Záruční doba je 36 měsíců, při průmyslovém nebo podobné použití, jako je například směnný provoz nebo pronájem, je 12 měsíců.

Na pohony poháněné benzinem a vzduchem poskytujeme rovněž záruku 12 měsíců.

Záruční doba začíná platit dnem dodání autorizovaným prodejcem. Rozhodující je datum originálního dokladu o koupi. Pro všechny produkty zakoupené po dni 1. 2. 2009 u autorizovaného prodejce, se záruční doba prodlužuje o 24 měsíců, jestliže kupující v souladu s následujícími ustanoveními tento produkt registruje do 4 týdnů ode dne dodání autorizovaným prodejcem.

Registraci je možné provést na adrese www.wagner-group.com/profi-guarantee.

Potvrzením je záruční list, a také originální doklad o koupi, na kterém je uvedeno datum nákupu. Registrace je možná pouze tehdy, jestliže kupující souhlasí s uložením údajů zadávaných při registraci.

Záruční servis záruční dobu produktu ani neprodlužuje, ani neobnovuje.

Po uplynutí příslušné záruční doby nelze uplatnit nároky na záruku a vyplývající ze záruky uplatnit.

3. Uplatnění záruky

Jestliže se během záruční doby objeví vada materiálu, zpracování nebo výkonu přístroje, je nutné být záruční nároky uplatnit okamžitě, nejpozději ve lhůtě 2 týdnů.

K vyřizování záručních nároků je oprávněný autorizovaný prodejce, který přístroj dodal. Záruční nároky však lze uplatnit i v našem servisním středisku uvedeném v návodu k obsluze. Výrobek musí být předán, bezplatně zaslán nebo předložen spolu s originálním dokladem o koupi, který musí obsahovat datum nákupu a označení produktu. Při uplatňování prodloužené záruky je nutné přiložit také záruční list.

Náklady a riziko za ztrátu nebo poškození produktu po cestě k prodejci nebo od prodejce, u kterého jsou uplatňovány záruční nároky nebo vrácen opravený výrobek, nese zákazník.

4. Vyloučení záruky

Záruku nelze uplatnit

- na díly, které při používání podléhají opotřebení nebo jsou opotřebeny jakýmkoli jiným přirozeným způsobem, jakož i na vady produktů, z důvodu dílů podléhajících opotřebení nebo opotřebovaných jakýmkoli jiným přirozeným způsobem. Patří mezi ně zejména kabely, ventily, balení, trysky, válce, písty, díly tělesa vedoucí materiál, filtry, hadice, těsnění, rotory, statory, atd. Poškození způsobené opotřebením mohou být způsobena zejména abrazivními nátěrovými hmotami, jako jsou disperze, omítka, špachtle, lepidla, glazury, minerální podklady.
- při vadách přístroje, které byly způsobeny nedodržováním pokynů k obsluze, nevhodným nebo nesprávným použitím, nesprávnou montáží příp. uvedením do provozu, kupujícím nebo třetí osobou, použitím, které není v souladu s účelem přístroje, abnormálními podmínkami prostředí, nevhodnými nátěrovými hmotami, chemickými, elektrochemickými nebo elektrickými vlivy, provozními podmínkám nevhodným pro přístroj, provoz v elektrické síti s nesprávným napětím či frekvencí, přetížení nebo nedostatečnou údržbou nebo péčí příp. čištěním.
- při vadách přístroje, které byly způsobeny použitím příslušenství, doplňků nebo náhradních dílů, které nejsou originálními díly značky Wagner.
- u produktů, které byly upraveny nebo doplněny.
- u produktů s odstraněným nebo nečitelným sériovým číslem.
- u produktů, na kterých prováděly opravu neoprávněné osoby.
- u produktů s minimálními odchylkami od zamýšlených vlastností, které mají zanedbatelný vliv na hodnotu a provozuschopnost přístroje.
- u produktů, které byly částečně nebo úplně rozmontovány.

5. Doplnující předpisy

Výše uvedené záruky se vztahují výhradně na výrobky zakoupené v EU, SNS, Austrálii od autorizovaných prodejců, které byly používány v zemi nákupu.

Pokud kontrola prokáže, že neexistuje nárok na záruku, hradí opravu kupující.

Náš právní vztah upravují výše uvedená ustanovení. Další záruční nároky, zejména za škody a ztráty jakéhokoli druhu, vyplývající z produktu nebo jeho používání, jsou vyloučena s výjimkou zákona o ručení za výrobek.

Toto se netýká případných reklamací u prodejce.

Tato záruka se řídí německými zákony. Jazyk smlouvy je německý jazyk. V případě, že se význam německého a cizího textu této záruky liší, má přednost význam německého textu.

J. Wagner GmbH
Division Professional Finishing
Otto Lilienthal Strasse 18
88677 Markdorf
Spolková republika Německo

Práva na změny vyhrazeny

EU prohlášení o shodě

Prohlašujeme na naši odpovědnost, že tento výrobek odpovídá následujícím příslušným podmínkám:
2006/42/ES, 2014/30/EU, 2011/65/EU, 2012/19/EU

Příbuzné harmonizované normy:
EN 62841-1, EN 1953, EN 55014-1, EN 55014-2,
EN 61000-3-2, EN 61000-3-3

EU prohlášení o shodě je přiloženo k produktu. V případě potřeby je možné ho znovu objednat pod objednávacím číslem **2402640**.

1	ОБЩИЕ УКАЗАНИЯ ПО БЕЗОПАСНОСТИ	31	12	РЕМОНТ УСТРОЙСТВА	45
2	ПРАВИЛА БЕЗОПАСНОСТИ ПРИ РАБОТЕ С СИСТЕМАМИ БЕЗВОЗДУШНОГО РАСПЫЛЕНИЯ	32	12.1	Клапан сброса давления	45
3	ОБЩАЯ ИНФОРМАЦИЯ ПО ПРИМЕНЕНИЮ	35	12.2	Впускной и выпускной клапан	46
3.1	Применение	35	12.3	Прокладки	47
3.2	Материалы покрытия	35	12.4	Схема соединений ProSpray 20	48
4	ОПИСАНИЕ УСТРОЙСТВА	36	13	ПРИЛОЖЕНИЕ	49
4.1	Безвоздушное распыление	36	13.1	Выбор насадки	49
4.2	Функционирование устройства	36	13.2	Обслуживание и очистка безвоздушных твердосплавных насадок	49
4.3	Расшифровка схемы ProSpray 20	37	13.3	Оснастка пистолета-распылителя	49
4.4	Пояснительная схема ProSpray 20	37	13.4	Таблица безвоздушных насадок	50
4.5	Технические данные	38	13.5	Таблица двухскоростных насадок	52
4.6	Транспортировка в автомобиле	38	13.6	Корпус форсунок	53
5	ОПЕРАЦИЯ ЗАПУСКА	38	13.7	Устройство TempSpray	54
5.1	Шланг высокого давления, пистолет-распылитель и сепарационное масло	38	13.8	Форсунки НЕА низкого давления для распыления с низким образованием тумана	55
5.2	Подключение к электросети	39	ПРОВЕРКА АППАРАТА	56	
5.3	Очистка от консерванта при первом запуске	39	ВАЖНОЕ ЗАМЕЧАНИЕ ПО ОТВЕТСТВЕННОСТИ ЗА ИЗДЕЛИЕ	56	
5.4	Ввод в эксплуатацию с материалом покрытия	39	УКАЗАНИЯ ПО УТИЛИЗАЦИИ	56	
6	ТЕХНИКА РАСПЫЛЕНИЯ	40	ГАРАНТИЯ	56	
7	ОБРАЩЕНИЕ СО ШЛАНГОМ ВЫСОКОГО ДАВЛЕНИЯ	41	АКСЕССУАРЫ	86	
8	ПЕРЕРЫВЫ В РАБОТЕ	41	Аксессуары для ProSpray 20	86	
9	ОЧИСТКА УСТРОЙСТВА (ВЫКЛЮЧЕНИЕ)	42	ЗАПАСНЫЕ ЧАСТИ	88	
9.1	Очистка устройства снаружи	42	Список запасных частей узла главного привода	88	
9.2	Всасывающий фильтр	42	Список запасных частей для корпуса	90	
9.3	Очистка фильтра высокого давления	43	Список запасных частей для системы всасывания	91	
9.4	Очистка безвоздушного пистолета-распылителя	43	СЕРВИСНАЯ СЕТЬ В СТРАНАХ ЕВРОПЫ	92	
10	УСТРАНЕНИЕ НЕИСПРАВНОСТЕЙ	44			
11	ОБСЛУЖИВАНИЕ	45			
11.1	Общее обслуживание	45			
11.2	Шланг высокого давления	45			

1 ОБЩИЕ УКАЗАНИЯ ПО БЕЗОПАСНОСТИ

Внимание! *Ознакомьтесь со всеми указаниями по технике безопасности, инструкциями, иллюстрациями и техническими характеристиками, относящимися к данному электроинструменту. Упущения при соблюдении приведенных ниже инструкций могут привести к удару электрическим током, возгоранию и/или серьезным травмам. Сохраните все указания по технике безопасности и инструкции для использования в будущем. Термин «Электроинструмент», используемый в данных указаниях по технике безопасности, относится к электроинструментам с питанием от сети (с кабелем питания) и к электроинструментам с питанием от аккумулятора (без кабеля питания).*



1. Безопасность рабочего места

- a) **Содержите Ваше рабочее место чистым и хорошо освещенным.** Беспорядок или неосвещенные рабочие зоны могут привести к несчастным случаям.
- b) **Не работайте с электроинструментом во взрывоопасных зонах, в которых находятся воспламеняющиеся жидкости, газы или пыль.** Электроинструменты создают искры, от которых могут воспламениться пары или пыль.
- c) **Не допускайте в рабочую зону во время использования аппарата детей и других лиц.** Если вас отвлекут, вы можете потерять контроль над электроинструментом.

2. Электробезопасность

- a) **Соединительный штекер электроинструмента должен подходить к розетке. Штекер ни в коем случае нельзя изменять. Не используйте переходники вместе с заземленными электроинструментами.** Не изменявшиеся штекеры и подходящие розетки уменьшают риск удара током.
- b) **Избегайте контакта тела с заземленными поверхностями, такими как, трубы, обогреватели, плиты и холодильники.** Имеется повышенный риск поражения ударом тока, если Ваше тело заземлено.
- c) **Не допускайте, чтобы на электроинструмент попадал дождь или влага.** Попадание воды в электроинструмент повышает риск удара током.
- d) **Не используйте соединительный провод не по назначению, для переноски и подвешивания электроинструмента, не вытаскивайте штекер за провод из розетки. Держите соединительный провод вдали от источников тепла, масла, острых краев или подвижных частей аппарата.**

Поврежденные или скрученные соединительные провода повышают риск удара током.

- e) **Если избежать эксплуатации электроинструмента во влажных условиях невозможно, используйте устройство защитного отключения.** Применение устройства защитного отключения уменьшает риск электрического удара.

3. Безопасность лиц

- a) **Будьте внимательны, следите за тем, что Вы делаете, разумно относитесь к работе с электроинструментом. Не пользуйтесь электроинструментом, если вы устали или находитесь под воздействием наркотиков, алкоголя или медикаментов.** Несколько секунд невнимательности во время использования электроинструмента могут привести к серьезным травмам.
- b) **Носите средства личной безопасности и всегда защитные очки.** Использование средств личной безопасности, таких как пылезащитная маска, нескользящая защитная обувь, защитная каска или наушники, в зависимости от вида и использования электроинструмента, уменьшает риск повреждений.
- c) **Избегайте случайного включения. Убедитесь, что электроинструмент выключен, прежде чем подключить его к сети и/или подключить аккумулятор, поднять или перенести его.** Если при переноске электроинструмента вы поставите палец на выключатель или подключите включенный аппарат к сети, это может стать причиной несчастного случая.
- d) **Удалите настроечные инструменты или гаечные ключи, прежде чем включить аппарат.** Инструмент или ключ, находящийся во вращающейся части электроинструмента, может привести к травмам.
- e) **Избегайте неестественного положения тела. Следите за устойчивостью и всегда сохраняйте равновесие.** Благодаря этому вы сможете лучше контролировать электроинструмент в неожиданных ситуациях.
- f) **Носите подходящую одежду. Не носите широкую одежду или украшения. Держите волосы, одежду и перчатки дальше от движущихся частей.** Свободная одежда, украшения или длинные волосы могут быть захвачены движущимися частями.
- g) **Не поддавайтесь иллюзии полной безопасности и не пренебрегайте правилами техники безопасности при использовании электроинструментов, даже если вы имеете большой опыт работы с ними.** Невнимательное обращение за доли секунды может

привести к получению серьезных травм.

4. Применение и обращение с электроинструментом

- a) **Не перегружайте электроинструмент. Используйте для соответствующей работы подходящий для этого электроинструмент. Подходящим электроинструментом Вам лучше и надежнее работать в указанном диапазоне мощности.**
- b) **Не пользуйтесь электроинструментом с неисправным выключателем. Электроинструмент, который невозможно включить или выключить, опасен и должен быть отремонтирован.**
- c) **Вынимайте штекер из розетки и/или снимайте съемный аккумулятор перед настройкой аппарата или сменой принадлежностей, а также прежде чем отложить электроинструмент в сторону. Эта мера предосторожности предотвращает случайный запуск электроинструмента.**
- d) **Не используемые электроинструменты храните в недоступном для детей месте. Не давайте аппарат лицам, которые не знакомы с ним или не читали эти инструкции. Электроинструменты опасны, если они используются неопытными лицами.**
- e) **Тщательно ухаживайте за электроинструментом и принадлежностями. Следите за тем, чтобы движущиеся части аппарата функционировали исправно и не заклинивались, проверяйте части на предмет исправности и наличия повреждений, чтобы избежать нарушений в работе электроинструмента. Поврежденные части должны быть отремонтированы до применения электроинструмента. Причиной многих несчастных случаев является ненадлежащий технический уход за электроинструментами.**
- f) **Используйте электроинструмент, принадлежности, вставные инструменты и т.д. в соответствии с инструкциями к ним и так, как это предписано для этого специального типа аппарата. При этом учитывайте рабочие условия и выполняемую работу.** Применение электроинструментов для других, чем предусмотрено, целей может привести к опасным ситуациям.
- g) **Следите за тем, чтобы ручки и рукоятки оставались сухими, чистыми, без следов масла и смазки.** Скользкие ручки и рукоятки в непредвиденной ситуации не позволят вам уверенно управлять электроинструментом и контролировать его.

5. Сервис

- a) **Отдавайте свой электроинструмент в ремонт только квалифицированным специалистам и только с использованием оригинальных запасных частей. Тем самым гарантируется, что сохраняется безопасность аппарата.**

- b) **Если поврежден соединительный провод аппарата, он должен быть заменен изготовителем или его сервисной службой или лицом с подобной квалификацией, чтобы избежать повреждений.**

2 ПРАВИЛА БЕЗОПАСНОСТИ ПРИ РАБОТЕ С СИСТЕМАМИ БЕЗВОЗДУШНОГО РАСПЫЛЕНИЯ

Необходимо соблюдать все действующие местные требования безопасности.

Необходимо выполнять нижеследующие требования, для обеспечения безопасной эксплуатации устройств безвоздушного распыления.

2.1 ТОЧКА ВОСПЛАМЕНЕНИЯ

 Опасно!	<p>Распылять только вещества с точкой воспламенения выше или равной 21 °С. Точка воспламенения – самая низкая температурная точка, при которой из распыляемого вещества образуются пары. Этих паров достаточно, чтобы образовать воспламеняющуюся смесь с воздухом, находящимся над распыляемым веществом.</p>
--	--

2.2 ВЗРЫВОЗАЩИТА

 Опасно!	<p>Не использовать прибор в местах, подпадающих под предписания по взрывозащите. Прибор не имеет взрывозащитного исполнения.</p> <p>Не используйте распылитель во взрывоопасных зонах (0, 1 и 2). Этими зонами могут быть, например, места хранения ЛКМ и места, расположенные в непосредственной близости от объекта распыления. Держите устройство на расстоянии не менее 3м от объекта распыления.</p>
---	---

2.3 ОПАСНОСТЬ ВЗРЫВА И ВОЗГОРАНИЯ ОТ ИСТОЧНИКОВ ВОСПЛАМЕНЕНИЯ ВО ВРЕМЯ РАСПЫЛЕНИЯ

 Опасно!	<p>В окружении не должно быть никаких источников воспламенения, таких как открытый огонь, зажженные сигареты, сигары, табачные изделия, искры, раскаленные горячие поверхности и т. д.</p>
---	--

2.4 ОПАСНОСТЬ ПОЛУЧЕНИЯ ТРАВМЫ ОТ СТРУИ РАСПЫЛИТЕЛЯ

 <p>Опасно!</p>	<p>Внимание, опасность травм! Никогда не направляйте распылитель на себя, людей или животных. Используйте краскораспылитель только с контактной защитой от струи распыляемого материала. Струя не должна касаться тела. Возникающее в безвоздушных распылителях высокое давление может причинить очень опасные травмы. При контакте с распыляемой струей краска может быть впрыснута под кожу. Не считайте травму, полученную от распылителя, безобидным порезом. При повреждениях кожи, вызванных распыляемой краской или растворителем, немедленно вызовите врача для быстрой и компетентной медицинской помощи. Проинформируйте врача о применяемой краске или растворителе.</p>
---	---

2.5 ЗАЩИТА РАСПЫЛИТЕЛЯ ОТ СЛУЧАЙНОГО ВКЛЮЧЕНИЯ

Всегда используйте предохранитель при смене насадок или при перерыве в работе.

2.6 СИЛА ОТДАЧИ ОТ РАСПЫЛИТЕЛЯ

 <p>Опасно!</p>	<p>При работе с высоким рабочим давлением может возникнуть сила отдачи, эквивалентная 15 Н. Если вы не готовы к этому, ваша рука может соскочить и вы потеряете равновесие. Это может привести к травме.</p>
---	--

2.7 ЗАЩИТА ОРГАНОВ ДЫХАНИЯ ОТ ВРЕДНЫХ ИСПАРЕНИЙ

Во время распыления используйте защитную респираторную маску.

2.8 ПРОФИЛАКТИКА ПРОФЕССИОНАЛЬНЫХ ЗАБОЛЕВАНИЙ

Надевайте защитные очки. Используйте противозумные наушники. Данный прибор может создавать звуковое давление свыше 85 дБ. Используйте защитную одежду, перчатки, и, при необходимости, защитный крем для кожи. При работе с устройством и его очистке соблюдайте инструкции производителя относительно материалов покрытия, растворителей и очищающих средств.

2.9 МАКСИМАЛЬНОЕ РАБОЧЕЕ ДАВЛЕНИЕ

Разрешенное рабочее давление для распылителя, аксессуаров распылителя, устройства и шланга высокого давления не должны быть ниже максимального рабочего давления в 21,4 МПа или 214 бар.

2.10 ШЛАНГ ВЫСОКОГО ДАВЛЕНИЯ

 <p>Опасно!</p>	<p>Внимание, опасность впрыска! Износ шланга и его перекручивание, как и использование его не по назначению, могут привести к образованию протечек. Через протечки жидкость может быть впрыснута под кожу.</p>
---	--

- Перед использованием тщательно осмотреть шланг.
- При наличии повреждений незамедлительно заменить шланг.
- Не ремонтировать поврежденный шланг самостоятельно!
- Избегать резких перегибов шланга и перекручиваний малого радиуса (ок. 20 см).
- Не переезжать шланг. Оберегать от острых объектов.
- Никогда не тяните за шланг, чтобы подвинуть прибор.
- Не перекручивайте шланг.
- Не погружайте шланг в растворитель. Допустима только протирка влажной тряпкой снаружи.
- Расположите шланг таким образом, чтобы не споткнуться об него.

	<p>Используйте только оригинальные шланги высокого давления WAGNER для обеспечения максимальной функциональности, безопасности и долговечности.</p>
---	---

2.11 ЭЛЕКТРОСТАТИЧЕСКИЙ ЗАРЯД (ВОЗНИКНОВЕНИЕ ИСКР)

 <p>Опасно!</p>	<p>Из-за скорости протекания краски при распылении прибор может получить электростатический заряд. При разрядке это может привести к образованию искры и пламени. Поэтому необходимо, чтобы прибор всегда был заземлен электроинсталляцией. Подключение можно произвести через предписанную заземленную розетку с защитным контактом.</p>
---	---

Электростатический заряд пистолета-распылителя и шланга высокого давления отводится через шланг. Поэтому электрическое сопротивление между подключениями шланга высокого давления должно быть равно или менее 1 МОма.

2.12 РАБОТА ПРИБОРА НА СТРОЙКЕ И В МАСТЕРСКОЙ

Устройство может быть подсоединено к электрической сети через специальные точки подачи питания, имеющие устройство нейтрализации остаточного тока, чье $INF \leq 30$ мА. Требуется предвключенный силовой выключатель (предохранитель) 16 А (класс В или С).

2.13 ВЕНТИЛЯЦИЯ В КОМНАТЕ ВО ВРЕМЯ РАСПЫЛЕНИЯ

Необходимо обеспечить соответствующую вентиляцию для выветривания паров растворителей из помещения.

2.14 ВЫТЯЖНЫЕ УСТАНОВКИ

Пользователь оборудования должен обеспечить такие установки в соответствии с требованиями местных правил.

2.15 ЗАЗЕМЛЕНИЕ ОБЪЕКТА



Объект, который надлежит окрасить, должен быть заземлен (стены здания заземлены естественным образом)

2.16 ПРИМЕНЯЕМЫЕ МАТЕРИАЛЫ

Обратите внимание на опасности, которые могут возникнуть от распыляемого материала и обращайтесь также внимание на надписи на контейнерах или на указания, данные производителем материала. Ни в коем случае не распыляйте материалы, об опасностях которых Вы не осведомлены.

2.17 ОЧИСТКА ПРИБОРА

При очистке промывайте пистолет только со снятой форсункой и при низком давлении.

 <p>Опасно!</p>	<p>При очистке прибора растворителем нельзя производить впрыск или закачку в емкость с маленьким отверстием. Это представляет опасность из-за образования взрывчатого газа/смеси с воздухом. Используйте только заземленную металлическую емкость. Для заземления крепко удерживайте пистолет на краю емкости.</p>
 <p>Опасно!</p>	<p>Опасность короткого замыкания из-за проникновения воды. Никогда не продувать прибор устройствами высокого давления или парогенераторами.</p>

2.18 РАБОТА ИЛИ РЕМОНТ ЭЛЕКТРИЧЕСКИХ ЧАСТЕЙ

Эти работы могут проводиться только специалистами-электриками. В противном случае гарантия на прибор исключается. При проведении любых ремонтных работ необходимо вытащить сетевой штекер из розетки.

2.19 РАБОТЫ ПО ТЕХНИЧЕСКОМУ ОБСЛУЖИВАНИЮ И ПЕРЕРЫВЫ В РАБОТЕ

Перед выполнением любых работ на приборе или при каждом перерыве в работе снижайте давление в краскораспылителе и шланге высокого давления. Зафиксируйте спусковую скобу краскораспылителя и выключите прибор.

2.20 УСТАНОВКА НА НЕРОВНОЙ ПОВЕРХНОСТИ

Передняя сторона должна быть наклонена вниз, чтобы избежать скатывания прибора. По возможности не используйте прибор на наклонных поверхностях, т. к. в силу образующихся в процессе работы вибраций он может опрокинуться.

3 ОБЩАЯ ИНФОРМАЦИЯ ПО ПРИМЕНЕНИЮ

3.1 ПРИМЕНЕНИЕ

Рабочие характеристики агрегата подразумевают его использование на стройплощадках для выполнения дисперсионных работ на малых и средних площадях. Агрегат ProSpray 20 разрешается использовать исключительно внутри помещений.

Прибор предназначен для выполнения стандартных работ по нанесению лакокрасочного покрытия, например: двери, дверные рамы, балюстрады, мебель, деревянную облицовку, ограды, радиаторы (отопления) и металлические детали.

3.2 МАТЕРИАЛЫ ПОКРЫТИЯ

МАТЕРИАЛЫ ПОКРЫТИЯ, УДОБНЫЕ ДЛЯ ОБРАБОТКИ



Обратите внимание на пригодность материалов покрытия для обработки в условиях вакуума

Растворимые лаки и краски, или вещества, содержащие растворители, двухкомпонентные материалы покрытия, эмульсионные краски, латексные краски.

Никакие другие материалы не могут быть использованы для распыления без одобрения компании Wagner.

ФИЛЬТРАЦИЯ

Несмотря на наличие фильтра всасывания и фильтра подачи материала, рекомендуется также фильтровать материал покрытия.

Размешайте материал покрытия перед началом работы.



Внимание: убедитесь, когда размешиваете материал механическими мешалками, что в материале не появились пузырьки воздуха. Пузырьки воздуха представляют собой помехи процессу распыления и могут, на самом деле, привести к перебоям в работе.

УРОВЕНЬ ВЯЗКОСТИ

Данное оборудование позволяет использовать материалы покрытия с высоким уровнем вязкости – примерно до 20.000 МПа.

Если материал покрытия с высоким уровнем вязкости нельзя подать через секцию всасывания, его необходимо разбавить в соответствии с инструкциями производителя.

ДВУХКОМПОНЕНТНЫЕ МАТЕРИАЛЫ ПОКРЫТИЯ

Необходимо точно выдерживать время обработки. В рамках этого времени, тщательно промойте и очистите устройство, используя соответствующие чистящие материалы.

МАТЕРИАЛЫ ПОКРЫТИЯ С ДОПОЛНИТЕЛЬНЫМИ МАТЕРИАЛАМИ, ИМЕЮЩИМИ ОСТРЫЕ КРАЯ

Такие материалы оказывают прямой эффект износа на клапаны, шланг высокого давления, распылитель и насадку. Срок действия этих компонентов может быть заметно уменьшен из-за такого эффекта.

4 ОПИСАНИЕ УСТРОЙСТВА

4.1 БЕЗВОЗДУШНОЕ РАСПЫЛЕНИЕ

Основные области применения – толстые слои материалов покрытия высокого уровня вязкости, которые наносятся на большие площади и поэтому высок уровень потребления материалов.

Поршневая помпа всасывает материал покрытия и перекачивает его на насадку. Материал покрытия, выдавливаемый через насадку при давлении в максимум 214 бар (21.4 МПа), где распыляется. Высокое давление оказывает эффект мелкого дробления частиц материала покрытия.

Поскольку в этом процессе не используется воздух, процесс характеризуется как безвоздушный (вакуумный).

Данный метод распыления имеет преимущество, т.е. имеет место самое мелкое распыление, без образования тумана, и Вы получаете гладкую поверхность без пузырьков. Необходимо также упомянуть (в качестве преимуществ) скорость выполнения работ и удобство их выполнения.

4.2 ФУНКЦИОНИРОВАНИЕ ОБОРУДОВАНИЯ

Ниже следует короткое описание технической конструкции аппарата для более полного понимания его функций.

Устройство Wagner ProSpray 20 -это приводимое в действие электричеством устройство распыления высокого давления.

Редуктор передает приводную силу на вал. Вал двигает поршнями помпы подачи материала -вверх и вниз.

Впускной клапан открывается автоматически движением поршня вверх. Выпускной поршень открывается автоматически, когда поршень идет вниз.

Материал покрытия течет под высоким давлением через шланг высокого давления к распылителю. Когда материал покрытия проходит через насадку, он распыляется на мелкие частицы.

Регулятор давления контролирует объем и рабочее давление материала покрытия.

3.3 ПОЯСНЕНИЕ К СХЕМЕ АППАРАТА PROSPRAY 20

- | | |
|---|--|
| <ol style="list-style-type: none"> 1. Распылитель 2. Шланг высокого давления 3. Шланг возврата материала 4. Шланг всасывания 5. Корпус 6. Маслоуловитель 7. Клапан сброса давления | <ol style="list-style-type: none"> 8. Ручка регулировки давления 9. Переключатель «Вкл./Выкл.» 10. Прерыватель цепи 11. Манометр 12. Маслосборник для вещества EasyGlide (оно предотвращает чрезмерный износ деталей) |
|---|--|

Рукоятка в вертикальном положении- ЗАЛИВКА (PRIME) (↻) циркуляция жидкости)
 Рукоятка в горизонтальном положении- РАСПЫЛЕНИЕ (↘) SPRAY)

3.4 СХЕМА АППАРАТА PROSPRAY 20

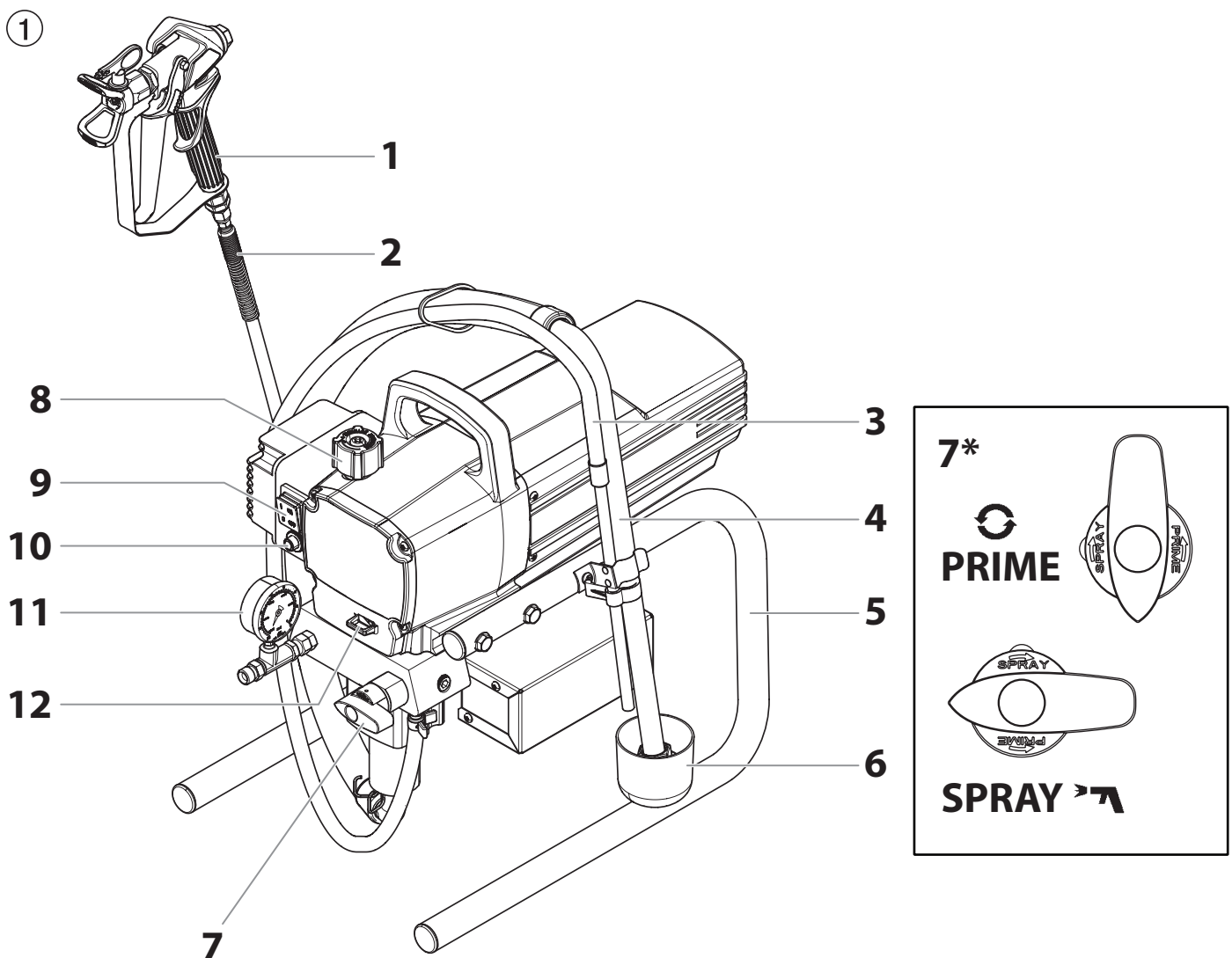

4.5 ТЕХНИЧЕСКИЕ ДАННЫЕ

Напряжение	220-240 вольт, 50/60 Гц
Максимальное потребление тока	5,9 ампера
Номинальная мощность устройства	900 Вт
Силовой кабель	6 м длиной, 3x1,5 мм ²
Максимальное рабочее давление	214 бар (21.4 МПа)
Макс. объем потока	2,0 л/минуту
Объем потока при 12 МПа (120 бар) с водой	1,6 л/минуту
Максимальный размер насадки	0,021 дюйма-0,53 мм
Максимальная температура материала покрытия	43°C
Максимальный уровень вязкости	20.000мПа
Вес	15,2 кг
Специальный шланг высокого давления	DN 6 мм, 15 м, резьба соединения - M16x1,5
Размеры (ДхШхВ)	480 x 360 x 405 мм
Вибрации	Пистолет-распылитель не превышает 2,5m/s ²
Максимальный уровень звукового давления	80 дБ (А)*

* Место замера звукового давления: 1 м от устройства и на высоте 1,6 м над уровнем пола, 12 МПа (120 бар) рабочего давления, реверберирующий пол

4.6 ТРАНСПОРТИРОВКА В АВТОМОБИЛЕ

Зафиксируйте аппарат подходящими средствами фиксации

5 ОПЕРАЦИЯ ЗАПУСКА

5.1 ШЛАНГ ВЫСОКОГО ДАВЛЕНИЯ, РАСПЫЛИТЕЛЬ И РАЗДЕЛЯЮЩЕЕ МАСЛО

1. Закрутите датчик давления (1) на выходное отверстие для материала покрытия (Рис.2, Пункт 2).
2. Прикрутите шланг высокого давления (3) к выходному патрубку материала покрытия на датчике давления (Рис.2, пункт 4)
3. Закрутите распылитель (5) с выбранной насадкой на шланг высокого давления
4. Затяните соединительные гайки на шланге высокого давления до отказа, чтобы не было утечки материала покрытия.

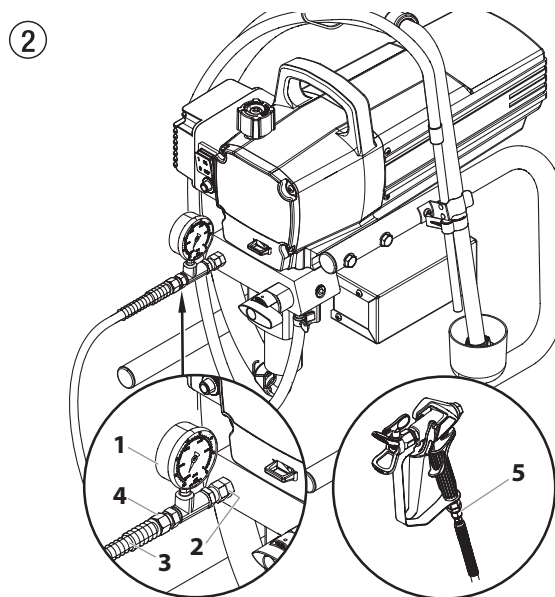

5. Заполните масленку смазкой EasyGlide (рис. 3). Не используйте слишком много смазки EasyGlide, то есть убедитесь, что смазка EasyGlide не вытекает в емкость с материалом покрытия.

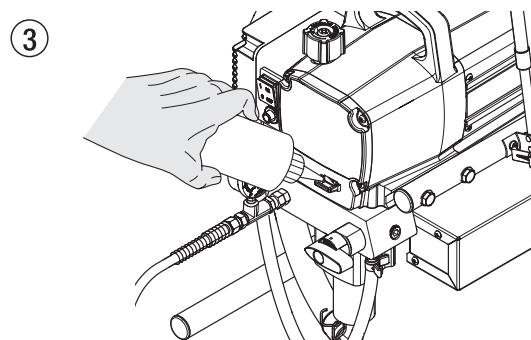
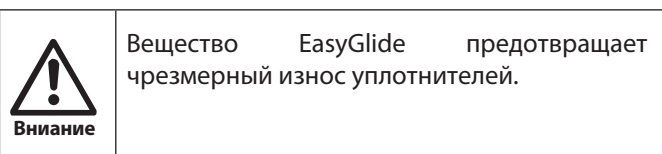

5.2 ПОДКЛЮЧЕНИЕ К ЭЛЕКТРОСЕТИ



Устройство должно быть подключено к розетке, заземленной соответствующим образом

Прежде чем подключать оборудование к сети электропитания, убедитесь, что напряжение в сети соответствует напряжению, указанному на информационной табличке распылителя.

Для подключения к муниципальной сети низкого напряжения может потребоваться разрешение сетевой организации. Изучите действующие в вашей стране правила и свяжитесь с сетевой организацией.

Соединитель должен быть оборудован защитным устройством от остаточного тока, $I_{NF} \leq 30$ мА



Программа аксессуаров компании Wagner включает в себя также мобильное защитное устройство оператора в случае подачи электропитания, которое может также быть использовано с другим электронным оборудованием.

5.3 ОЧИСТКА ОТ КОНСЕРВАНТА ПРИ ПЕРВОМ ЗАПУСКЕ

1. Погрузите трубку всасывания материала (Рис. 4, пункт 1) возвратного шланга (2) в контейнер, содержащий подходящее чистящее вещество.
2. Поверните регулятор давления против часовой стрелки (3), установив его на минимальное деление.
3. Откройте клапан сброса давления (4), установите клапан в положение циркуляции PRIME (циркуляция)
4. Включите устройство (5) (положение ON)
5. Подождите, пока чистящее вещество не вытечет из возвратного шланга.
6. Закройте клапан сброса давления, установите клапан в положение SPRAY (распыление).
7. Нажмите пусковое устройство распылителя.
8. Распылите чистящее вещество из устройства в открытый контейнер сбора материала.

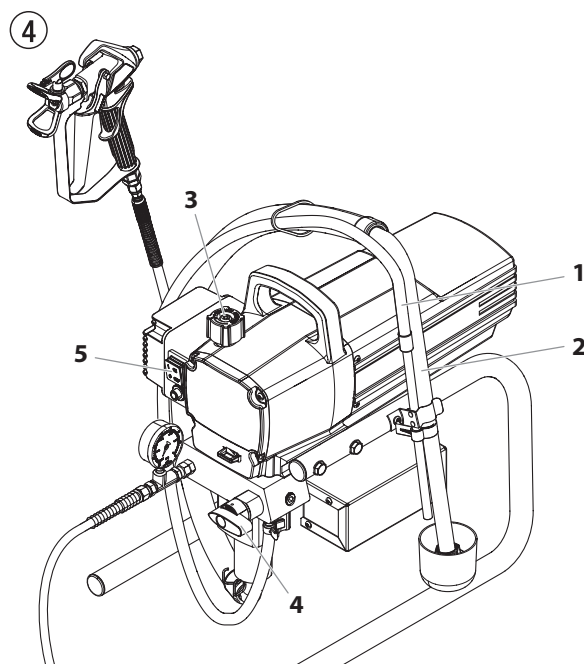

5.4 ВВОД В ЭКСПЛУАТАЦИЮ С МАТЕРИАЛОМ ПОКРЫТИЯ

1. Погрузите трубку всасывания (Рис.4, пункт 1) и возвратный шланг (2) в контейнер с материалом покрытия
2. Поверните регулятор давления против часовой стрелки (3), установив его на минимальное давление.
3. Откройте клапан сброса давления (4), установите клапан в положение PRIME (циркуляция)
4. Включите устройство (5) (положение ON).
5. Дождитесь момента, когда материал покрытия начнет выходить из шланга возврата.
6. Закройте клапан сброса давления, положение клапана – SPRAY (распыление).
7. Нажмите пусковое устройство несколько раз, нацелив распылитель в контейнер сбора материала, пока материал покрытия не начнет вытекать из распылителя без перерыва.
8. Повышайте давление, медленно поворачивая регулятор давления.
Проверьте режим распыления и повышайте давление до тех пор, пока не добьетесь нужного уровня распыления материала. Добившись хорошего режима распыления, не забывайте повернуть регулятор давления на самые низкие установки.
9. Устройство готово к нанесению материала.

6 ТЕХНИКА РАСПЫЛЕНИЯ



Опасность впрыска материала при распылении: запрещено распылять материал без установки экрана насадки. ЗАПРЕЩЕНО включать распылитель до тех пор, пока насадка не будет полностью установлена в положение распыления или прочистки. НЕ забывайте использовать фиксатор спусковой скобы перед снятием, заменой или прочисткой насадки.

- А)** Залог хорошей покраски - равномерное распределение материала по поверхности. Двигайте рукой с постоянной скоростью и держите распылитель на одинаковом расстоянии от окрашиваемой поверхности. Оптимальное расстояние для распыления - 25-30 см между насадкой и поверхностью.

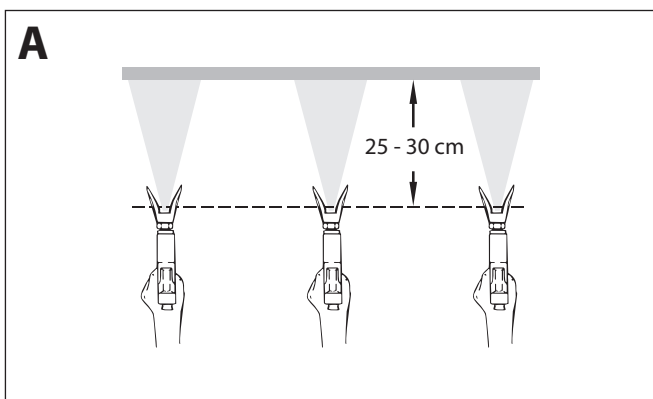

- В)** Держите распылитель под правильным углом по отношению к поверхности. Это означает, что нужно передвигать руку назад и вперед, а не только поворачивать кисть. Держите распылитель перпендикулярно к поверхности, иначе на один край поверхности будет нанесено больше краски, чем на другой.

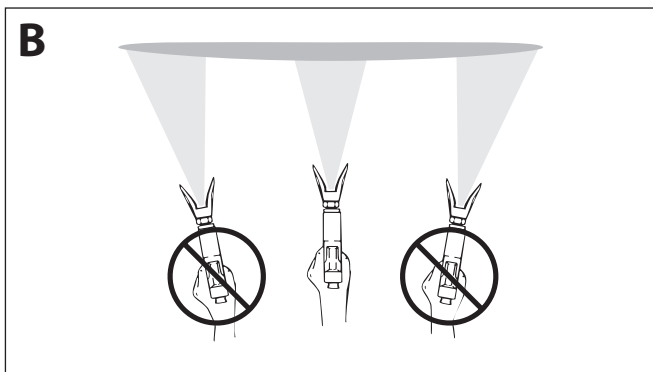

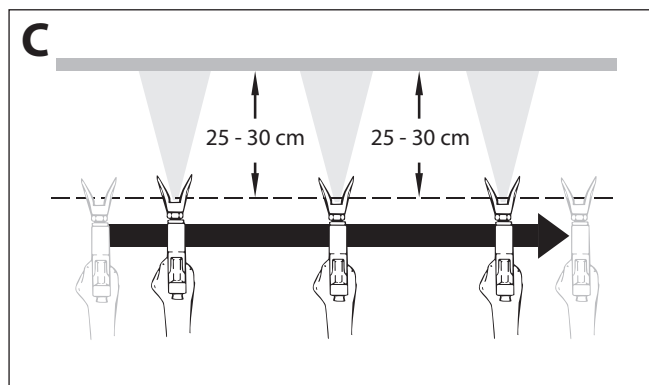

- С)** Нажмите пусковое устройство распылителя после того, как начали движение. Распылитель должен двигаться, когда нажимают и отпускают пусковое устройство. При каждом движении захватывайте 30% предыдущего покрашенного объема. Это обеспечит ровное покрытие поверхности материалом.



Если зоны перехода слишком заметны, а покрытие полосит - увеличьте рабочее давление или разбавьте материал.

7 ОБРАЩЕНИЕ СО ШЛАНГОМ ВЫСОКОГО ДАВЛЕНИЯ



	<p>Устройство оснащено шлангом высокого давления, подходящим для насосов возвратно-поступательного типа.</p>
	<p>Существует опасность получения травмы от места утечки материала из шланга высокого давления. Поврежденный шланг следует немедленно заменить. Самостоятельный ремонт шланга строго запрещается.</p>

Шланг высокого давления требует аккуратного обращения.

Избегайте резких перегибов и скручиваний: минимальный радиус изгиба - 20 см. Никогда не переезжайте шланг.

Обеспечьте защиту от колющих и режущих предметов. Никогда не тяните за шланг чтобы подтянуть к себе прибор.

Удостоверьтесь, что шланг не будет перекручиваться. Этого можно избежать путем использования распылителей Wagner с компенсатором кручения и системой для шлангов.



	<p>При работе со шлангом высокого давления на строительных лесах, перемещать шланг следует вдоль лесов по наружному их краю.</p>
	<p>Во избежание рисков связанных с износом Wagner рекомендует заменять шланг высокого давления каждые 6 лет.</p>
	<p>Для обеспечения исправной работы, безопасности и долговечности, используйте только оригинальные шланги Wagner.</p>

8 ПЕРЕРЫВЫ В РАБОТЕ



1. Откройте клапан сброса давления, установите клапан в положение PRIME (циркуляция).
2. Выключите устройство (положение OFF).
3. Поверните круглый регулятор давления против часовой стрелки и установите на минимальное деление.
4. Нажмите пусковую скобу распылителя, чтобы сбросить давление из шланга высокого давления и распылителя.
5. Зафиксируйте распылитель, см. Руководство по эксплуатации распылителя.
6. Если необходимо почистить стандартную насадку, см. Раздел 13.2.
Если же используется не стандартная насадка, выполните процедуры, рекомендованные в соответствующем руководстве.
7. В зависимости от модели, оставьте всасывающую трубку или всасывающий шланг и возвратный шланг погруженными в материал покрытия или погрузите их в соответствующее чистящее средство.

 Внимание	<p>Если используется быстро сохнувший или двухкомпонентный материал покрытия, необходимо промывать устройство подходящим для этой цели чистящим веществом в течение периода обработки материала</p>
---	---

9 ОЧИСТКА УСТРОЙСТВА (ВЫКЛЮЧЕНИЕ)

	Держать устройство в чистоте – это наилучший способ обеспечения работы без проблем. После того, как вы завершили распыление, почистите устройство. Нельзя дать возможность оставшемуся материалу покрытия застывать и твердеть в устройстве.
	Чистящее вещество, используемое для очистки (только с точкой воспламенения выше 21 °C) должно быть совместимым с использованным материалом покрытия.
	<ul style="list-style-type: none"> • Зафиксируйте пусковое устройство распылителя, см. инструкцию по эксплуатации распылителя. • Почистите и удалите насадку. • Для стандартной насадки- см. Раздел 13.2 • Если использовали не стандартную насадку, выполните требования соответствующего Руководства по эксплуатации насадки.



1. Вытащите шланг всасывания из контейнера с материалом покрытия.
2. Закройте клапан сброса давления, поставьте его в положение SPRAY (↗ распыление)
3. Включите устройство (ON)

 Внимание	Контейнер должен быть заземлен, если используется материал покрытия, содержащий растворитель.
	Предупреждение! Запрещено скачивать или распылять материал в контейнер с небольшим отверстием (сливное -заливное отверстие) См. правила техники безопасности

4. Нажмите пусковое устройство распылителя, чтобы скачать материал покрытия из всасывающего шланга, шланга высокого давления и распылителя в открытый контейнер.
5. Погрузите всасывающий шланг вместе с возвратным шлангом в контейнер с подходящим чистящим веществом.
6. Поставьте регулятор давления в синий сектор -активируется пульсирующее давление для очистки устройства.
7. Откройте клапан сброса давления, установив его в положение PRIME (↻ циркуляция)

8. Закачайте необходимое количество чистящего вещества в систему в течение нескольких минут.
9. Закройте клапан сброса давления, клапан установите в положение SPRAY (↗ распыление).
10. Нажмите пусковую скобу распылителя.
11. Прокачайте оставшееся чистящее вещество в открытый контейнер, полностью слив его из устройства.
12. Выключите устройство (положение OFF).

9.1 ОЧИСТКА УСТРОЙСТВА СНАРУЖИ

	Прежде всего вытащите сетевой штекер из розетки!
 Внимание	<p>Риск возникновения короткого замыкания из- за проникновения воды!</p> <p>Не опрыскивайте прибор чистящим средством под высоким давлением или с помощью парогенератора.</p> <p>Не опускайте шланг высокого давления в растворитель. Для протирания используйте ткань смоченную водой.</p>

Снаружи аппарат протирать тканевой салфеткой, смоченной соответствующим чистящим средством.

9.2 ВСАСЫВАЮЩИЙ ФИЛЬТР

	Чистые фильтры всегда обеспечивают максимальный объем подачи, постоянное давление при распылении и бесперебойную работу аппарата.
---	---

1. Отвинтите фильтр от всасывающей трубки.
2. Прочистите или замените фильтр.
Очистку выполняйте с помощью жесткой щетки и подходящего чистящего средства.

⑤

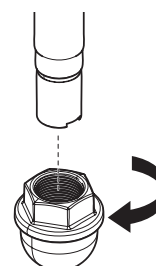

9.3 ОЧИСТКА ФИЛЬТРА ВЫСОКОГО ДАВЛЕНИЯ



Регулярно прочищайте картридж фильтра. Засоренный или загрязненный фильтр высокого давления может привести в результате к плохой схеме распыления или к засорению насадки.

1. Поверните регулятор давления против часовой стрелки в положение минимального давления.
2. Откройте клапан сброса давления, установите его в положение заливки –PRIME (циркуляция)
3. Выключите оборудование (положение OFF)



Вытащите вилку аппарата из розетки

4. Открутите корпус фильтра (Рис.6, пункт 1), используя ленточный гаечный ключ.
5. Извлеките картридж фильтра (2) из коллектора (3).
6. Почистите все части фильтра соответствующим чистящим веществом. Если необходимо, замените картридж фильтра.
7. Проверьте кольцевые прокладки (4), если необходимо.
8. Вставьте новый или очищенный фильтр в коллектор насоса.
9. Закрутите на место корпус фильтра (1) и затяните винты как можно туже, используя ленточный гаечный ключ.

⑥

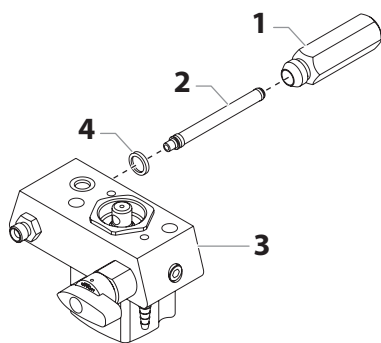

9.4 ОЧИСТКА БЕЗВОЗДУШНОГО ПИСТОЛЕТА-РАСПЫЛИТЕЛЯ



Прочищайте пистолет-распылитель после каждого применения.

1. Промойте пистолет -распылитель подходящим чистящим веществом.
2. Тщательно промойте насадку, используя подходящее чистящее вещество, чтобы в ней не осталось материала.
3. Тщательно почистите внешние поверхности распылителя.

ВСАСЫВАЮЩИЙ ФИЛЬТР В БЕЗВОЗДУШНОМ ПИСТОЛЕТЕ-РАСПЫЛИТЕЛЕ (СМ. РИС. 7)

1. Отсоедините верхнюю часть предохранительной скобы (1) от пистолета.
2. Используя нижнюю часть предохранительной скобы в качестве гаечного ключа, ослабьте и снимите узел рукоятки (2) с пистолета.
3. Вытащите старый фильтр (3) из пистолета. Очистите или замените его.
4. Вставьте в пистолет новый фильтр коническим концом вперед.
5. Завинтите узел рукоятки в пистолет. Затяните его ключом-скобой.
6. Наденьте предохранительную скобу обратно на пистолет.

⑦

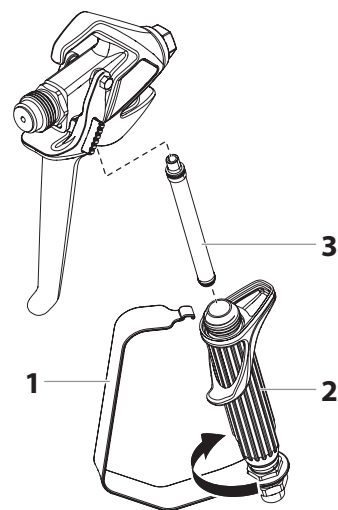

10 УСТРАНЕНИЕ НЕИСПРАВНОСТЕЙ

Тип неполадки	Возможная причина	Меры по устранению неисправности
A. Устройство не запускается	<ol style="list-style-type: none"> 1. Нет напряжения в сети 2. Слишком низкие установки давление 3. Несправный переключатель Вкл./Выкл. 	<ol style="list-style-type: none"> 1. Проверьте напряжение в сети 2. Поверните регулятор давления на следующее деление 3. Замените переключатель
B. Устройство не всасывает материал	<ol style="list-style-type: none"> 1. Клапан сброса давления находится в положении SPRAY (распыление) 2. Фильтр возвышается над уровнем жидкости и всасывает воздух. 3. Фильтр засорен 4. Соединения всасывающего шланга/всасывающей трубки ослабли, т.е. устройство всасывает окружающий воздух. 	<ol style="list-style-type: none"> 1. Установите клапан сброса давления в положение PRIME (циркуляция) 2. Налейте материал покрытия до нужного уровня 3. Почистите или замените фильтр 4. Почистите точки соединения. Замените кольцевые прокладки, если это необходимо. Зафиксируйте всасывающий шланг зажимом.
C. Устройство всасывает материал, но давление не создается	<ol style="list-style-type: none"> 1. Сильно изношена насадка 2. Насадка слишком большая 3. Давление на слишком низкой отметке 4. Фильтр засорен 5. Материал покрытия протекает через возвратный шланг, когда клапан установлен в положение SPRAY (распыление) 6. Прокладки липкие или изношенные 7. Изношены шаровые опоры клапана 8. Изношены гнезда клапана 	<ol style="list-style-type: none"> 1. Замените насадку 2. Замените насадку 3. Поверните регулятор давления по часовой стрелке для увеличений давления 4. Почистите или замените фильтр 5. Снимите и почистите или замените клапан сброса давления 6. Снимите и почистите или замените прокладки 7. Снимите и замените шаровые опоры 8. Снимите и замените гнезда
D. Материал покрытия выходит через верх емкости жидкостей	<ol style="list-style-type: none"> 1. Верхняя прокладка изношена 2. Поршень изношен 	<ol style="list-style-type: none"> 1. Снимите и замените прокладку 2. Снимите и замените поршень
E. Повышенная пульсация у распылителя	<ol style="list-style-type: none"> 1. Неправильный тип шланга высокого давления 2. Насадка изношена или слишком большая 3. Давление слишком большое 	<ol style="list-style-type: none"> 1. Используйте только подлинные шланги высокого давления компании Вагнер, чтобы обеспечить функциональность, безопасность и долгий срок службы. 2. Замените насадку 3. Поверните регулятор давления и уменьшите давление
F. Слабый тип распыления	<ol style="list-style-type: none"> 1. Насадка слишком большая для материала покрытия, который собираются распылять 2. Неправильная установка давления 3. Объем слишком низкий 4. Вязкость материала покрытия слишком высокая 	<ol style="list-style-type: none"> 1. Замените насадку, см. таблицу насадок на 2. Поворачивайте регулятор давления до тех пор, пока не получите удовлетворительный тип распыления. 3. Почистите или замените все фильтры 4. Разбавьте материал согласно инструкциям производителя.
G. Устройство теряет мощность	<ol style="list-style-type: none"> 1. Слишком низкие настройки давления 	<ol style="list-style-type: none"> 1. Поверните регулятор давления для увеличений давления

11 ОБСЛУЖИВАНИЕ

11.1 ОБЩЕЕ ОБСЛУЖИВАНИЕ

Обслуживание устройства необходимо осуществлять раз в год в сервисном центре Wagner.

1. Проверьте шланги высокого давления, линию соединения устройств и вилку на предмет повреждения.
2. Проверьте впускной клапан, выпускной клапан и фильтр на предмет износа.

11.2 ШЛАНГ ВЫСОКОГО ДАВЛЕНИЯ

Осмотрите шланг высокого давления, убедитесь, что на нем нет узлов или выпуклостей, особенно на участках между фитингами. Соединительные гайки должны легко вращаться.



Риск повреждения возрастает с ростом срока эксплуатации шланга. Wagner рекомендует менять шланг каждые 6 лет.

12 РЕМОНТ УСТРОЙСТВА



Выключите устройство

До начала ремонтных работ: Вытащите вилку из сетевой розетки.

12.1 КЛАПАН СБРОСА ДАВЛЕНИЯ



Внимание

Корпус клапана (4) не подлежит ремонту. При износе заменяется на новый.

1. Используя пробойник в 2 мм, удалите насеченный штифт (Рис.8, пункт 1) с ручки клапана сброса давления (2).
2. Снимите ручку клапана сброса давления (2) и основание эксцентрика (3).
3. Используя гаечный ключ, снимите корпус клапана (4) с манифольда помпы (6).
4. Убедитесь, что прокладка (5) правильно установлена, затем установите и закрепите новый корпус клапана (4), установив его полностью в манифольд помпы (6). Затяните плотно гаечным ключом.
5. Выровняйте основание эксцентрика (3) по отверстию в манифольде помпы (6). Смажьте основание эксцентрика смазкой и установите в гнездо.
6. Совместите отверстие на валу клапана (7) и ручке клапана сброса давления (2).
7. Вставьте насеченный штифт (1), чтобы зафиксировать ручку клапана сброса давления в исходном положении.

8

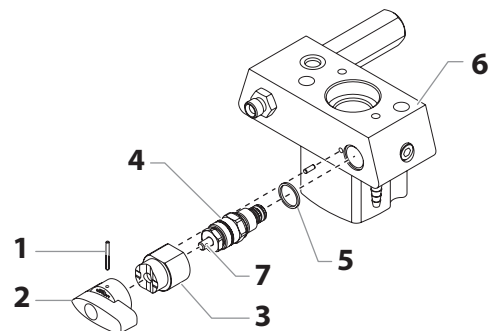

12.2 ВПУСКНОЙ И ВЫПУСКНОЙ КЛАПАН

1. Снимите четыре винта с передней крышки, затем снимите саму крышку.
2. Включите устройство и затем выключите его, чтобы поршень оказался в нижней точке его хода.



Опасность повреждения – берегите пальцы и инструменты от попадания между движущимися частями.

3. Отключите вилку устройства от сети.
4. Снимите зажим с соединительного колена на шланге всасывания и вытащите шланг.
5. Открутите возвратный шланг.
6. Поверните устройство на 90 градусов назад, чтобы легче было работать с помпой подачи материала.
7. Открутите корпус впускного клапана (Рис.10.пункт 1) от манифольда помпы.
8. Снимите нижнюю прокладку (2), нижнюю направляющую шаровой опоры (3), направляющую шаровой опоры впускного клапана (4), гнездо впускного клапана (5) и кольцевую прокладку (6).
9. Почистите все части соответствующими чистящими веществами.

Проверьте корпус впускного клапана (1), гнездо впускного клапана (5) и шаровую опору клапана (4) на предмет износа и замените детали, если это необходимо. Если изношенное гнездо впускного клапана (5) не использовалось с одной стороны, переверните его другой стороной и установите снова.

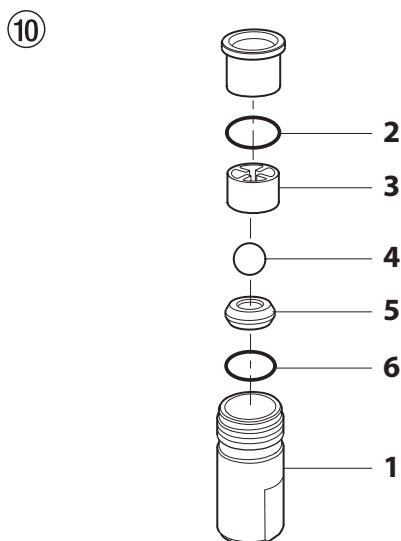

10. Открутите корпус выпускного клапана (Рис.11, пункт 7) от поршня (8) установочным ключом.
11. Снимите верхнюю шаровую коробку (10), деформируемую шайбу (9), шаровую опору выпускного клапана (11), и гнездо выпускного клапана (12).
12. Почистите все части соответствующими чистящими веществами. Проверьте корпус выпускного клапана (7), гнездо выпускного клапана (12), шаровую опору клапана (11), деформируемую шайбу (9) и коробку верхней шаровой направляющей (10) на предмет износа и замените детали, если это необходимо. Если изношенное гнездо выпускного клапана (12) не использовалось с одной стороны, переверните его другой стороной и установите снова.
13. Выполняйте сборку в обратном порядке. Смажьте кольцевые прокладки (Рис.9, пункт 6) машинной смазкой и установите их надлежащим образом в корпус впускного клапана (Рис. 10, пункт 1).

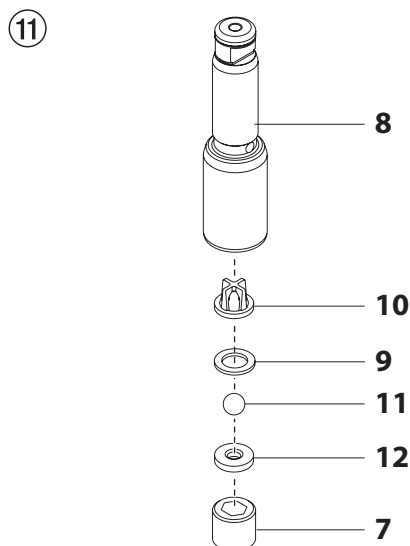

12.3 ПРОКЛАДКИ

1. Снимите корпус впускного клапана согласно инструкциям в Главе 12.2.
2. Не нужно снимать выпускной клапан.
3. Открутите винты с головкой цилиндра (Рис.11, пункт 1) из манифольда помпы (2), используя гаечный ключ с внутренним шестигранником (3/8).
4. Плавно переместите манифольд помпы (2) и поршень (3) вперед, пока поршень не выйдет из Т-образного паза (10) на узле ползунка (5).
5. Нажмите на поршень (3) вниз, чтобы он вышел из манифольда помпы (2).
6. Открутите контргайку (6) от манифольда помпы (2) и снимите направляющие поршня (7).
7. Удалите верхнюю распорную прокладку (8) и нижнюю распорную прокладку (9) из манифольда помпы (2).

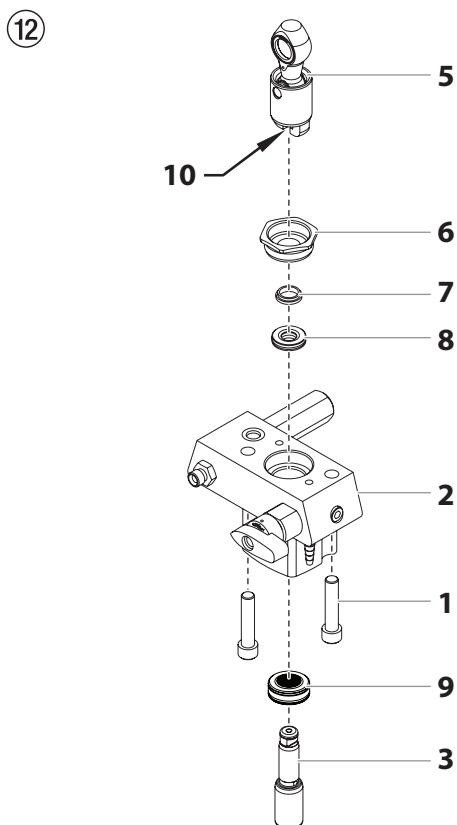

8. Почистите манифольд помпы (2).
9. Смажьте верхнюю распорную прокладку (8) и затем нижнюю прокладку (9) машинной смазкой.
10. Вставьте верхнюю прокладку (Рис.13) вместе с кольцевой прокладкой (1), чтобы выступающая кромка (2) смотрела вниз.

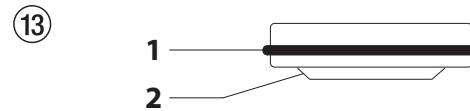

11. Вставьте нижнюю распорную прокладку (Рис.15) так, чтобы скошенный край (1) смотрел вверх.

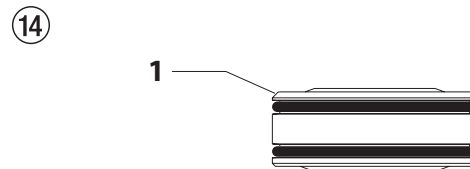

12. Вставьте направляющую поршня (Рис.12, пункт 7) в контргайку (6). Закрутите контргайку (6) в манифольде помпы (2) и затяните рукой.
13. Наденьте установочный ключ (включенный в поставку сменных прокладок) на поршень (3) сверху вниз.
14. Смажьте установочный ключ и поршень (3) машинной смазкой.
15. Протяните поршень (3) через нижнюю распорную прокладку (9) в манифольд помпы (2) снизу вверх. Используя резиновый молоток, слегка подбейте поршень (3) снизу вверх, чтобы он возвышался над манифольдом помпы.
16. Снимите установочный ключ с поршня (3).
17. Осторожно затяните контргайку (6) регулировочным ключом.
18. Накатите верхнюю часть поршня (3) в Т-образный паз (10) на узле ползунка (4).
19. Установите манифольд помпы (2) под корпусом редуктора и подтолкните манифольд, чтобы он остановился напротив корпуса редуктора.
20. Прикрепите манифольд помпы (2) к корпусу редуктора.
21. Прикрутите плотно манифольд помпы (2) к корпусу редуктора.
22. Смажьте кольцевую прокладку (Рис.10, пункт 6) между манифольдом помпы (2) и корпусом впускного клапана машинной смазкой. Прикрутите корпус впускного клапана к манифольду помпы.
23. Вставьте соединительное колено всасывающего шланга в корпус впускного клапана (рис. 10, поз. 1) и зафиксируйте стопорным кольцом. Наверните возвратный шланг и закрепите хомутом на всасывающем шланге.
24. Установите переднюю крышку

12.4 ДИАГРАММА ПОДКЛЮЧЕНИЯ АППАРАТА PROSPRAY 20

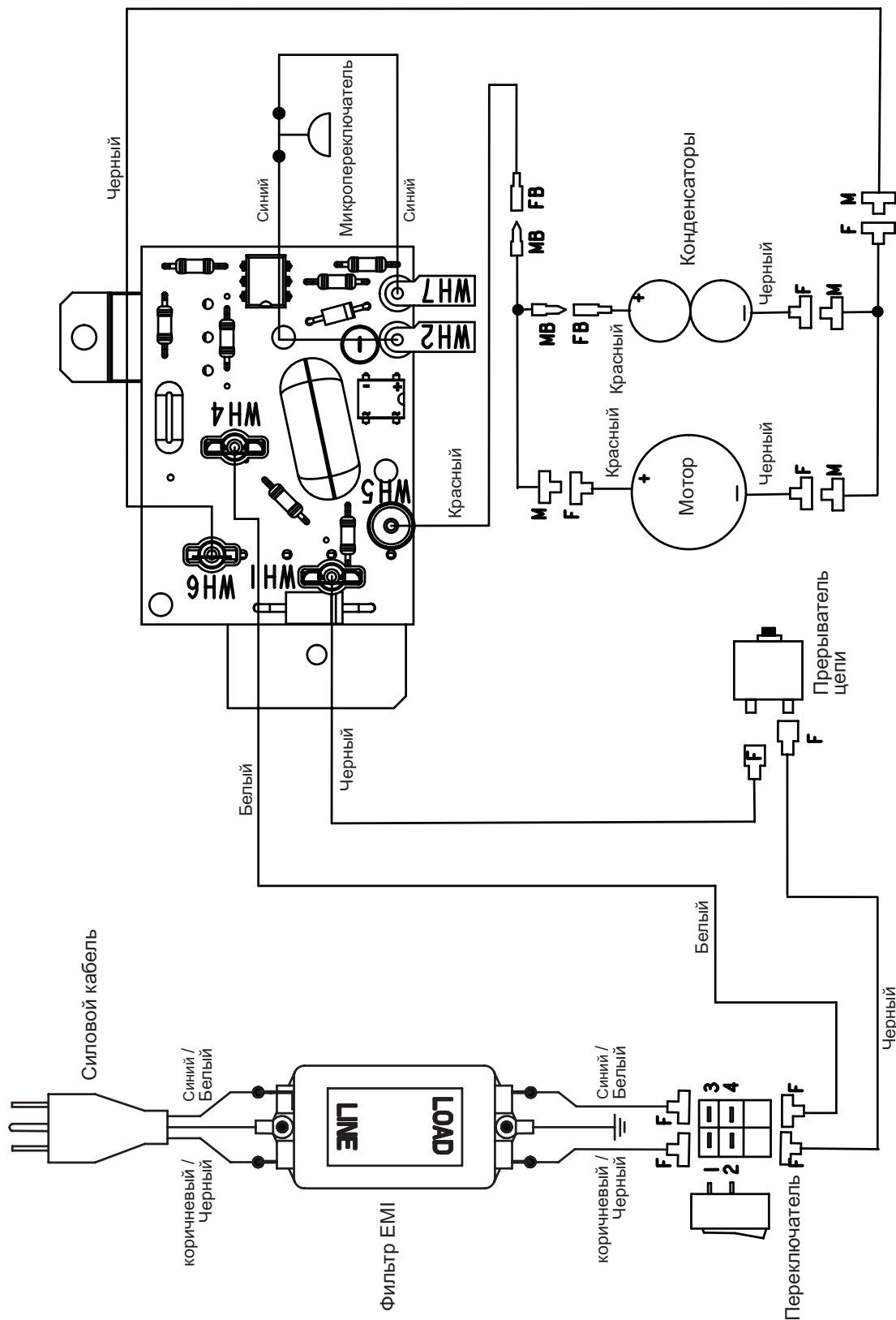

13 ПРИЛОЖЕНИЕ

13.1 ВЫБОР НАСАДКИ

Для того, чтобы добиться бесперебойной и рациональной работы, очень важно правильно выбрать насадку.

Во многих случаях, правильная насадка может быть определена через тесты на вид распыления.

НЕКОТОРЫЕ ПРАВИЛА ПО ВЫБОРУ НАСАДКИ:

Распыляющее сопло должно быть гладким.

Если потеки появляются в сопле, значит давление распыления слишком низкое, или уровень вязкости материала покрытия слишком высокий.

Меры по устранению недостатков: Увеличьте давление или растворите материал покрытия. Каждая помпа перекачивает определенное количество в соответствии с размером насадки:

Следующие принципы очень важны:

Большая насадка = низкое давление

Небольшая насадка = высокое давление

Существует большой ассортимент насадок с различными углами распыления.

13.3 АКСЕССУАРЫ РАСПЫЛИТЕЛЯ



Плоская насадка с регулировкой сопла

Давление до 250 бар (25 МПа)

Маркировка насадки	Диаметр отверстия, мм	Ширина струи при удалении распылителя от объекта примерно на 30 см (давление 100 бар (10 МПа))	Виды использования	Плоская насадка с регулировкой сопла Заказ №
15	0.13 - 0.46	5 – 35 см	Краски	0999 057
20	0.18 - 0.48	5 – 50 см	Краски, наполнители,	0999 053
28	0.28 - 0.66	8 – 55 см	Краски дисперсионные	0999 054
41	0.43 - 0.88	10 – 60 см	Краски -защита от коррозии -эмульсионные	0999 055
49	0.53 - 1.37	10 – 40 см	Покрытие большой области	0999 056

Защита от прикосновения

Для плоской насадки с регулировкой сопла

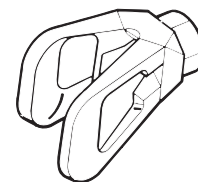

Заказ №0097 294

Удлинитель насадки с поворотным шарнирным соединением (без насадки)

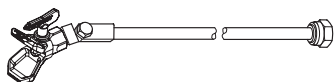

Длина: 100 см Заказ № 0096 015

Длина: 200 см Заказ № 0096 016

Длина: 300 см Заказ № 0096 017

Удлинитель насадки

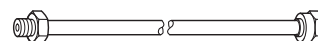

15 см, F-резьба, Заказ № 0556 051

30 см, F-резьба, Заказ № 0556 052

45 см, F-резьба, Заказ № 0556 053

60 см, F-резьба, Заказ № 0556 054

15 см, Цилиндрическая резьба G, Заказ № 0556 074

30 см, Цилиндрическая резьба G, Заказ № 0556 075

45 см, Цилиндрическая резьба G, Заказ № 0556 076

60 см, Цилиндрическая резьба G, Заказ № 0556 077

13.2 ОБСЛУЖИВАНИЕ И ОЧИСТКА ВАКУУМНЫХ НАСАДОК ИЗ ТВЕРДЫХ МЕТАЛЛОВ

СТАНДАРТНЫЕ НАСАДКИ

Если устанавливали разные типы насадок, почистите их в соответствии с инструкциями производителя.

В насадке есть отверстие, выполненное с высокой степенью точности. Для того, чтобы удлинить срок службы насадок, необходимо обращаться с ними предельно осторожно. Не забывайте о том, что вставки из твердых металлов непрочны! Запрещено бросать насадки или касаться их острыми металлическими предметами.

Следующие пункты необходимо выполнять, чтобы держать насадки чистыми и готовыми к использованию:

1. Поверните ручку клапана сброса давления полностью против часовой стрелки (↺ циркуляция)
2. Снимите насадку с распылителя
3. Поместите насадку в соответствующее чистящее вещество и держите ее там до тех пор, пока материал покрытия не растворится полностью.
4. Если есть возможность, продуйте насадку воздухом под давлением.
5. Удалите любой остаток материала острым деревянным штырем (зубочисткой).
6. Проверьте насадку, осмотрев ее через увеличительное стекло, и, если необходимо, повторите этапы 3-5.

13.4 ТАБЛИЦА НАСАДОК ДЛЯ ВАКУУМНЫХ РАСПЫЛИТЕЛЕЙ



Насадка компании Wagner Trade Tip

2 - до 270 бар (27 МПа)

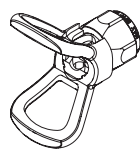

Без насадки, резьба F (11/16- 16 UN) Для пистолетов – распылителей Wagner
№ для заказа 0289391

Без насадки, цилиндрическая резьба G , (7/8- 14 UN) для пистолетов-распылителей под высоким давлением (Graco илиTitan)
№ для заказа 0289390



Все насадки в таблице поставляются с соответствующим пистолетом-распылителем.

Применение	Маркировка	Угол распыла	Отверстие дюйм/мм	Ширина распыления струи мм 1)	Фильтр пистолета	№ для заказа.
Водно-дисперсионные краски и краски на органическом растворителе, лаки, масла, разделительные средства	107	10°	0.007 / 0.18	100	красный	0553107
	207	20°	0.007 / 0.18	120	красный	0553207
	307	30°	0.007 / 0.18	150	красный	0553307
	407	40°	0.007 / 0.18	190	красный	0553407
	109	10°	0.009 / 0.23	100	красный	0553109
	209	20°	0.009 / 0.23	120	красный	0553209
	309	30°	0.009 / 0.23	150	красный	0553309
	409	40°	0.009 / 0.23	190	красный	0553409
	509	50°	0.009 / 0.23	225	красный	0553509
	609	60°	0.009 / 0.23	270	красный	0553609
Краски на основе синтетических смол Полихлорвиниловые краски	111	10°	0.011 / 0.28	100	красный	0553111
	211	20°	0.011 / 0.28	120	красный	0553211
	311	30°	0.011 / 0.28	150	красный	0553311
	411	40°	0.011 / 0.28	190	красный	0553411
	511	50°	0.011 / 0.28	225	красный	0553511
	611	60°	0.011 / 0.28	270	красный	0553611
Краски, грунты Заполнители	113	10°	0.013 / 0.33	100	красный	0553113
	213	20°	0.013 / 0.33	120	красный	0553213
	313	30°	0.013 / 0.33	150	красный	0553313
	413	40°	0.013 / 0.33	190	красный	0553413
	513	50°	0.013 / 0.33	225	красный	0553513
	613	60°	0.013 / 0.33	270	красный	0553613
	813	80°	0.013 / 0.33	330	красный	0553813
	Заполнители, Антикоррозийные краски	115	10°	0.015 / 0.38	100	желтый
215		20°	0.015 / 0.38	120	желтый	0553215
315		30°	0.015 / 0.38	150	желтый	0553315
415		40°	0.015 / 0.38	190	желтый	0553415
515		50°	0.015 / 0.38	225	желтый	0553515
615		60°	0.015 / 0.38	270	желтый	0553615
715		70°	0.015 / 0.38	300	желтый	0553715
815		80°	0.015 / 0.38	330	желтый	0553815
Антикоррозийные краски, латексные краски, дисперсии	117	10°	0.017 / 0.43	100	белый	0553117
	217	20°	0.017 / 0.43	120	белый	0553217
	317	30°	0.017 / 0.43	150	белый	0553317
	417	40°	0.017 / 0.43	190	белый	0553417
	517	50°	0.017 / 0.43	225	белый	0553517
	617	60°	0.017 / 0.43	270	белый	0553617
	717	70°	0.017 / 0.43	300	белый	0553717
	817	80°	0.017 / 0.43	330	белый	0553817
Антикоррозийные краски, латексные краски, дисперсии	219	20°	0.019 / 0.48	120	белый	0553219
	319	30°	0.019 / 0.48	150	белый	0553319
	419	40°	0.019 / 0.48	190	белый	0553419
	519	50°	0.019 / 0.48	225	белый	0553519
	619	60°	0.019 / 0.48	270	белый	0553619
	719	70°	0.019 / 0.48	300	белый	0553719
	819	80°	0.019 / 0.48	330	белый	0553819
	919	90°	0.019 / 0.48	385	белый	0553919
	Огнебиозащита	221	20°	0.021 / 0.53	120	белый
321		30°	0.021 / 0.53	150	белый	0553321
421		40°	0.021 / 0.53	190	белый	0553421
521		50°	0.021 / 0.53	225	белый	0553521
621		60°	0.021 / 0.53	270	белый	0553621
721		70°	0.021 / 0.53	300	белый	0553721
821		80°	0.021 / 0.53	330	белый	0553821

Применение	Маркировка	Угол распыла	Отверстие дюйм/мм	Ширина распыления струи мм 1)	Фильтр пистолета	№ для заказа.
Покрытия для крыши	223	20°	0.023 / 0.58	120	белый	0553223
	323	30°	0.023 / 0.58	150	белый	0553323
	423	40°	0.023 / 0.58	190	белый	0553423
	523	50°	0.023 / 0.58	225	белый	0553523
	623	60°	0.023 / 0.58	270	белый	0553623
	723	70°	0.023 / 0.58	300	белый	0553723
	823	80°	0.023 / 0.58	330	белый	0553823
Материалы, образующие толстую пленку, средства защиты от коррозии	225	20°	0.025 / 0.64	120	белый	0553225
	325	30°	0.025 / 0.64	150	белый	0553325
	425	40°	0.025 / 0.64	190	белый	0553425
	525	50°	0.025 / 0.64	225	белый	0553525
	625	60°	0.025 / 0.64	270	белый	0553625
	725	70°	0.025 / 0.64	300	белый	0553725
	825	80°	0.025 / 0.64	330	белый	0553825
	227	20°	0.027 / 0.69	120	белый	0553227
	327	30°	0.027 / 0.69	150	белый	0553327
	427	40°	0.027 / 0.69	190	белый	0553427
	527	50°	0.027 / 0.69	225	белый	0553527
	627	60°	0.027 / 0.69	270	белый	0553627
	827	80°	0.027 / 0.69	330	белый	0553827
	229	20°	0.029 / 0.75	120	белый	0553229
	329	30°	0.029 / 0.75	150	белый	0553329
	429	40°	0.029 / 0.75	190	белый	0553429
	529	50°	0.029 / 0.75	225	белый	0553529
	629	60°	0.029 / 0.75	270	белый	0553629
	231	20°	0.031 / 0.79	120	белый	0553231
	331	30°	0.031 / 0.79	150	белый	0553331
	431	40°	0.031 / 0.79	190	белый	0553431
	531	50°	0.031 / 0.79	225	белый	0553531
	631	60°	0.031 / 0.79	270	белый	0553631
	731	70°	0.031 / 0.79	300	белый	0553731
	831	80°	0.031 / 0.79	330	белый	0553831
	233	20°	0.033 / 0.83	120	белый	0553233
	333	30°	0.033 / 0.83	150	белый	0553333
	433	40°	0.033 / 0.83	190	белый	0553433
	533	50°	0.033 / 0.83	225	белый	0553533
	633	60°	0.033 / 0.83	270	белый	0553633
	235	20°	0.035 / 0.90	120	белый	0553235
	335	30°	0.035 / 0.90	150	белый	0553335
	435	40°	0.035 / 0.90	190	белый	0553435
535	50°	0.035 / 0.90	225	белый	0553535	
635	60°	0.035 / 0.90	270	белый	0553635	
735	70°	0.035 / 0.90	300	белый	0553735	
439	40°	0.039 / 0.99	190	белый	0553439	
539	50°	0.039 / 0.99	225	белый	0553539	
639	60°	0.039 / 0.99	270	белый	0553639	
Рассчитанные на большие нагрузки	243	20°	0.043 / 1.10	120	зеленый	0553243
	443	40°	0.043 / 1.10	190	зеленый	0553443
	543	50°	0.043 / 1.10	225	зеленый	0553543
	643	60°	0.043 / 1.10	270	зеленый	0553643
	445	40°	0.045 / 1.14	190	зеленый	0553445
	545	50°	0.045 / 1.14	225	зеленый	0553545
	645	60°	0.045 / 1.14	270	зеленый	0553645
	451	40°	0.051 / 1.30	190	зеленый	0553451
	551	50°	0.051 / 1.30	225	зеленый	0553551
	651	60°	0.051 / 1.30	270	зеленый	0553651
	252	20°	0.052 / 1.32	120	зеленый	0553252
	455	40°	0.055 / 1.40	190	зеленый	0553455
	555	50°	0.055 / 1.40	225	зеленый	0553555
	655	60°	0.055 / 1.40	270	зеленый	0553655
	261	20°	0.061 / 1.55	120	зеленый	0553261
	461	40°	0.061 / 1.55	190	зеленый	0553461
	561	50°	0.061 / 1.55	225	зеленый	0553561
	661	60°	0.061 / 1.55	270	зеленый	0553661
	263	20°	0.063 / 1.60	120	зеленый	0553263
	463	40°	0.063 / 1.60	190	зеленый	0553463
	565	50°	0.065 / 1.65	225	зеленый	0553565
	665	60°	0.065 / 1.65	270	зеленый	0553665
	267	20°	0.067 / 1.70	120	зеленый	0553267
467	40°	0.067 / 1.70	190	зеленый	0553467	

1) Ширина струи на расстоянии примерно 30 см до объекта при давлении 100 бар (10 МПа) с красками на основе синтетических смол и скоростью 20 DIN секунд

13.5 ДВУХСКОРОСТНАЯ НАСАДКА 2 SPEED TIP

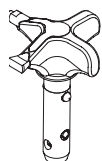

Инновационное сменное сопло от WAGNER сочетает два стержня сопла в одном.



Держатель насадки
2 Speed Tip holder
№ для заказа 0271065

Таблица насадок

Размер объекта	Рабочий материал		
	Эмаль (L)	Эмульсия (D)	Заполнитель (S)
Маленький		D5 Сопла: 111 / 415 № для заказа 0271 062	S5 Сопла: 225 / 629 № для заказа 0271 064
		D7 Сопла: 113 / 417 № для заказа 0271 063	
	L10 Сопла: 208 / 510 № для заказа 0271 042	D10 Сопла: 111 / 419 № для заказа 0271 045	S10 Сопла: 527 / 235 № для заказа 0271 049
Средний	L20 Сопла: 210 / 512 № для заказа 0271 043	D20 Сопла: 115 / 421 № для заказа 0271 046	S20 Сопла: 539 / 243 № для заказа 0271 050
Большой	L30 Сопла: 212 / 514 № для заказа 0271 044	D30 Сопла: 115 / 423 № для заказа 0271 047	S30 Сопла: 543 / 252 № для заказа 0271 051
Очень большой		D40 Сопла: 117 / 427 № для заказа 0271 048	
Рекомендуемый фильтр пистолета	красный	белый	-

13.6 НАБОРЫ ФОРСУНОК

Наборы форсунок станут прекрасным дополнением к вашему краскораспылительному оборудованию, и будут всегда в порядке и на месте. Для специфических областей применения мы предусмотрели для вас четыре набора, различной комплектации.

	№ для заказа
1 Набор форсунок HEA ProTip для распыления эмульсий	2391870
• 3x фильтр пистолета белый, 50 MA, 0.31 мм MW, средний	0034 377
• 1x фильтр пистолета красный, 180 MA, 0.084 мм MW, очень тонкой фильтрации	0043 235
• Комплект удлинителей, 15 см, G-резьба	0556 074
• HEA ProTip 311	0554 311
• HEA ProTip 421	0554 421
• HEA ProTip 517	0554 517
• HEA ProTip 519	0554 519
2 Набор форсунок TradeTip 3 для распыления эмалей	2391871
• 3x фильтр пистолета красный, 180 MA, 0.084 мм MW, очень тонкой фильтрации	0034 383
• Комплект удлинителей, 15 см, G-резьба	0556 074
• насадка 308 TradeTip 3 FineFinish	0554 308
• насадка 410 3 FineFinish	0554 410
• насадка 412 TradeTip 3 FineFinish	0554 412
• насадка 510 TradeTip 3 FineFinish	0554 510
3 Набор форсунок 2SpeedTip для распыления эмульсий	2391872
• 3x фильтр пистолета белый, 50 MA, 0.31 мм MW, средний	0034 377
• 1x фильтр пистолета красный, 180 MA, 0.084 мм MW, очень тонкой фильтрации	0043 235
• Комплект удлинителей, 15 см, G-резьба	0556 074
• HEA ProTip 311	0554 311
• насадка D10 111/419 2SpeedTip	0271 045
• насадка D20 115/421 2SpeedTip	0271 046
• насадка D30 115/423 2SpeedTip	0271 047
4 Набор форсунок 2SpeedTip для распыления эмалей	2391873
• 3x фильтр пистолета красный, 180 MA, 0.084 мм MW, очень тонкой фильтрации	0034 383
• Комплект удлинителей, 15 см, G-резьба	0556 074
• насадка 308 TradeTip 3 FineFinish	0554 308
• насадка 410 TradeTip 3 FineFinish	0554 410
• насадка L20 210/512 2SpeedTip	0271 043
• насадка L30 212/514 2SpeedTip	0271 044

13.7 УСТРОЙСТВО TEMPSPRAY

Покрасочный материал нагревается равномерно электрическим нагревательным элементом до нужной температуры, этот элемент находится внутри шланга (температура регулируется от 20 до 60 градусов Цельсия).

Преимущества:

- Постоянная температура краски даже при низких температурах
- Улучшенная работа с материалами покрытия высокого уровня вязкости
- Улучшенная эффективность нанесения
- Экономия по приобретению растворителей благодаря уменьшенной вязкости
- Адаптируется ко всем вакуумным устройствам

№ для заказа	Описание
2311659 2311852	Устройство TempSpray Н 126 (идеально для нанесения лаков) Базовый блок ½ дюйма, включая шланг из нержавеющей стали, номинальный диаметр ¼ дюйма, 10 м. Комплект распыления представляет собой следующее: базовый блок (2311659), безвоздушный распылитель Vector Grip G-резьба, включая держатель форсунок Trade Tip 3 и 2SpeedTip L10 (208/510)
2311660 2311853	Устройство TempSpray Н 226 (идеально для высоковязких эмульсий/материалов) Базовый блок ½ дюйма, включая барабан для шланга, нагреваемый шланг с номинальным диаметром (DN)10 -15 м, шланг, номинальный диаметр ¼ дюйма, 1 м. Комплект распыления представляет собой следующее: базовый блок (2311660), безвоздушный распылитель Vector Grip G-резьба, включая держатель форсунок Trade Tip 3 и 2SpeedTip D10 (111/419)
2311661 2311854	Устройство TempSpray Н 326 (идеально для работы с высоковязкими эмульсиями/материалами) Базовый блок ¼ дюйма, включая барабан для шланга, нагреваемый шланг с номинальным диаметром (DN)10-30 м, шланг диаметром ¼ дюйма- 1 м. Комплект распыления представляет собой следующее: базовый блок (2311661), безвоздушный распылитель Vector Grip G-резьба, включая держатель форсунок Trade Tip 3 и 2SpeedTip D10 (115/421)

TempSpray Н 126

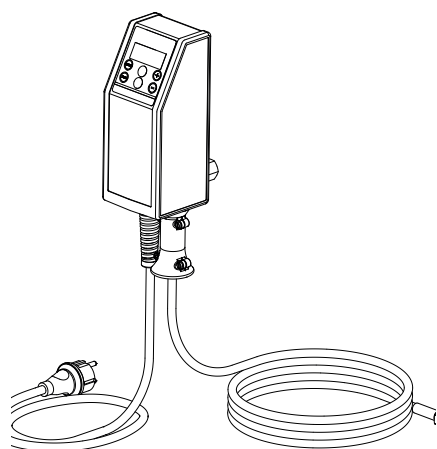

**TempSpray Н 226
TempSpray Н 326**

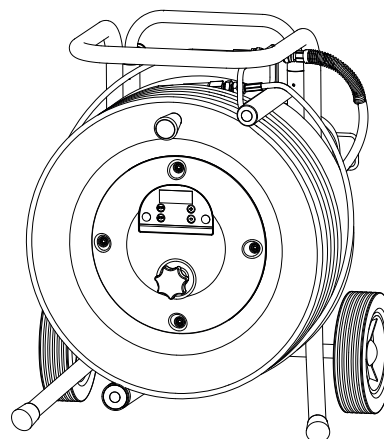

13.8 ФОРСУНКИ HEA НИЗКОГО ДАВЛЕНИЯ ДЛЯ РАСПЫЛЕНИЯ С НИЗКИМ ОБРАЗОВАНИЕМ ТУМАНА

HEA означает High Efficiency Airless (высокоэффективное безвоздушное распыление) и представляет собой инновационную технологию форсунок, которая стала революционной в области безвоздушного распыления. Форсунки HEA позволяют работать с краскораспылителем в диапазоне низкого давления (оптимально: 80–140 баров). При этом они могут использоваться с любыми форсункодержателями TradeTip 3 и распылителями фирмы WAGNER.

Для получения оптимального результата может потребоваться разбавление некоторых красок. При этом, как правило, лакокрасочный материал можно разбавлять не более чем на 10 % (соблюдайте указания производителя краски).

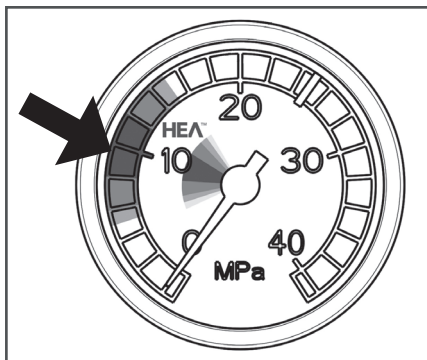

Выставьте низкое давление (см. диапазон HEA) и начните распыление.

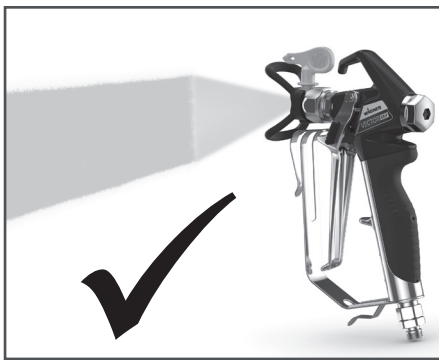

Равномерный факел распыления без различимых границ нанесения лакокрасочного материала.

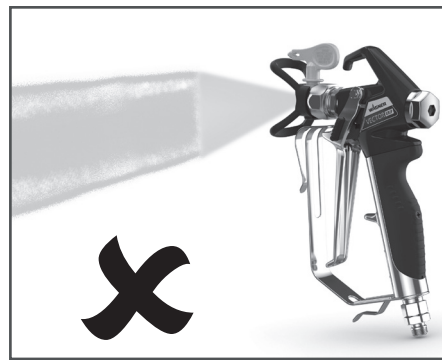

При видимых границах плавно повышайте давление.

HEA аблица насадок



Все насадки в таблице поставляются с соответствующим пистолетом-распылителем.

Применение	Маркировка	Угол распыла	Отверстие дюйм/мм	Ширина распыления струи мм 1)	Фильтр пистолета	№ для заказа.
Краски на основе синтетических смол Полихлорвиниловые краски	211	20°	0.011 / 0.28	120	красный красный красный	0554211
	311	30°	0.011 / 0.28	150		0554311
	411	40°	0.011 / 0.28	190		0554411
Краски, грунты Заполнители	213	20°	0.013 / 0.33	120	красный красный красный	0554213
	313	30°	0.013 / 0.33	150		0554313
	413	40°	0.013 / 0.33	190		0554413
Заполнители, Антикоррозийные краски	415	40°	0.015 / 0.38	190	желтый желтый желтый	0554415
	515	50°	0.015 / 0.38	225		0554515
	615	60°	0.015 / 0.38	270		0554615
Антикоррозийные краски, латексные краски, дисперсии	417	40°	0.017 / 0.43	190	белый белый белый	0554417
	517	50°	0.017 / 0.43	225		0554517
	617	60°	0.017 / 0.43	270		0554617
Антикоррозийные краски, латексные краски, дисперсии	519	50°	0.019 / 0.48	225	белый белый	0554519
	619	60°	0.019 / 0.48	270		0554619
Огнебиозащита	421	40°	0.021 / 0.53	190	белый белый белый	0554421
	521	50°	0.021 / 0.53	225		0554521
	621	60°	0.021 / 0.53	270		0554621

1) Ширина струи на расстоянии примерно 30 см до объекта при давлении 100 бар (10 МПа) с красками на основе синтетических смол и скоростью 20 DIN секунд

ПРОВЕРКА АППАРАТА

Из соображений безопасности мы рекомендуем при необходимости, однако, по крайней мере, каждые 12 месяцев, проверять аппарат специалистами на предмет обеспечения его дальнейшей безопасной эксплуатации.

При простое аппарата проверку можно отложить до ближайшего использования.

Также необходимо соблюдать все (если есть отличия) национальные предписания по проверке и техническому обслуживанию.

При возникновении вопросов обращайтесь в сервисные центры фирмы Wagner.

ВАЖНОЕ ЗАМЕЧАНИЕ ПО ОТВЕТСТВЕННОСТИ ЗА ИЗДЕЛИЕ

На основании предписания ЕС с 01.01.1990 изготовитель несет ответственность за безопасность изделия только в том случае, если все детали произведены изготовителем или допущены им к использованию, или если аппарат смонтирован и эксплуатируется надлежащим образом.

При использовании принадлежностей и запасных частей другого производителя ответственность может быть исключена полностью или частично; в крайних случаях соответствующими органами (профессиональный союз и надзорная служба) может быть запрещено использование всей установки.

Использование оригинальных принадлежностей и запчастей Wagner является гарантией соблюдения всех предписаний по безопасности.

УКАЗАНИЯ ПО УТИЛИЗАЦИИ

Согласно европейской директиве 2002/96/ЕГ по утилизации старых электроприборов и ее применения в национальном праве данное изделие нельзя утилизировать с домашним мусором, его необходимо отдавать на утилизацию с соблюдением необходимых экологических предписаний!



Старый аппарат Wagner может быть принят нами или торговыми представителями и утилизирован с соблюдением экологических предписаний. В таком случае обращайтесь в наши сервисные пункты, торговые представительства или непосредственно к нам.

ГАРАНТИЯ

(по состоянию на 01.02.2009)

1. Объем гарантии

Все профессиональные аппараты для нанесения краски Wagner (ниже именуются изделия) тщательно проверяются, тестируются и подлежат строгому контролю службой качества Wagner.

Данная гарантия не ограничивает претензии покупателя по дефектам, связанным с договором купли-продажи, а также иные, установленные законом права.

Предоставляемая гарантия заключается в замене или ремонте, по нашему усмотрению, всего изделия или отдельных его частей или приеме аппарата обратно с возмещением закупочной цены. Замененные изделия или детали переходят в нашу собственность.

2. Срок гарантии и регистрация

Срок гарантии составляет 12 месяцев, при промышленном использовании или при приравненном к таковому применению, в частности, в случае сменной работы, или при аренде — 12 месяцев.

Для бензиновых или воздушных приводов мы также предоставляем гарантию сроком 12 месяцев.

Гарантийный срок начинается со дня поставки авторизованным торговым предприятием. Определяющей является дата на оригинальном документе о покупке.

При предоставлении гарантийных услуг срок гарантии на изделие не продлевается и не возобновляется.

По окончании гарантийного срока претензии по гарантии нами больше не принимаются.

3. Реализация

Если в течение гарантийного срока будут выявлены дефекты материала, функционирования или мощности аппарата, требования по гарантии необходимо предъявить немедленно, но не позднее чем через 2 недели.

Принимать претензии по гарантии имеет право авторизованная фирма, которая поставила аппарат. Однако претензии по гарантии можно также предъявить нам или в сервисные центры, указанные в данной инструкции. Изделие вместе с оригиналом чека о покупке, в котором должна быть указана дата покупки и наименование изделия, можно переслать или доставить нам.

Расходы, а также риск утраты или повреждения изделия на пути в центр или из центра, который принял претензии по гарантии или который отправляет отремонтированное изделие, несет клиент.

4. Отказ от гарантийных обязательств

Претензии по гарантии не принимаются:

- на детали, которые подлежат обусловленному эксплуатацией износу или прочему естественному износу, а также на дефекты изделия, которые возникли из-за не надлежащего использования или из-за естественного износа. В частности, сюда относятся кабели, вентили, вкладки, сопла, цилиндры, поршни, части корпуса, проводящие среды, фильтры, шланги, прокладки, роторы, статоры и т.п. Повреждения, вызванные шлифовкой покрывными материалами, например, дисперсии, штукатурка, шпатлевка, клей, глазурь, кварцевая грунтовка.
- за дефекты на аппаратах, которые связаны с несоблюдением указаний по эксплуатации, ненадлежащим использованием, неправильным монтажом или ремонтом покупателем или третьими сторонами, аномальными окружающими условиями, неподходящими материалами для покрытия, химическими, электрохимическими или электрическими воздействиями, не подходящими производственными условиями, эксплуатацией с неправильным напряжением/частотой, перегрузкой или неправильным техническим обслуживанием, уходом или чисткой.
- за дефекты на аппарате, которые вызваны использованием принадлежностей, дополнительных или запасных частей, которые не являются оригинальными частями Wagner.
- за изделия, на которых производились изменения или дополнения.
- за изделия, у которых удален или не читается серийный номер.
- за изделия, на которых производились попытки ремонта неуполномоченными лицами.
- за продукты с незначительными отклонениями от заданных свойств, которые не влияют на пригодность аппарата для применения.

5. Дополнительные правила

Вышеуказанные правила по гарантии действуют исключительно для изделий, которые приобретены в ЕС, СНГ, Австралии у авторизованных продавцов и используются в пределах страны-импортера.

Если проверка покажет отсутствие гарантийного случая, ремонт производится за счет покупателя.

Вышеуказанные положения завершают наши правовые отношения. Дальнейшие претензии, в частности, связанные с убытками и расходами подобного рода, которые возникают из-за изделия или его использования, кроме тех, что входят в рамки законной ответственности по изделию, исключаются.

Это не затрагивает претензии, связанные с ответственностью за дефекты, по отношению к специализированным продавцам.

Для гарантии действует немецкое право. Язык договора – немецкий. При различиях в немецком тексте и тексте на другом языке приоритетным является немецкий текст.

Й. Вагнер ГмБХ

Отдел профессиональной обработки

Отто Лилиенталь Штрассе 18

88677 Маркдорф

Федеративная республика Германия

Право на изменения сохранено.

1	OGÓLNE WSKAZÓWKI BEZPIECZEŃSTWA	59	11	SERWISOWANIE	73
2	INSTRUKCJE BEZPIECZEŃSTWA DOTYCZĄCE NATRYSKIWACZA AIRLESS	60	11.1	Serwisowanie ogólne	73
3	OGÓLNE INFORMACJE NA TEMAT ZASTOSOWANIA	63	11.2	Wąż wysokociśnieniowy	73
3.1	Zastosowanie	63	12	NAPRAWY URZĄDZENIA	73
3.2	Materiały powłokowe	63	12.1	Zawór bezpieczeństwa	73
4	OPIS URZĄDZENIA	64	12.2	Zawór wlotowy i wylotowy	74
4.1	Proces natrysku bezpowietrznego	64	12.3	Uszczelnienia	75
4.2	Zasada działania urządzenia	64	12.4	ProSpray 20 — schemat połączeń	76
4.3	Opis rysunku poglądowego urządzenia ProSpray 20	65	13	DODATEK	77
4.4	Rysunek poglądowy urządzenia ProSpray 20	65	13.1	Dobór końcówki	77
4.5	Dane techniczne	66	13.2	Serwisowanie i czyszczenie końcówek z twardego metalu	77
4.6	Transportowanie na pojeździe	66	13.3	Wyposażenie dodatkowe pistoletu natryskowego	77
5	ROZPOCZĘCIE PRACY	66	13.4	Tabela końcówek do pistoletów	78
5.1	Wąż wysokociśnieniowy, pistolet natryskowy i olej separujący	66	13.5	Tabela końcówek 2-biegowych (2Speed Tip)	80
5.2	Podłączenie do zasilania sieciowego	67	13.6	Walizki na dysze	81
5.3	Czyszczenie środka konserwującego przy pierwszym uruchomieniu	67	13.7	TempSpray	82
5.4	Eksploatacja urządzenia z materiałem powłokowym	67	13.8	Dysze HEA do rozpylania mgły pod niskim ciśnieniem	83
6	TECHNIKA NATRYSKIWANIA	68	SPRAWDZENIE URZĄDZENIA	84	
7	POSŁUGIWANIE SIĘ WĘZEM WYSOKOCIŚNIENIOWYM	69	INFORMACJE DOTYCZĄCE UTYLIZACJI	84	
8	PRZERWANIE PRACY	69	WAŻNA WSKAZÓWKA DOT. ODPOWIEDZIALNOŚCI ALNOŚCI ZA PRODUKT	84	
9	CZYSZCZENIE URZĄDZENIA (WYŁĄCZENIE)	70	DEKLARACJA GWARANCYJNA	84	
9.1	Czyszczenie urządzenia z zewnątrz	70	DEKLARACJA ZGODNOŚCI UE	85	
9.2	Czyszczenie sitka wlotowego	70	AKCESORIA	86	
9.3	Czyszczenie filtra wysokociśnieniowego	71	Aksesoria do modelu ProSpray 20	86	
9.4	Czyszczenie bezpowietrznego pistoletu natryskowego	71	LISTA CZĘŚCI ZAMIENNYCH	88	
10	CZYNNOŚCI NAPRAWCZE W WYPADKU AWARII	72	Lista części zamiennych do zespołu głównego	88	
			Lista części zamiennych do stojaka	90	
			Lista części zamiennych do systemu ssącego	91	
			DEALERZY I SERWISY	92	

1 OGÓLNE WSKAZÓWKI BEZPIECZEŃSTWA

Uwaga!



Należy zapoznać się ze wszystkimi wskazówkami dotyczącymi bezpieczeństwa, instrukcjami, ilustracjami i danymi technicznymi dołączonymi do niniejszego elektronarzędzia. Nieprzestrzeganie poniższych wskazówek może być przyczyną porażenia prądem elektrycznym, pożaru i/lub ciężkich obrażeń. **Należy zachować wszystkie wskazówki dotyczące bezpieczeństwa i instrukcje do wykorzystania w przyszłości.** Pojęcie „elektonarzędzie” używane we wskazówkach dotyczących bezpieczeństwa odnosi się do narzędzi elektrycznych zasilaniem sieciowym (przewodowych) lub zasilaniem akumulatorowym (beprzewodowych).

1. Bezpieczeństwo na stanowisku pracy

- Utrzymywać miejsce pracy w czystości i dobrze oświetlone.** Nieporządek w miejscu pracy lub brak oświetlenia mogą prowadzić do wypadków.
- Nie wolno używać elektronarzędzia w miejscu, w którym występuje zagrożenie wybuchem, gdzie znajdują się palne ciecze, gazy lub pyły.** Narzędzia elektryczne wytwarzają iskry, które mogą spowodować zapłon pyłu lub oparów.
- W trakcie używania narzędzi elektrycznych należy trzymać dzieci i inne osoby z daleka od nich.** Odwrócenie uwagi może spowodować utratę kontroli nad elektronarzędziem.

2. Bezpieczeństwo elektryczne

- Wtyczka elektronarzędzia musi pasować do gniazdka.** Wtyku nie wolno zmieniać w żaden sposób. Nie wolno używać adaptera z elektronarzędziami z uziemieniem. Niezmienione wtyki i odpowiednie gniazdka zmniejszają ryzyko porażenia prądem elektrycznym.
- Unikać styku ciała z uziemionymi powierzchniami, takimi jak rury, grzejniki, kuchenki elektryczne i lodówki.** Z chwilą uziemienia ciała występuje zwiększone ryzyko porażenia prądem elektrycznym.
- Należy chronić elektronarzędzia przed deszczem i wilgocią.** Przedostanie się wody do elektronarzędzia zwiększa ryzyko porażenia prądem elektrycznym.
- Nie wolno używać przewodu zasilającego niezgodnie z przeznaczeniem do przenoszenia lub zawieszania elektronarzędzia bądź do wyciągania wtyczki z kontaktu.** Przewód zasilający musi znajdować się z dala od źródeł ciepła, oleju, ostrych krawędzi lub ruchomych części urządzenia. Uszkodzenie lub splątanie przewodów zasilających zwiększa ryzyko porażenia prądem elektrycznym.

e) Jeżeli nie da się uniknąć użycia elektronarzędzia w warunkach wilgoci, należy używać wyłącznika różnicowoprądowego. Zastosowanie wyłącznika ochronnego różnicowego zmniejsza ryzyko porażenia prądem elektrycznym.

3. Bezpieczeństwo osób

- Należy zachować czujność i uważać na to, co się robi.** Zachować rozsądek przy pracy z narzędziami elektrycznymi. Nie używać elektronarzędzia w stanie zmęczenia lub pod wpływem narkotyków, alkoholu bądź leków. Moment nieuwagi przy używaniu elektronarzędzia może spowodować poważne uszkodzenie ciała.
- Należy nosić osobiste wyposażenie bezpieczeństwa oraz zawsze używać okularów ochronnych.** Noszenie osobistego wyposażenia bezpieczeństwa, takiego jak maska przeciwpyłowa, antypoślizgowe buty ochronne, kaszochronny lub ochrona słuchu, odpowiednio do zastosowania narzędzia elektrycznego, zmniejsza ryzyko obrażeń.
- Nie dopuścić do przypadkowego uruchomienia.** Przed podłączeniem elektronarzędzia do zasilania i/ lub podłączeniem akumulatora, podniesieniem lub przenoszeniem elektronarzędzia należy się upewnić, że elektronarzędzie jest wyłączone. Trzymanie palca na wyłączniku podczas przenoszenia elektronarzędzia lub podłączanie włączonego urządzenia do zasilania może być przyczyną wypadku.
- Przed włączeniem urządzenia należy usunąć narzędzia do regulacji lub klucze maszynowe.** Narzędzie lub klucz znajdujące się w obracającej się części elektronarzędzia mogą spowodować uszkodzenie ciała.
- Nie należy przeceniać swoich umiejętności.** Zawsze dbać o pewne podparcie i stale zachowywać równowagę. Dzięki temu można lepiej kontrolować elektronarzędzie w nieoczekiwanych sytuacjach.
- Nosić odpowiednie ubranie.** Nie nosić szerokiej odzieży lub biżuterii. Trzymać włosy, ubranie i rękawice z daleka od ruchomych części. Luźne ubranie, biżuteria lub długie włosy mogą zostać wciągnięte przez ruchome części.
- Nie należy popadać w fałszywe poczucie bezpieczeństwa i nie należy naruszać reguł bezpieczeństwa dotyczących elektronarzędzi, nawet jeśli są Państwo z nim dobrze zaznajomieni po wielokrotnym użyciu.** Nieostrożne posługiwanie się elektronarzędziami w ciągu ułamków sekundy może doprowadzić do ciężkich obrażeń.

4. Staranne obchodzenie się i użytkowanie narzędzi elektrycznych

- a) **Nie należy przeciążać elektronarzędzia. Należy używać narzędzi elektrycznych, przeznaczonych do wykonywania danej pracy.** Przy użyciu właściwego narzędzia elektrycznego można pracować lepiej i bezpieczniej, w podanym zakresie osiągnięć.
- b) **Nie używać narzędzi elektrycznych z uszkodzonym włącznikiem.** Narzędzie elektryczne, nie pozwalające się włączyć lub wyłączyć, jest niebezpieczne i musi zostać naprawione.
- c) **Przed przystąpieniem do ustawiania urządzenia, wymiany akcesoriów lub odłożeniem elektronarzędzia należy wyjąć wtyczkę z kontaktu i/lub wyjąć odłączany akumulator.** Ten środek ostrożności zapobiega niezamierzonemu uruchomieniu elektronarzędzia.
- d) **Nieużywane narzędzia elektryczne należy przechowywać w miejscu niedostępnym dla dzieci. Nie pozwalać używać urządzenia osobom, które nie są z nim zapoznane lub które nie przeczytały niniejszych instrukcji.** Narzędzia elektryczne są niebezpieczne, jeżeli będą używane przez niedoświadczone osoby.
- e) **Należy starannie dbać o elektronarzędzie i stosowane narzędzia. Należy sprawdzać, czy ruchome części urządzenia działają bez zarzutu i czy nie zacinają się, czy części nie są złamane lub uszkodzone w stopniu wpływającym na funkcjonowanie elektronarzędzia. Przed przystąpieniem do użytkowania elektronarzędzia należy naprawić uszkodzone części.** Przyczyną licznych wypadków są źle serwisowane narzędzia elektryczne.
- f) **Narzędzia elektryczne, akcesoria, końcówki narzędzi itp. należy używać zgodnie z niniejszymi instrukcjami i w taki sposób, jaki jest przepisany dla danego typu urządzenia. Należy przy tym uwzględniać warunki pracy i wykonywaną czynność.** Używanie narzędzi elektrycznych do zastosowań innych, niż przewidziane, może powodować niebezpieczne sytuacje.
- g) **Uchwyty i powierzchnie chwytne muszą być suche, czyste i wolne od oleju i smaru.** Śliskie uchwyty i powierzchnie chwytne nie pozwalają na bezpieczną obsługę i kontrolę elektronarzędzi w nieprzewidzianych sytuacjach.

5. Serwis

- a) **Elektronarzędzie może być naprawiane wyłącznie przez wykwalifikowanych specjalistów i wyłącznie z użyciem oryginalnych części zamiennych.** Zapewnia to zachowanie bezpieczeństwa urządzenia.
- b) **Jeśli kabel przyłączeniowy tego urządzenia zostanie uszkodzony, to producent, jego serwis lub osoba podobnie wykwalifikowana musi go wymienić, aby wykluczyć zagrożenia.**

2 INSTRUKCJE BEZPIECZEŃSTWA DOTYCZĄCE NATRYSKIWACZA AIRLESS

Należy przestrzegać wszystkich obowiązujących lokalnych wymogów bezpieczeństwa.

Aby bezpiecznie obsługiwać wysokociśnieniowe spryskiwacze Airless, należy przestrzegać następujących zasad bezpieczeństwa.

2.1 TEMPERATURA ZAPŁONU



Uwaga

Rozpryskiwać wyłącznie materiały powłokowe o temperaturze zapłonu wyższej lub równej 21 °C.

Temperatura zapłonu jest najniższą temperaturą, przy której z materiału powłokowego powstają pary. Pary te są wystarczające, aby utworzyć łatwopalną mieszaninę z powietrzem nad materiałem powłokowym.

2.2 ZABEZPIECZENIE PRZED WYBUCHEM



Uwaga

Nie należy użytkować urządzenia w miejscach pracy objętych rozporządzeniem dot. ochrony przed wybuchem. Urządzenie nie jest zabezpieczone przed wybuchem.

Nie należy użytkować urządzenia w obszarach zagrożonych wybuchem (strefy 0, 1 i 2). Obszary zagrożone wybuchem to np. miejsce przechowywania lakierów i bezpośrednie otoczenie obiektu natryskowego. Umieścić urządzenie w odległości co najmniej 3 m od obiektu natryskowego.

2.3 RYZYKO WYBUCHU I POŻARU PODCZAS NATRYSKIWANIA Z POWODU OBECNOŚCI ŹRÓDEŁ ZAPŁONU



Uwaga

W otoczeniu nie mogą znajdować się źródła zapłonu, np. otwarty ogień, iskry, świecące druty, gorące powierzchnie, zabronione jest ponadto palenie papierosów, cygar i fajek tytoniowych itp.

2.4 NIEBEZPIECZEŃSTWO ODNIESIENIA OBRAŹEN CIAŁA PRZEZ STRUMIEŃ NATRYSKOWY

 Uwaga	<p>Uwaga! Niebezpieczeństwo odniesienia obrażeń ciała przez wstrzyknięcie! Nigdy nie ustawiać pistoletu do natryskiwania w kierunku swoim, innych osób lub zwierząt.</p> <p>Pistoletu do natryskiwania używać wyłącznie z zabezpieczeniem strumienia natryskowego przed dotykiem.</p> <p>Strumień natryskowy nie może stykać się z żadną częścią ciała.</p> <p>Wysokie ciśnienie natryskiwania pistoletów do natryskiwania Airless może spowodować bardzo niebezpieczne obrażenia. W przypadku zetknięcia się ze strumieniem natryskowym materiał powłokowy może zostać wstrzyknięty do skóry. Nie należy traktować obrażeń powstałych w wyniku natrysku jako nieszkodliwego cięcia. W przypadku uszkodzenia skóry spowodowanego przez materiał powłokowy lub rozpuszczalnik należy natychmiast skonsultować się z lekarzem w celu szybkiego, specjalistycznego leczenia. Należy poinformować lekarza o stosowanym materiale powłokowym lub rozpuszczalniku.</p>
---	--

2.5 ZABEZPIECZENIE PISTOLETU DO NATRYSKIWANIA PRZED PRZYPADKOWYM URUCHOMIENIEM

Pistolet do natryskiwania należy zawsze zabezpieczyć na czas montażu lub demontażu dyszy oraz przerw w pracy.

2.6 ODRZUT PISTOLETU DO NATRYSKIWANIA

 Uwaga	<p>W przypadku wysokiego ciśnienia roboczego pociągnięcie za kabłąk spustowy spowoduje siłę odrzutu do 15 N.</p> <p>W przypadku braku przygotowania na taką sytuację ręka może zostać odepchnięta lub może dojść do utraty równowagi. Może to prowadzić do odniesienia obrażeń ciała.</p>
---	---

2.7 OCHRONA DRÓG ODDECHOWYCH W CELU OCHRONY PRZED PARAMI ROZPUSZCZALNIKÓW

Podczas natryskiwania należy nosić maskę ochronną.

2.8 UNIKANIE CHORÓB ZAWODOWYCH

Nosić okulary ochronne.

Nosić ochronniki słuchu. To urządzenie może wytworzyć ciśnienie akustyczne powyżej 85 dB.

Do ochrony skóry potrzebne są: odzież ochronna, rękawice i ewentualnie krem ochronny do skóry.

Przestrzegać instrukcji producenta dotyczących materiałów powłokowych, rozpuszczalników i środków czyszczących podczas przygotowywania, przetwarzania i czyszczenia urządzenia.

2.9 MAKS. CIŚNIENIE ROBOCZE

Dopuszczalne ciśnienie robocze dla pistoletu do natryskiwania, akcesoriów pistoletu do natryskiwania, akcesoriów urządzenia i węża wysokociśnieniowego nie może być mniejsze niż maksymalne ciśnienie robocze 21,4 MPa (214 barów) określone na urządzeniu.

2.10 WĄŻ WYSOKOCIŚNIENIOWY

 Uwaga	<p>Uwaga! Niebezpieczeństwo odniesienia obrażeń ciała przez wstrzyknięcie! W wyniku zaginania, zużycia i niewłaściwego użytkowania może dojść do nieszczelności węża wysokociśnieniowego. W miejscu nieszczelności może dojść do wstrzyknięcia płynu w skórę.</p>
--	---

- Przed każdym użyciem należy dokładnie sprawdzić wąż wysokociśnieniowy.
- Uszkodzony wąż wysokociśnieniowy należy natychmiast wymienić.
- Nigdy nie należy samodzielnie naprawiać uszkodzonego węża wysokociśnieniowego!
- Unikać ostrego skręcania lub zaginania; najmniejszy promień zgięcia to około 20 cm.
- Nie przejeżdżać po wężu wysokociśnieniowym i chronić go przed ostrymi przedmiotami i krawędziami.
- Nigdy nie ciągnąć za wąż wysokociśnieniowy w celu przesunięcia urządzenia.
- Nie skręcać węża wysokociśnieniowego.
- Nie wkładać węża wysokociśnieniowego do rozpuszczalnika. Zewnętrzną powierzchnię przetrzeć wilgotną ściereczką.
- Położyć wąż wysokociśnieniowy w taki sposób, aby zapobiec ryzyku potknięcia się.

	<p>Ze względu na działanie, bezpieczeństwo i żywotność należy używać wyłącznie oryginalnych węży wysokociśnieniowych WAGNER.</p>
---	--

2.11 ŁADUNEK ELEKTROSTATYCZNY (ISKRZENIE LUB TWORZENIE PŁOMIENIA)

 Uwaga	<p>Ze względu na natężenie przepływu materiału powłokowego podczas natryskiwania na urządzeniu mogą wystąpić ładunki elektrostatyczne.</p> <p>Mogą one powodować iskrzenie lub tworzenie się płomienia po wyładowaniu. Dlatego konieczne jest, aby urządzenie było zawsze uziemione przez instalację elektryczną. Podłączenie przez uziemione zgodnie z przepisami gniazdko z bolcem ochronnym.</p>
---	---

Ładunek elektrostatyczny z pistoletu do natryskiwania i węża wysokociśnieniowego jest odprowadzany przez wąż wysokociśnieniowy. Dlatego rezystancja elektryczna między połączeniami węża wysokociśnieniowego musi być równa lub mniejsza niż 1 megaom.

2.12 STOSOWANIE URZĄDZENIA NA PLACACH BUDOWY I W WARSZTATACH

Podłączenie do sieci elektrycznej może być wykonane tylko przez specjalny punkt zasilania z wyłącznikiem różnicowoprądowym o $INF \leq 30$ mA. Wymagany jest wyłącznik ochronny (bezpiecznik) o natężeniu 16 A (charakterystyka B lub C).

2.13 WENTYLACJA PODCZAS NATRYSKIWANIA W POMIĘSZCZENIACH

Zapewnić wystarczającą wentylację, aby usunąć pary rozpuszczalnika.

2.14 KIERUNKI ODSYSANIA

Muszą one zostać utworzone przez użytkownika urządzenia zgodnie z lokalnymi przepisami.

2.15 UZIEMIENIE OBIEKTU NATRYSKOWEGO

Powlekany obiekt natryskowy musi być uziemiony (ściany budynku są zwykle uziemione naturalnie).

2.16 MATERIAŁ POWŁOKOWY

Uważać na zagrożenia, które mogą być spowodowane przez natryskowaną substancję i przestrzegać informacji z nadruków na zbiornikach lub wskazówek, podanych przez producenta substancji. Nie natryskiwać substancji o nieznanym potencjale zagrożeń.

2.17 CZYSZCZENIE URZĄDZENIA

Podczas czyszczenia należy przepłukać pistolet wyłącznie za pomocą oddzielnej dyszy i niskiego ciśnienia.

 Uwaga	<p>Podczas czyszczenia urządzenia rozpuszczalnikiem nie należy spryskiwać ani pompować do pojemnika z małym otworem (otwór czopowy). Niebezpieczeństwo spowodowane powstaniem wybuchowej mieszanki gaz/powietrze. Używać tylko uziemionego metalowego pojemnika. W celu uziemienia mocno trzymać pistolet przy krawędzi pojemnika.</p>
---	--

 Uwaga	<p>Ryzyko zwarcia z powodu przenikającej wody!</p> <p>Nigdy nie spryskiwać urządzenia myjką wysokociśnieniową lub wysokociśnieniową myjką parową.</p>
---	---

2.18 PRACE LUB NAPRAWY OPRZYRZĄDOWANIA ELEKTRYCZNEGO

Czynności te może przeprowadzać tylko wykwalifikowany elektryk. Producent nie ponosi odpowiedzialności za nieprawidłową instalację. Przed przystąpieniem do prac należy wyjąć wtyczkę sieciową urządzenia z gniazdka wtykowego.

2.19 PRACE KONSERWACYJNE I PRZERWY W PRACY

Przed wykonaniem jakiegokolwiek pracy przy urządzeniu i przed każdą przerwą w pracy należy rozprężyć ciśnienie pistoletu do natryskiwania i węża wysokociśnieniowego. Zabezpieczyć kabłąk spustowy pistoletu do natryskiwania i wyłączyć urządzenie.

2.20 INSTALACJA NA NIERÓWNYM TERENIE

Przód musi być skierowany w dół, aby uniknąć poślizgu. Urządzenie nie może pracować na pochyłych podłożach ze względu na tendencję do przemieszczania się z powodu drgań.

3 OGÓLNE INFORMACJE NA TEMAT ZASTOSOWANIA

3.1 ZASTOSOWANIE

Wydajność urządzenia umożliwia jego zastosowanie na placach budowy podczas prac dyspersyjnych na małych i średnich powierzchniach. ProSpray 20 może być używany tylko w obszarze wewnętrznym.

W segmencie lakierni urządzenie nadaje się do wszystkich typowych prac, takich jak: malowanie drzwi, ościeżnic, mebli, okładzin drewnianych, ogrodzeń, grzejników (instalacji ogrzewania) i części stalowych.

3.2 MATERIAŁY POWŁOKOWE

PRZETWARZANE MATERIAŁY POWŁOKOWE

	Zwrócić uwagę na jakość natrysku bezpowietrznego materiałów powłokowych do przetwarzania.
---	---

Lakiery i farby rozcieńczalne lub zawierające rozpuszczalniki, dwuskładnikowe materiały powłokowe, dyspersje, farby lateksowe.

Bez zgody firmy WAGNER nie można używać do natryskiwania żadnych innych materiałów.

FILTROWANIE

Pomimo zastosowania filtra ssącego i wkładu w pistolecie natryskowym zasadniczo zaleca się filtrowanie materiału powłokowego.

Przed rozpoczęciem pracy wymieszać materiał powłokowy.

	Uwaga: podczas mieszania mieszadłami z napędem silnikowym zwrócić uwagę, aby nie doprowadzić do wymieszania z pęcherzykami powietrza. Pęcherzyki powietrza przeszkadzają podczas natryskiwania i mogą doprowadzić do przerwania pracy.
---	--

LEPKOŚĆ

Za pomocą tego urządzenia można przetwarzać materiały powłokowe o wysokiej lepkości do ok. 20 000 MPa s.

Jeśli nie można zassać materiałów powłokowych o wysokiej lepkości, należy je rozcieńczyć zgodnie z instrukcjami producenta.

DWUSKŁADNIKOWY MATERIAŁ POWŁOKOWY

Ścisłe przestrzegać właściwego czasu przetwarzania. W tym czasie przepłukać i dokładnie wyczyścić urządzenie odpowiednimi środkami czyszczącymi.

MATERIAŁY POWŁOKOWE Z MATERIAŁAMI DODATKOWYMI O OSTRYCH KRAWĘDZIACH

Mają one silny wpływ na zużycie zaworów, węża wysokociśnieniowego, pistoletu natryskowego i końcówek. Wytrzymałość tych części może ulec znaczącemu zmniejszeniu w wyniku stosowania takich materiałów.

4 OPIS URZĄDZENIA

4.1 PROCES NATRYSKU BEZPOWIETRZNEGO

Główne obszary zastosowań to nakładanie grubych warstw materiału powłokowego o wysokiej lepkości na dużych powierzchniach i przy wysokim zużyciu materiału.

Pompa tłokowa pobiera materiał powłokowy, zasysając go i przekazując do końcówki. Tłoczony przez końcówkę pod ciśnieniem maksymalnie 214 barów (21,4 MPa) materiał powłokowy jest rozpylany. Tak wysokie ciśnienie wywołuje efekt drobnoziarnistego rozpylania materiału powłokowego.

Ponieważ ten proces odbywa się bez użycia powietrza, nosi nazwę procesu BEZPOWIETRZNEGO.

Główne zalety tej metody natrysku to najdrobniejsze rozpylanie, praca bez powstawania chmury i gładka powierzchnia bez pęcherzyków powietrza. Należy również wspomnieć o takich zaletach, jak szybkość i wygoda nakładania.

4.2 ZASADA DZIAŁANIA URZĄDZENIA

Poniżej przedstawiono krótki opis techniczny konstrukcji w celu lepszego zrozumienia zasady działania.

Urządzenia ProSpray 20 firmy WAGNER są napędzanymi elektrycznie wysokociśnieniowymi jednostkami natryskowymi.

Przekładnia przenosi siłę napędową na wał korbowy. Wał korbowy przemieszcza w górę i w dół tłoki pompy podającej materiał.

Zawór wlotowy jest otwierany automatycznie przy ruchu tłoka w górę. Zawór wylotowy jest otwierany przy ruchu tłoka w dół.

Materiał powłokowy przepływa pod wysokim ciśnieniem przez wąż wysokociśnieniowy do pistoletu natryskowego. Materiał powłokowy opuszczający końcówkę ulega rozpyleniu.

Regulator ciśnienia określa objętość i ciśnienie robocze materiału powłokowego.

4.3 OPIS RYSUNKU POGLĄDOWEGO URZĄDZENIA PROSPRAY 20

1. Pistolet natryskowy
2. Wąż wysokociśnieniowy
3. Wąż powrotny
4. Rura ssawna
5. Rama
6. Pojemnik ściekowy
7. Zawór bezpieczeństwa
8. Pokrętko regulacji ciśnienia
9. Przełącznik WŁ./WYŁ.
10. Bezpiecznik
11. Wskaźnik ciśnienia
12. Pojemnik na olej EasyGlide (EasyGlide zapobiega zwiększonemu zużyciu uszczelnień)

Położenie dźwigni w pionie — NAPEŁNIANIE (cyrkulacja)

Położenie dźwigni w poziomie — NATRYSK

4.4 RYSUNEK POGLĄDOWY URZĄDZENIA PROSPRAY 20

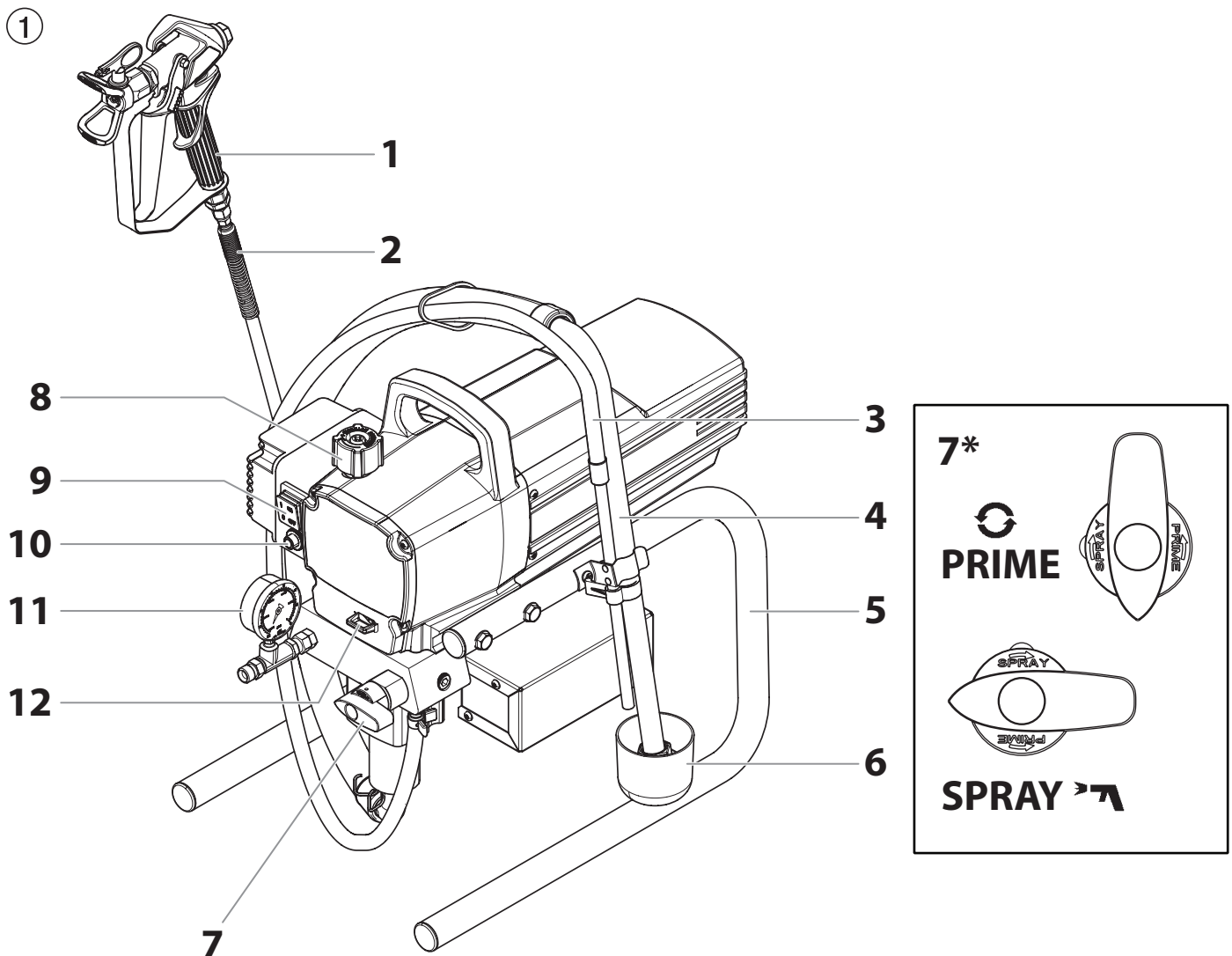

4.5 DANE TECHNICZNE

Napięcie	220~240 VAC, 50/60 Hz
Maks. pobór prądu	5,9 A
Urządzenie pobierające moc	900 W
Kabel zasilający	6 m długości, 3 x 1,5 mm ²
Maks. ciśnienie robocze	214 barów (21,4 MPa)
Maks. natężenie przepływu	2,0 l/min
Przepływ objętościowy przy 12 MPa (120 barów) z wodą	1,6 l/min
Maks. rozmiar końcówki	0.021 cala – 0,53 mm
Maksymalna temperatura materiału powłokowego	43°C
Maks. lepkość	20 000 MPa·s
Masa	15,2 kg
Specjalny wąż wysokociśnieniowy	6,35 mm, 15 m - 1/4" - 18 NPSM
Wymiary (wys. x szer. x głęb.)	480 x 360 x 405 mm
Wibracje	Pistolet natryskowy nie przekracza 2,5 m/s ²
Maks. poziom ciśnienia akustycznego	80 dB*

* Miejsce pomiaru: w odległości 1 m od urządzenia i 1,6 m nad podłożem, ciśnienie robocze 12 MPa (120 barów), podłoże pogłosowe.

4.6 TRANSPORTOWANIE NA POJEŹDZIE

Zabezpieczyć urządzenie właściwymi elementami mocującymi.

5 ROZPOCZĘCIE PRACY

5.1 WĄŻ WYSOKOCIŚNIENIOWY, PISTOLET NATRYSKOWY I OLEJ SEPARUJĄCY

1. Jeśli znajduje się na wyposażeniu, wskaźnik ciśnienia (1) przykręcić do wylotu materiału powłokowego (rys. 2, poz. 2).
2. Wąż wysokociśnieniowy (3) przykręcić do wylotu materiału powłokowego na wskaźniku ciśnienia (rys. 2, poz. 4).
3. Nakręcić pistolet natryskowy (5) wraz z wybraną końcówką na wąż wysokociśnieniowy.
4. Dokręcić nakrętki złączynawężach wysokociśnieniowych, aby nie dopuścić do wycieku materiału powłokowego.

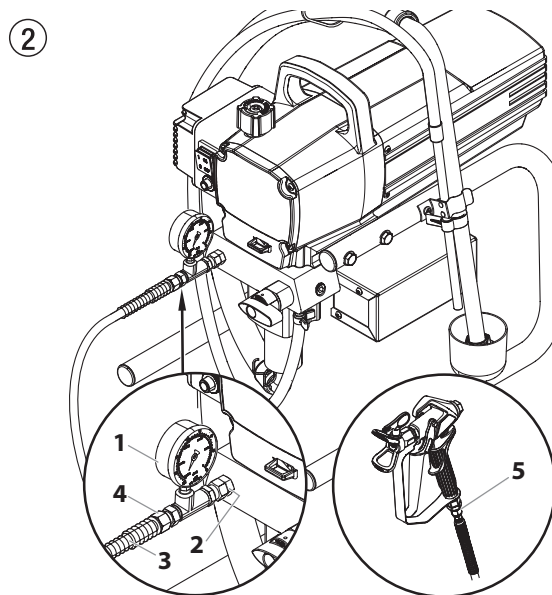

5. Napełnić pojemnik olejem EasyGlide (rys. 3). Nie wlewać zbyt dużo oleju EasyGlide, tj. dopilnować, aby olej nie kapał do pojemnika z materiałem powłokowym.

 Uwaga	Olej EasyGlide zapobiega zwiększonemu zużyciu uszczelnień.
---	--

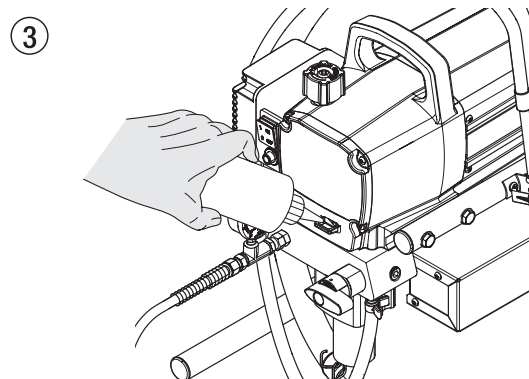

5.2 PODŁĄCZENIE DO ZASILANIA SIECIOWEGO



Uwaga

Urządzenie musi być podłączone do właściwie uziemionego gniazda zasilania sieciowego.

Przed podłączeniem urządzenia do zasilania sieciowego należy upewnić się, że napięcie sieciowe odpowiada napięciu podanemu na tabliczce znamionowej urządzenia.

W przypadku podłączenia do publicznej sieci niskiego napięcia możliwy jest wymóg posiadania licencji od operatora sieci. Należy sprawdzić przepisy obowiązujące w danym kraju i skontaktować się z operatorem sieci.

Przyłącze musi być wyposażone w wyłącznik różnicowoprądowy o prądzie roboczym INF ≤ 30 mA.



Seria akcesoriów Wagnera obejmuje również przenośne urządzenie zabezpieczające operatora, którego można również używać z innymi urządzeniami elektronicznymi.

5.3 CZYSZCZENIE ŚRODKA KONSERWUJĄCEGO PRZY PIERWSZYM URUCHOMIENIU

1. Zanurzyć rurę ssącą (rys. 4, poz. 1) i wąż powrotny (2) w pojemniku z odpowiednim środkiem czyszczącym.
2. Obrócić pokrętkę regulacji ciśnienia w kierunku przeciwnym do ruchu wskazówek (3) w celu ustawienia minimalnego ciśnienia.
3. Otworzyć zawór bezpieczeństwa (4), położenie zaworu NAPEŁNIANIE (☺ cyrkulacja).
4. Włączyć urządzenie (5) (ON).
5. Poczekać, aż środek czyszczący wydostanie się z węża powrotnego.
6. Zamknąć zawór bezpieczeństwa, położenie zaworu NATRYSK (☛ natrysk).
7. Nacisnąć spust pistoletu natryskowego.
8. Rozpylić środek czyszczący z urządzenia do otwartego pojemnika.

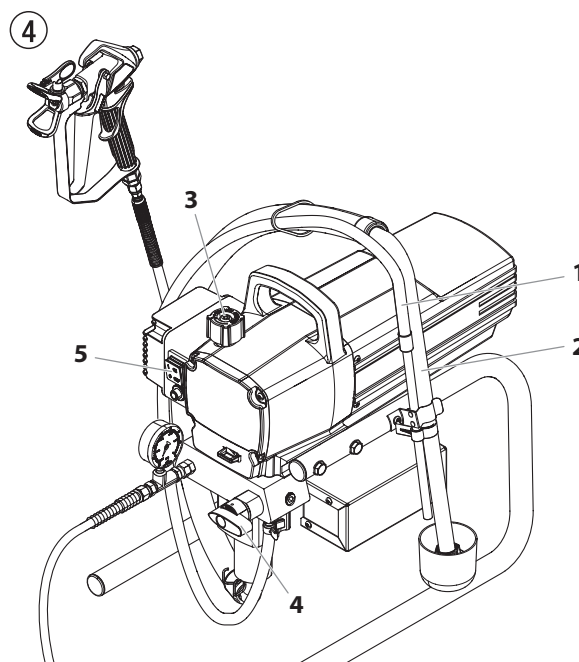

5.4 EKSPLOATACJA URZĄDZENIA Z MATERIAŁEM POWŁOKOWYM

1. Zanurzyć rurę ssącą (rys. 4, poz. 1) i wąż powrotny (2) w pojemniku z materiałem powłokowym.
2. Obrócić pokrętkę regulacji ciśnienia w kierunku przeciwnym do ruchu wskazówek (3) w celu ustawienia minimalnego ciśnienia.
3. Otworzyć zawór bezpieczeństwa (4), położenie zaworu NAPEŁNIANIE (☺ cyrkulacja).
4. Włączyć urządzenie (5) (ON).
5. Poczekać, aż materiał powłokowy wydostanie się z węża powrotnego.
6. Zamknąć zawór bezpieczeństwa, położenie zaworu NATRYSK (☛ natrysk).
7. Uruchomić pistolet natryskowy kilka razy i wykonywać natrysk do pojemnika do momentu, w którym materiał powłokowy będzie wydostawać się z pistoletu bez przerwy.
8. Zwiększać ciśnienie, powoli obracając pokrętkę regulacji ciśnienia.
Sprawdzić wzorec natryskiwania i zwiększać ciśnienie do momentu poprawnego rozpylenia.
Zawsze ustawiać pokrętkę regulatora ciśnienia na najniższe ustawienie, które zapewnia dobre rozpylenie materiału.
9. Urządzenie jest gotowe do natryskiwania.

6 TECHNIKA NATRYSKIWANIA



Ryzyko wtrysku pod skórę. Nie natryskiwać bez założonej końcówki dyszy. NIGDY nie uruchamiać pistoletu, dopóki końcówka nie zostanie całkowicie obrócona do położenia natrysku lub odblokowania. ZAWSZE włączać blokadę spustu pistoletu przed zdjęciem końcówki, jej wymianą lub czyszczeniem.

- A)** Najlepszym sposobem wykonania prawidłowego nakładania powłoki jest jej równomierne rozłożenie na całej powierzchni. Ramię powinno poruszać się ze stałą prędkością, a pistolet natryskowy powinien znajdować się w stałej odległości od powierzchni. Najkorzystniejsza odległość natryskiwania wynosi od 25 do 30 cm między końcówką natryskową a powierzchnią.

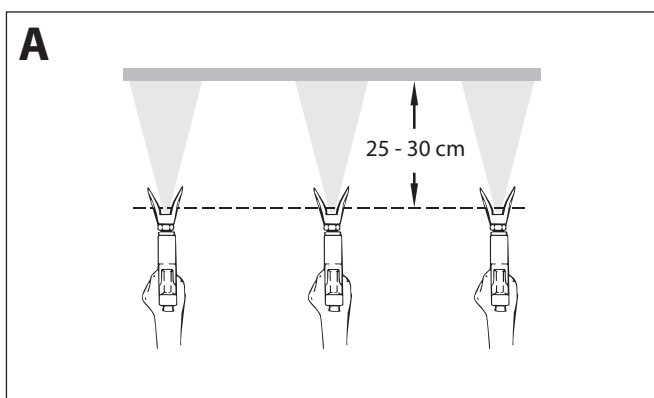

- B)** Utrzymywać pistolet pod kątem prostym do powierzchni. Oznacza to, że należy przemieszczać całe ramię do przodu i do tyłu, a nie tylko zginać nadgarstek. Pistolet natryskowy powinien być ustawiony prostopadle do powierzchni, w przeciwnym razie jeden koniec wzoru będzie grubszy od drugiego.

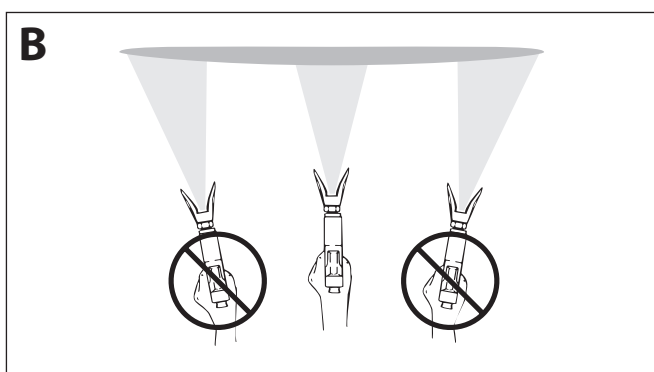

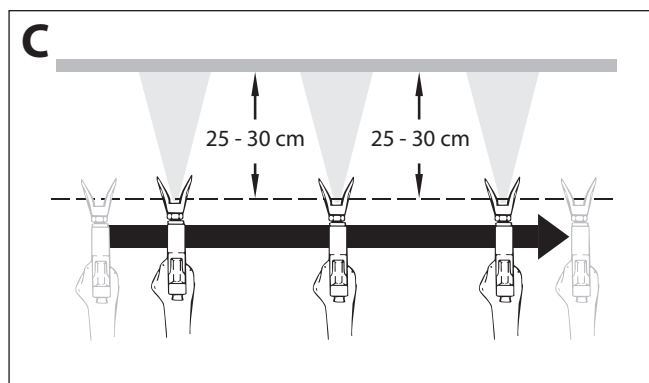

- C)** Nacisnąć spust pistoletu po rozpoczęciu pociągnięcia. Puścić spust przed końcem pociągnięcia. Pistolet natryskowy powinien poruszać się po zarówno po pociągnięciu, jak i zwolnieniu spustu. Nakładać na siebie każde pociągnięcie, wykonując zakładkę ok. 30%. Ma to na celu płynne nałożenie powłoki.



W przypadku bardzo ostrych krawędzi lub smug w natrykiwanym strumieniu należy zwiększyć ciśnienie robocze lub rozciąć materiał powłokowy.

7 POSŁUGIWANIE SIĘ WĘŻEM WYSOKOCIŚNIENIOWYM



	Urządzenie jest wyposażone w wąż wysokociśnieniowy specjalnie przystosowany do pomp tłokowych.
	Niebezpieczeństwo obrażeń ciała spowodowanych nieszczelnym wężem wysokociśnieniowym. Natychmiast wymienić uszkodzony wąż wysokociśnieniowy. Nie naprawiać samodzielnie uszkodzonych węży wysokociśnieniowych!

Zachować ostrożność przy posługiwaniu się wężem wysokociśnieniowym. Unikać ostrych zgięć i zagięć: najmniejszy promień gięcia wynosi około 20 cm.

Nie najechać na wąż wysokociśnieniowy. Chronić go przed ostrymi przedmiotami i krawędziami.

Nie ciągnąć za wąż wysokociśnieniowy w celu przemieszczenia urządzenia.

Upewnić się, że wąż wysokociśnieniowy nie ulega skręceniu. Można tego uniknąć, stosując pistolet natryskowy Wagner ze złączem obrotowym i systemem węży.



	Przy pracy na rusztowaniu z wężem wysokociśnieniowym najlepiej zawsze prowadzić wąż po zewnętrznej stronie rusztowania.
	Ryzyko wzrasta wraz z wiekiem węża wysokociśnieniowego. Firma Wagner zaleca wymianę węża wysokociśnieniowego po 6 latach.
	Używać tylko oryginalnych węży wysokociśnieniowych firmy WAGNER w celu zapewnienia poprawnego działania, bezpieczeństwa i trwałości.

8 PRZERWANIE PRACY



1. Otworzyć zawór bezpieczeństwa, położenie zaworu NAPEŁNIANIE (🔄 cyrkulacja).
2. Wyłączyć urządzenie (OFF).
3. Obrócić pokrętkę regulacji ciśnienia w kierunku przeciwnym do ruchu wskazówek w celu ustawienia minimalnego ciśnienia.
4. Pociągnąć za spust pistoletu natryskowego, aby uwolnić ciśnienie z węża wysokociśnieniowego i pistoletu natryskowego.
5. Zabezpieczyć pistolet natryskowy; szczegółowe informacje na ten temat znajdują się w podręczniku obsługi pistoletu natryskowego.
6. Jeśli trzeba wyczyścić końcówkę standardową — zob. rozdział 13.2.
Jeśli zainstalowano końcówkę niestandardową, postępować zgodnie z opisem czynności we właściwym podręczniku obsługi.
7. W zależności od modelu pozostawić rurę ssącą lub wąż ssący i wąż powrotny zanurzony w materiale powłokowym lub obrócić go lub zanurzyć w odpowiednim środku czyszczącym.

 Uwaga	W przypadku stosowania szybkooschnącego lub dwuskładnikowego materiału powłokowego należy się upewnić, że w czasie obróbki urządzenie zostało wypłukane odpowiednim środkiem czyszczącym.
--	---

9 CZYSZCZENIE URZĄDZENIA (WYŁĄCZENIE)

	<p>Czystość to najlepszy sposób zapewnienia bezawaryjnej pracy urządzenia. Po zakończeniu pracy należy wyczyścić urządzenie. Pozostały materiał powłokowy w żadnym wypadku nie może wyschnąć i ulec stwardnieniu wewnątrz urządzenia.</p>
	<p>Środek czyszczący stosowany do czyszczenia (tylko o temperaturze zapłonu powyżej 21°C) musi być odpowiedni do użytego materiału powłokowego.</p>
	<ul style="list-style-type: none"> • Zabezpieczyć pistolet natryskowy; szczegółowe informacje na ten temat znajdują się w podręczniku obsługi pistoletu natryskowego. • Wyczyścić i wymienić końcówkę. • W wypadku końcówki standardowej zob. rozdział 13.2. • Jeśli zainstalowano końcówkę niestandardową, postępować zgodnie z opisem czynności we właściwym podręczniku obsługi.



1. Wyjąć wąż ssący z materiału powłokowego.
2. Zamknąć zawór bezpieczeństwa, położenie zaworu NATRYSK (☞ natrysk).
3. Włączyć urządzenie (ON).

 <p>Uwaga</p>	<p>W przypadku materiałów powłokowych zawierających rozpuszczalniki pojemnik należy uziemić.</p>
	<p>Przeostroga! Nie pompować ani nie rozpylać do pojemnika z małym otworem (czopem)! Zapoznać się z przepisami dotyczącymi bezpieczeństwa.</p>

4. Pociągnąć za spust pistoletu natryskowego w celu wypompowania pozostałości materiału powłokowego z węża ssącego, węża wysokociśnieniowego i pistoletu natryskowego do otwartego pojemnika.
5. Zanurzyć wąż ssący z węzłem powrotnym w pojemniku z odpowiednim środkiem czyszczącym.
6. Obrócić pokrętkę regulatora ciśnienia w niebieską strefę — pulsujące ciśnienie do czyszczenia rozpylacza.
7. Otworzyć zawór bezpieczeństwa, położenie zaworu NAPEŁNIANIE (☞ cyrkulacja).
8. Przez kilka minut wpompowywać w układ odpowiedni środek czyszczący.

9. Zamknąć zawór bezpieczeństwa, położenie zaworu NATRYSK (☞ natrysk).
10. Nacisnąć spust pistoletu natryskowego.
11. Pompować resztki środka czyszczącego do otwartego pojemnika, aż do opróżnienia urządzenia.
12. Wyłączyć urządzenie (OFF).

9.1 CZYSZCZENIE URZĄDZENIA Z ZEWNĄTRZ

	<p>Najpierw wyciągnąć wtyczkę z gniazdka sieciowego.</p>
 <p>Uwaga</p>	<p>Niebezpieczeństwo zwarcia w wyniku przedostania się wody! Nigdy nie myć urządzenia myjkami wysokociśnieniowymi lub wysokociśnieniowymi myjkami parowymi. Nie umieszczać węża wysokociśnieniowego w rozpuszczalniku. Zewnętrzne części węża należy czyścić moką szmatką.</p>

Wytrzeć zewnętrzną część urządzenia szmatką zwilżoną odpowiednim środkiem czyszczącym.

9.2 CZYSZCZENIE SITKA WLOTOWEGO

	<p>Czysty filtr ssący zawsze gwarantuje maksymalną podawaną dawkę, stałe ciśnienie natrysku i bezawaryjną pracę urządzenia.</p>
---	---

1. Odkręcić filtr (rys. 5) z rury ssącej.
2. Wyczyścić lub wymienić filtr.

Czyszczenie wykonać przy użyciu twardej szczotki i odpowiedniego środka czyszczącego.

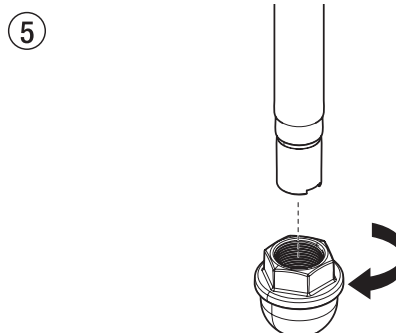

9.3 CZYSZCZENIE FILTRA WYSOKOCIŚNIENIOWEGO



Regularnie czyścić wkład filtra. Zanieczyszczony lub zatkany filtr wysokociśnieniowy może być przyczyną nieprawidłowego wzorca natryskiwania lub zatkania końcówki.

1. Obrócić pokrętkę regulacji ciśnienia w kierunku przeciwnym do ruchu wskazówek zegara w celu ustawienia minimalnego ciśnienia.
2. Otworzyć zawór bezpieczeństwa, położenie zaworu NAPEŁNIANIE (↻ cyrkulacja).
3. Wyłączyć urządzenie (OFF).



Odłączyć wtyczkę przewodu zasilania od gniazdka sieciowego.

4. Odkręcić obudowę filtra (rys. 6, poz. 1) kluczem taśmowym.
5. Wyciągnąć wkład filtra (2) z kolektora (3).
6. Oczyszczyć wszystkie części właściwym środkiem czyszczącym. W razie potrzeby wymienić wkład filtra.
7. Sprawdzić pierścień samouszczelniający (4); wymienić w razie potrzeby.
8. Wcisnąć nowy lub oczyszczony filtr do kolektora pompy.
9. Wkręcić obudowę filtra (1) i dokręcić ją do końca kluczem taśmowym.

⑥

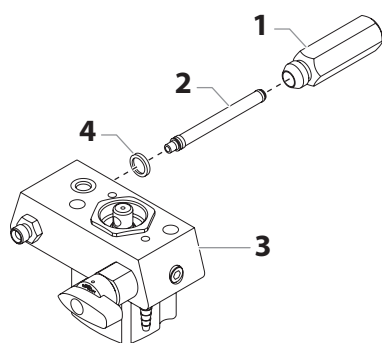

9.4 CZYSZCZENIE BEZPOWIETRZNEGO PISTOLETU NATRYSKOWEGO



Pistolet natryskowy należy czyścić po każdym użyciu.

1. Bezpowietrzny pistolet natryskowy należy czyścić odpowiednim środkiem czyszczącym.
2. Oczyszczyć dokładnie końcówkę właściwym środkiem czyszczącym, aby nie pozostały na niej resztki materiału powłokowego.
3. Oczyszczyć dokładnie zewnętrzną część bezpowietrznego pistoletu natryskowego.



FILTR WŁOTOWY BEZPOWIETRZNEGO PISTOLETU NATRYSKOWEGO (RYS. 7)

1. Odłączyć górną część osłony spustu (1) od głowicy pistoletu.
2. Używając dolnej części osłony spustu jako klucza, poluzować i wyjąć zespół uchwytu (2) z głowicy pistoletu.
3. Wyjąć stary filtr (3) z głowicy pistoletu. Oczyszczyć lub wymienić.
4. Wsunąć nowy filtr do głowicy pistoletu, stożkowym zakończeniem do przodu.
5. Wkręcić zespół uchwytu w głowicę pistoletu. Dokręcić mocno kluczem do osłony spustu.
6. Przymocować z powrotem osłonę spustu do głowicy pistoletu.

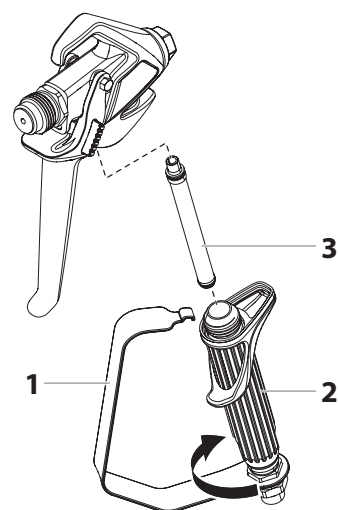
⑦



10 CZYNNOŚCI NAPRAWCZE W WYPADKU AWARII

Typ usterki	Możliwa przyczyna	Czynności w celu usunięcia usterki
A. Urządzenie nie uruchamia się	<ol style="list-style-type: none"> 1. Brak napięcia. 2. Zbyt niska nastawa ciśnienia. 3. Uszkodzony przełącznik WŁ./WYŁ. 	<ol style="list-style-type: none"> 1. Sprawdzić napięcie zasilania. 2. Obrócić pokrętko regulacji ciśnienia w górę. 3. Wymienić.
B. Urządzenie nie zasysa materiału	<ol style="list-style-type: none"> 1. Zawór bezpieczeństwa w położeniu NATRYSK  (natrysk). 2. Filtr wystaje ponad poziom cieczy i zasysa powietrze. 3. Filtr zatkany. 4. Wąż ssący / rura ssąca jest luźna, tj. urządzenie zasysa powietrze z zewnątrz. 	<ol style="list-style-type: none"> 1. Ustawić zawór bezpieczeństwa w położeniu NAPEŁNIANIE  (cyrkulacja). 2. Uzpełnić materiał powłokowy. 3. Wyczyścić lub wymienić filtr. 4. Oczyszczyć punkty połączenia. Dokręcić rurę ssącą.
C. Urządzenie zasysa materiał, ale ciśnienie nie wzrasta	<ol style="list-style-type: none"> 1. Końcówka jest bardzo zużyta. 2. Końcówka jest zbyt duża. 3. Zbyt niska nastawa ciśnienia. 4. Filtr zatkany. 5. Materiał powłokowy przepływa przez wąż powrotny, gdy zawór bezpieczeństwa znajduje się w położeniu NATRYSK  (natrysk). 6. Uszczelnienia skleją się lub są zużyte. 7. Zużyte kulki zaworów. 8. Zużyte gniazda zaworów. 	<ol style="list-style-type: none"> 1. Wymienić 2. Dobór mniejszej końcówki — zob. Tabela końcówek. 3. Obrócić pokrętko regulacji ciśnienia zgodnie z ruchem wskazówek zegara w celu zwiększenia wartości. 4. Wyczyścić lub wymienić filtr. 5. Wymontować i wyczyścić lub wymienić zawór bezpieczeństwa. 6. Wymontować i wyczyścić lub wymienić uszczelnienia. 7. Wymontować i wymienić kulki zaworów. 8. Wymontować i wymienić gniazda zaworów.
D. Materiał powłokowy wydostaje się z górnej części sekcji cieczy	<ol style="list-style-type: none"> 1. Zużyte górne uszczelnienie. 2. Zużyty tłok. 	<ol style="list-style-type: none"> 1. Wymontować i wymienić uszczelnienie. 2. Wymontować i wymienić tłok.
E. Zwiększone pulsacje pistoletu natryskowego	<ol style="list-style-type: none"> 1. Nieprawidłowy typ węża wysokociśnieniowego. 2. Końcówka jest zużyta lub zbyt duża. 3. Zbyt duże ciśnienie. 	<ol style="list-style-type: none"> 1. Stosować wyłącznie oryginalne węże wysokociśnieniowe firmy WAGNER w celu zapewnienia poprawnego działania, bezpieczeństwa i trwałości. 2. Wymienić końcówkę. 3. Ustawić pokrętko regulatora ciśnienia na niższą wartość.
F. Niska jakość wzoru natryskiwanego	<ol style="list-style-type: none"> 1. Końcówka jest za duża do natryskiwanego materiału. 2. Nieprawidłowa nastawa ciśnienia. 3. Zbyt mała pojemność. 4. Zbyt wysoka lepkość materiału powłokowego. 	<ol style="list-style-type: none"> 1. Wymienić końcówkę — zob. Tabela końcówek. 2. Obracać pokrętko regulatora ciśnienia aż do uzyskania zadowalającego wzoru natrysku. 3. Wyczyścić lub wymienić wszystkie filtry. 4. Rozcieńczyć zgodnie z instrukcjami producenta.
G. Brak zasilania urządzenia	<ol style="list-style-type: none"> 1. Zbyt niska nastawa ciśnienia. 	<ol style="list-style-type: none"> 1. Obrócić pokrętko regulacji ciśnienia zgodnie z ruchem wskazówek zegara w celu zwiększenia wartości.

11 SERWISOWANIE

11.1 SERWISOWANIE OGÓLNE

Urządzenie powinno być serwisowane co najmniej raz w roku przez centrum serwisowe firmy WAGNER.

1. Sprawdzić, czy węże wysokociśnieniowe, przewód przyłączeniowy urządzenia i wtyczka nie są uszkodzone.
2. Sprawdzić, czy zawór wlotowy, wylotowy i filtr nie są zużyte.

11.2 WĄŻ WYSOKOCIŚNIENIOWY

Sprawdzić wizualnie, czy wąż wysokociśnieniowy nie ma nacięć ani wybrzuszeń, w szczególności w miejscach przejścia na złączkach. Nakrętki łączące powinny się obracać swobodnie.



Ryzyko wzrasta wraz z wiekiem węża wysokociśnieniowego. Firma Wagner zaleca wymianę węża wysokociśnieniowego po 6 latach.

12 NAPRAWY URZĄDZENIA



Wyłączyć urządzenie (OFF).

Przed wszystkimi pracami naprawczymi: odłączyć wtyczkę przewodu zasilania od gniazdka sieciowego.

12.1 ZAWÓR BEZPIECZEŃSTWA



Uwaga

Nie naprawiać obudowy zaworu (4). Jeśli jest zużyta, należy ją wymienić na nową.

1. Za pomocą wybijaka 2 mm wyciągnąć sworzeń rowkowany (rys. 8, poz. 1) z uchwytu zaworu bezpieczeństwa (2).
2. Wyjąć uchwyt zaworu bezpieczeństwa (2) i podstawę krzywki (3).
3. Użyć klucza w celu wymontowania obudowy zaworu (4).
4. Upewnić się, że uszczelka (5) jest prawidłowo osadzona, a następnie całkowicie wkręcić nową obudowę zaworu (4) w blok filtra (6). Dokręć mocno kluczem.
5. Wyrównać podstawę krzywki (3) z otworem w bloku filtra (6). Nasmarować podstawę krzywki smarem i wsunąć.
6. Wyrównać otwór w wałku zaworu (7) i uchwycie zaworu bezpieczeństwa (2).
7. Włożyć kołek rowkowany (1) w celu zamocowania uchwytu zaworu bezpieczeństwa.

⑧

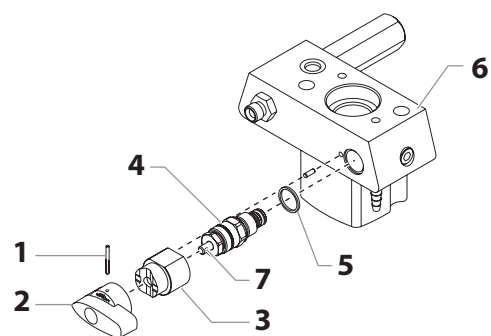

12.2 ZAWÓR WLOTOWY I WYLOTOWY

1. Wykręć cztery śruby w pokrywie przedniej, a następnie zdjąć pokrywę.
2. Włączyć (ON), a następnie wyłączyć (OFF) urządzenie tak, aby tłoczyisko znajdowało się w położeniu dolnego skoku.



Niebezpieczeństwo zmiżdżenia — nie sięgać palcami lub narzędziem między ruchome części!

3. Odłączyć wtyczkę przewodu zasilania od gniazdka sieciowego.
4. Zdjąć zacisk ustalający z kolanka przyłączeniowego węża ssącego, a następnie ściągnąć wąż.
5. Wykręcić wąż powrotny.
6. Aby ułatwić pracę z pompą podającą materiał, należy obrócić urządzenie o 90° do tyłu.
7. Odkręcić obudowę zaworu wlotowego (rys. 10, poz. 1) z kolektora pompy.
8. Wymontować dolną uszczelkę (2), dolną prowadnicę kulki (3), kulkę zaworu wlotowego (4), gniazdo zaworu wlotowego (5) i pierścień samouszczelniający (6).
9. Oczyszczyć wszystkie części właściwym środkiem czyszczącym.

Sprawdzić, czy obudowa zaworu wlotowego (1), gniazdo zaworu wlotowego (5) i kulka zaworu wlotowego (4) nie są zużyte; w razie potrzeby wymienić części. Jeśli zużyte gniazdo zaworu wlotowego (5) nie jest zużyte z jednej strony, zamontować je odwrotnie.

10

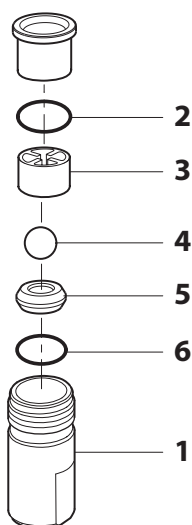

10. Wykręcić obudowę zaworu wylotowego (rys. 11, poz. 7) z tłoka (8) kluczem regulowanym.
11. Wymontować górną prowadnicę kulki (10), podkładkę zgniataną (9) zaworu wylotowego (11) i gniazdo zaworu wylotowego (12).
12. Oczyszczyć wszystkie części właściwym środkiem czyszczącym. Sprawdzić, czy obudowa zaworu wylotowego (7), gniazdo zaworu wylotowego (12), kulka zaworu wylotowego (11) i górna prowadnica kulki (10) nie są zużyte; w razie potrzeby wymienić części. Jeśli zużyte gniazdo zaworu wylotowego (12) nie jest zużyte z jednej strony, zamontować je odwrotnie.
13. Ponowny montaż należy wykonać w kolejności odwrotnej do demontażu. Nasmarować pierścień samouszczelniający (rys. 9, poz. 6) smarem maszynowym i osadzić go prawidłowo w obudowie zaworu wlotowego (rys. 10, poz. 1).

11

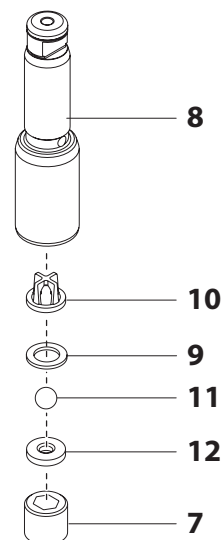

12.3 USZCZELNIENIA

1. Wymontować obudowę zaworu wlotowego zgodnie z opisem czynności w rozdziale 12.2.
2. Nie trzeba wymontowywać zaworu wylotowego.
3. Wykręcić obie śruby głowicy siłownika (rys. 11, poz. 1) z kolektora pompy (2) kluczem nasadowym z końcówką sześciokątną 3/8 cala.
4. Przesunąć kolektor pompy (2) i tłok (3) do przodu do momentu, aż tłok znajdzie się poza rowkiem T (10) na zespole suwaka (5).
5. Wypchnąć tłok (3) z kolektora pompy (2) w dół.
6. Odkręcić nakrętkę ustalającą (6) z kolektora pompy (2) i zdjąć prowadnicę tłoka (7).
7. Zdjąć górne (8) i dolne (9) uszczelnienie z kolektora pompy (2).

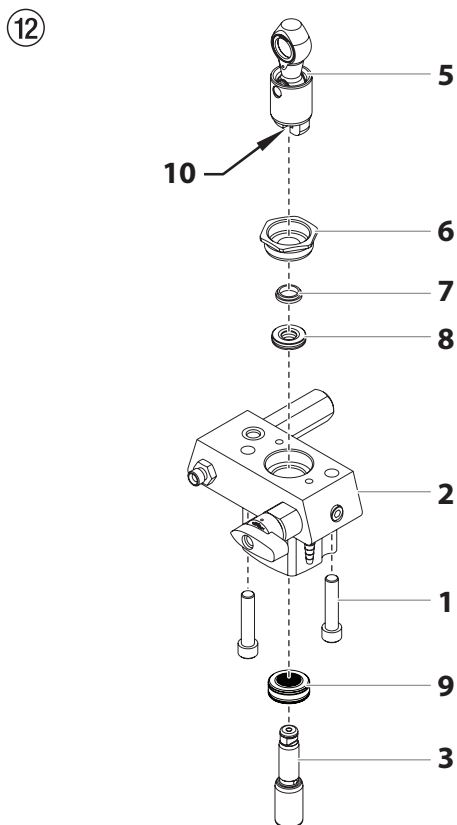

8. Oczyszczyć kolektor pompy (2).
9. Nasmarować górne uszczelnienie (8) i dolne uszczelnienie (9) smarem maszynowym.
10. Włożyć górne uszczelnienie (rys. 13) pierścieniem samouszczelniającym (1) i wystającą krawędzią (2) w dół.

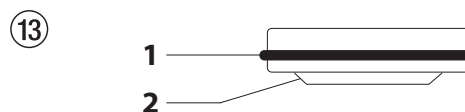

11. Włożyć dolne uszczelnienie (rys. 14) skośną krawędzią (1) do góry.

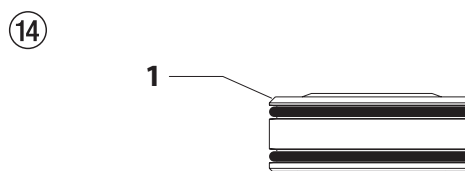

12. Włożyć prowadnicę tłoka (rys. 12, poz. 7) w nakrętkę ustalającą (6). Wkręcić nakrętkę ustalającą (6) do kolektora pompy (2) i dokręcić ją ręcznie.
13. Wcisnąć narzędzie montażowe tłoka (dołączone do wymiennych uszczelnień) (3) od góry na tłok.
14. Nasmarować narzędzie montażowe i tłok (3) smarem maszynowym.
15. Poprowadzić tłok (3) przez dolne uszczelnienia (9) do kolektora pompy (2) od dołu. Gumowym młotkiem lekko uderzać tłok (3) od dołu, aż będzie widoczny powyżej kolektora pompy.
16. Wyjąć narzędzie montażowe z tłoka (3).
17. Ostrożnie dokręcić nakrętkę ustalającą (6) kluczem regulowanym.
18. Wsunąć górną część tłoka (3) w rowek T (10) na zespole suwaka (4).
19. Umieścić kolektor pompy (2) pod obudową przekładni i docisnąć do góry, tak aby przylegał do obudowy przekładni.
20. Zamocować kolektor pompy (2) do obudowy przekładni. Upewnić się, że czujnik ciśnienia nie uszkodzi uszczelki czujnika ciśnienia (10).
21. Mocno przykręcić kolektor pompy (2) do obudowy przekładni.
22. Nasmarować pierścień samouszczelniający (rys. 10, poz. 6) między kolektorem pompy (2) a obudową zaworu wlotowego smarem maszynowym. Przykręcić obudowę zaworu wlotowego do kolektora pompy.
23. Wcisnąć kolanko przyłączeniowe węża ssącego w obudowę zaworu wlotowego (rys. 10, poz. 1) i zabezpieczyć zaciskiem ustalającym. Nakręcić wąż powrotny i przymocować zaciskiem do węża ssącego.
24. Zamontować przednią pokrywę.

12.4 PROSPRAY 20 — SCHEMAT POŁĄCZEŃ

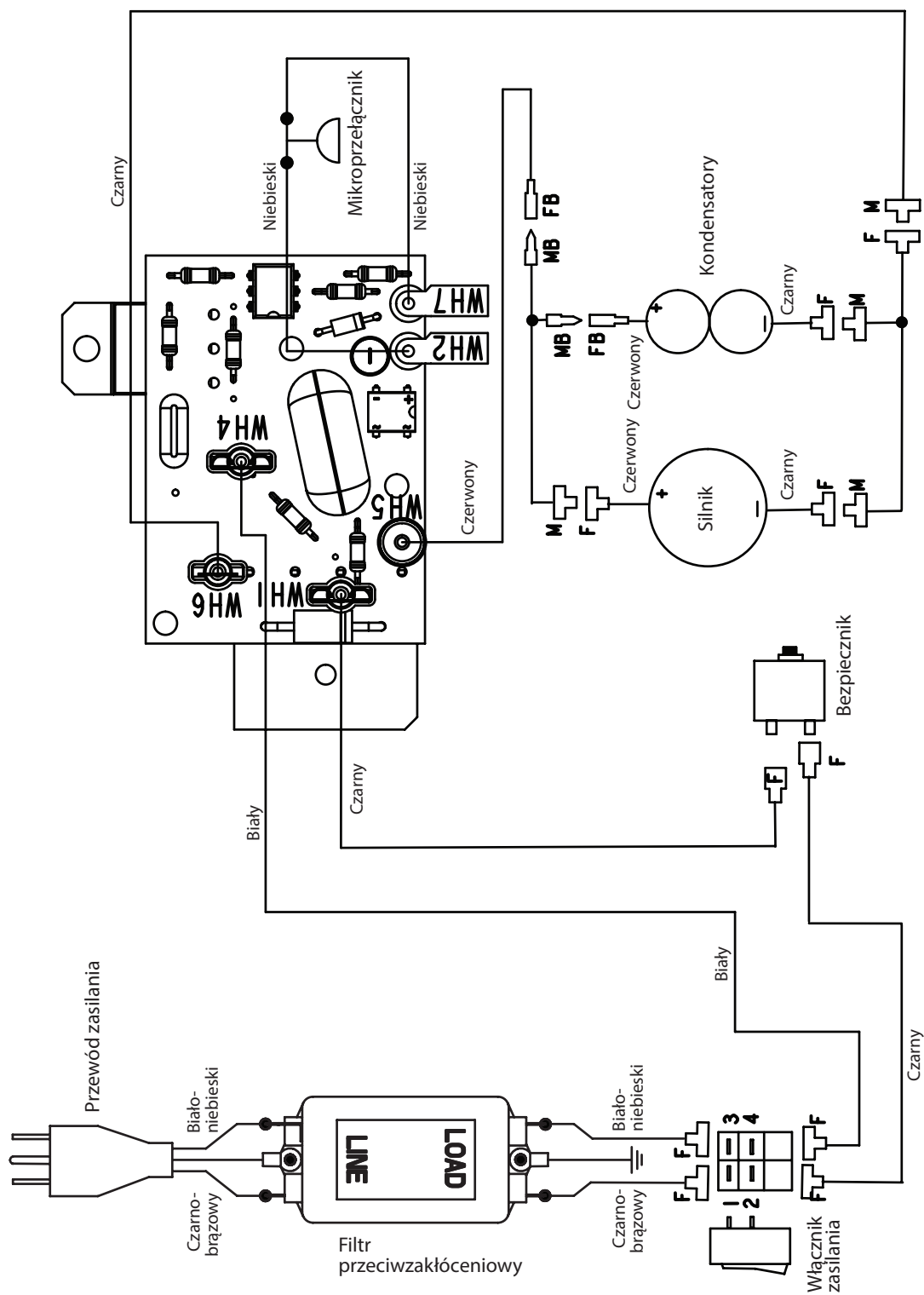

13 DODATEK

13.1 DOBÓR KOŃCÓWKI

Dobór końcówki ma duże znaczenie w celu uzyskania bezawaryjnego działania.

W wielu wypadkach poprawność doboru końcówki można stwierdzić jedynie po wykonaniu testowego natrysku.

KILKA OBOWIĄZUJĄCYCH ZASAD:

Natryskiwany strumień musi być równomierny.

Jeśli w strumieniu pojawiają się smugi, ciśnienie natryskiwania jest zbyt niskie lub lepkość materiału powłokowego jest zbyt wysoka.

ŚRODEK ZARADCZY: Zwiększyć ciśnienie lub rozcieńczyć materiał powłokowy. Każda pompa transportuje określoną ilość proporcjonalnie do wielkości końcówki:

Obowiązuje następująca zasada:

duża końcówka = niskie ciśnienie

mała końcówka = wysokie ciśnienie

Dostępna jest szeroka gama końcówek o różnych kątach natryskiwania.

13.3 WYPOSAŻENIE DODATKOWE PISTOLETU NATRYSKOWEGO



Końcówka nastawna strumienia płaskiego
do 250 barów (25 MPa)

Oznaczenie końcówki	Otwór (mm)	Szerokość oprysku przy odsunięciu natrykiwanego przedmiotu o ok. 30 cm Ciśnienie 100 barów (10 MPa)	Przeznaczenie	Końcówka nastawna strumienia płaskiego — nr katalogowy
15	0.13 - 0.46	5 - 35 cm	Farby	0999 057
20	0.18 - 0.48	5 - 50 cm	Farby, wypełniacze	0999 053
28	0.28 - 0.66	8 - 55 cm	Farby, powłoki dyspersyjne	0999 054
41	0.43 - 0.88	10 - 60 cm	Farby antykorozyjne — powłoki dyspersyjne	0999 055
49	0.53 - 1.37	10 - 40 cm	Duże pokrywane obszary	0999 056

Zabezpieczenie przed zetknięciem

do końcówki nastawnej strumienia płaskiego

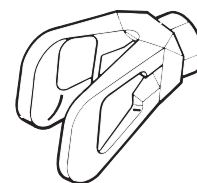

Nr katalogowy **0097 294**

Wysięgnik z nastawnym przegubem (bez końcówki)

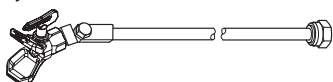

Długość: 100 cm	Nr katalogowy 0096 015
Długość: 200 cm	Nr katalogowy 0096 016
Długość: 300 cm	Nr katalogowy 0096 017

Wysięgnik

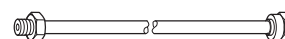

15 cm, gwint F, nr katalogowy 0556 051
30 cm, gwint F, nr katalogowy 0556 052
45 cm, gwint F, nr katalogowy 0556 053
60 cm, gwint F, nr katalogowy 0556 054

15 cm, gwint G, nr katalogowy 0556 074
30 cm, gwint G, nr katalogowy 0556 075
45 cm, gwint G, nr katalogowy 0556 076
60 cm, gwint G, nr katalogowy 0556 077

13.2 SERWISOWANIE I CZYSZCZENIE KOŃCÓWEK Z TWARDEGO METALU

KOŃCÓWKI STANDARDOWE

Jeśli założono końcówkę innego typu, należy ją oczyścić zgodnie z instrukcjami producenta.

Otwór końcówki jest obrabiany maszynowo z najwyższą precyzją. Staranna obsługa pozwala na osiągnięcie długiej żywotności. Nie należy zapominać, że końcówka z twardego metalu jest krucha! Nie rzucać końcówką ani nie przenosić jej ostrymi metalowymi przedmiotami.

W celu zapewnienia czystej końcówki gotowej do użycia należy przestrzegać następujących wytycznych:

- Obrócić uchwyt zaworu bezpieczeństwa całkowicie w kierunku przeciwnym do ruchu wskazówek zegara (Cyrkulacja).
- Wymontować końcówkę z pistoletu natryskowego.
- Umieścić końcówkę we właściwym środku czyszczącym i pozostawić aż do rozpuszczenia resztek materiału.
- Jeśli jest dostępne sprężone powietrze, przedmuchać końcówkę.
- Usunąć wszelkie pozostałości ostrym, drewnianym elementem (wykałaczką).
- Obejrzeć końcówkę przez lupę i w razie potrzeby powtórzyć punkty od 3 do 5.

13.4 TABELA KOŃCÓWEK DO PISTOLETÓW

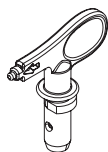

Końcówka Wagner TradeTip 3
do 270 barów (27 MPa)

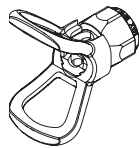

bez końcówki
Gwint F (11/16 – 16 UN)
do pistoletów natryskowych Wagner
Nr katalogowy 0289391

bez końcówki
Gwint G (7/8 — 14 UN)
do pistoletów natryskowych Graco/Wagner
Nr katalogowy 0289390



Wszystkie końcówki przedstawione w tabeli poniżej są dostarczane wraz z właściwym filtrem pistoletu.

Zastosowanie	Oznaczenie końcówki	Kąt natryskiwania	Średnica otworu cale / mm	Szerokość natryskiwania mm 1)	Filtr pistoletu	Nr katalogowy
Wodorozcieńczalne i rozpuszczalnikowe farby i lakiery, oleje, środki antyadhezyjne	107	10°	0,007 / 0,18	100	Czerwony	0553107
	207	20°	0,007 / 0,18	120	Czerwony	0553207
	307	30°	0,007 / 0,18	150	Czerwony	0553307
	407	40°	0,007 / 0,18	190	Czerwony	0553407
	109	10°	0,009 / 0,23	100	Czerwony	0553109
	209	20°	0,009 / 0,23	120	Czerwony	0553209
	309	30°	0,009 / 0,23	150	Czerwony	0553309
	409	40°	0,009 / 0,23	190	Czerwony	0553409
	509	50°	0,009 / 0,23	225	Czerwony	0553509
	609	60°	0,009 / 0,23	270	Czerwony	0553609
Farby syntetyczno-żywiczne Farby PCW	111	10°	0,011 / 0,28	100	Czerwony	0553111
	211	20°	0,011 / 0,28	120	Czerwony	0553211
	311	30°	0,011 / 0,28	150	Czerwony	0553311
	411	40°	0,011 / 0,28	190	Czerwony	0553411
	511	50°	0,011 / 0,28	225	Czerwony	0553511
	611	60°	0,011 / 0,28	270	Czerwony	0553611
Farby, podkłady Wypełniacze	113	10°	0,013 / 0,33	100	Czerwony	0553113
	213	20°	0,013 / 0,33	120	Czerwony	0553213
	313	30°	0,013 / 0,33	150	Czerwony	0553313
	413	40°	0,013 / 0,33	190	Czerwony	0553413
	513	50°	0,013 / 0,33	225	Czerwony	0553513
	613	60°	0,013 / 0,33	270	Czerwony	0553613
	813	80°	0,013 / 0,33	330	Czerwony	0553813
Wypełniacze Farby antykorozyjne	115	10°	0,015 / 0,38	100	Żółty	0553115
	215	20°	0,015 / 0,38	120	Żółty	0553215
	315	30°	0,015 / 0,38	150	Żółty	0553315
	415	40°	0,015 / 0,38	190	Żółty	0553415
	515	50°	0,015 / 0,38	225	Żółty	0553515
	615	60°	0,015 / 0,38	270	Żółty	0553615
	715	70°	0,015 / 0,38	300	Żółty	0553715
	815	80°	0,015 / 0,38	330	Żółty	0553815
Farby antykorozyjne Farby lateksowe Powłoki dyspersyjne	117	10°	0,017 / 0,43	100	Biały	0553117
	217	20°	0,017 / 0,43	120	Biały	0553217
	317	30°	0,017 / 0,43	150	Biały	0553317
	417	40°	0,017 / 0,43	190	Biały	0553417
	517	50°	0,017 / 0,43	225	Biały	0553517
	617	60°	0,017 / 0,43	270	Biały	0553617
	717	70°	0,017 / 0,43	300	Biały	0553717
	817	80°	0,017 / 0,43	330	Biały	0553817
Farby antykorozyjne Farby lateksowe Powłoki dyspersyjne	219	20°	0,019 / 0,48	120	Biały	0553219
	319	30°	0,019 / 0,48	150	Biały	0553319
	419	40°	0,019 / 0,48	190	Biały	0553419
	519	50°	0,019 / 0,48	225	Biały	0553519
	619	60°	0,019 / 0,48	270	Biały	0553619
	719	70°	0,019 / 0,48	300	Biały	0553719
	819	80°	0,019 / 0,48	330	Biały	0553819
	919	90°	0,019 / 0,48	385	Biały	0553919
Powłoki ogniotrwałe	221	20°	0,021 / 0,53	120	Biały	0553221
	321	30°	0,021 / 0,53	150	Biały	0553321
	421	40°	0,021 / 0,53	190	Biały	0553421
	521	50°	0,021 / 0,53	225	Biały	0553521
	621	60°	0,021 / 0,53	270	Biały	0553621
	721	70°	0,021 / 0,53	300	Biały	0553721
	821	80°	0,021 / 0,53	330	Biały	0553821

Zastosowanie	Oznaczenie końcówki	Kąt natryskiwania	Średnica otworu calej / mm	Szerokość natryskiwania mm 1)	Filtr pistoletu	Nr katalogowy	
Pokrycia dachowe	223	20°	0,023 / 0,58	120	Biały	0553223	
	323	30°	0,023 / 0,58	150	Biały	0553323	
	423	40°	0,023 / 0,58	190	Biały	0553423	
	523	50°	0,023 / 0,58	225	Biały	0553523	
	623	60°	0,023 / 0,58	270	Biały	0553623	
	723	70°	0,023 / 0,58	300	Biały	0553723	
	823	80°	0,023 / 0,58	330	Biały	0553823	
	Materiały grubowarstwowe Ochrona przed korozją Natryskiwanie wypełniacza	225	20°	0,025 / 0,64	120	Biały	0553225
325		30°	0,025 / 0,64	150	Biały	0553325	
425		40°	0,025 / 0,64	190	Biały	0553425	
525		50°	0,025 / 0,64	225	Biały	0553525	
625		60°	0,025 / 0,64	270	Biały	0553625	
725		70°	0,025 / 0,64	300	Biały	0553725	
825		80°	0,025 / 0,64	330	Biały	0553825	
227		20°	0,027 / 0,69	120	Biały	0553227	
327		30°	0,027 / 0,69	150	Biały	0553327	
427		40°	0,027 / 0,69	190	Biały	0553427	
527		50°	0,027 / 0,69	225	Biały	0553527	
627		60°	0,027 / 0,69	270	Biały	0553627	
827		80°	0,027 / 0,69	330	Biały	0553827	
229		20°	0,029 / 0,75	120	Biały	0553229	
329		30°	0,029 / 0,75	150	Biały	0553329	
429		40°	0,029 / 0,75	190	Biały	0553429	
529		50°	0,029 / 0,75	225	Biały	0553529	
629		60°	0,029 / 0,75	270	Biały	0553629	
231		20°	0,031 / 0,79	120	Biały	0553231	
331		30°	0,031 / 0,79	150	Biały	0553331	
431		40°	0,031 / 0,79	190	Biały	0553431	
531		50°	0,031 / 0,79	225	Biały	0553531	
631		60°	0,031 / 0,79	270	Biały	0553631	
731		70°	0,031 / 0,79	300	Biały	0553731	
831		80°	0,031 / 0,79	330	Biały	0553831	
233		20°	0,033 / 0,83	120	Biały	0553233	
333		30°	0,033 / 0,83	150	Biały	0553333	
433		40°	0,033 / 0,83	190	Biały	0553433	
533		50°	0,033 / 0,83	225	Biały	0553533	
633		60°	0,033 / 0,83	270	Biały	0553633	
235		20°	0,035 / 0,90	120	Biały	0553235	
335		30°	0,035 / 0,90	150	Biały	0553335	
435		40°	0,035 / 0,90	190	Biały	0553435	
535		50°	0,035 / 0,90	225	Biały	0553535	
635		60°	0,035 / 0,90	270	Biały	0553635	
735		70°	0,035 / 0,90	300	Biały	0553735	
439		40°	0,039 / 0,99	190	Biały	0553439	
539		50°	0,039 / 0,99	225	Biały	0553539	
639		60°	0,039 / 0,99	270	Biały	0553639	
Ciężkie/wymagające zastosowania		243	20°	0,043 / 1,10	120	Zielony	0553243
		443	40°	0,043 / 1,10	190	Zielony	0553443
		543	50°	0,043 / 1,10	225	Zielony	0553543
		643	60°	0,043 / 1,10	270	Zielony	0553643
	445	40°	0,045 / 1,14	190	Zielony	0553445	
	545	50°	0,045 / 1,14	225	Zielony	0553545	
	645	60°	0,045 / 1,14	270	Zielony	0553645	
	451	40°	0,051 / 1,30	190	Zielony	0553451	
	551	50°	0,051 / 1,30	225	Zielony	0553551	
	651	60°	0,051 / 1,30	270	Zielony	0553651	
	252	20°	0,052 / 1,32	120	Zielony	0553252	
	455	40°	0,055 / 1,40	190	Zielony	0553455	
	555	50°	0,055 / 1,40	225	Zielony	0553555	
	655	60°	0,055 / 1,40	270	Zielony	0553655	
	261	20°	0,061 / 1,55	120	Zielony	0553261	
	461	40°	0,061 / 1,55	190	Zielony	0553461	
	561	50°	0,061 / 1,55	225	Zielony	0553561	
	661	60°	0,061 / 1,55	270	Zielony	0553661	
	263	20°	0,063 / 1,60	120	Zielony	0553263	
	463	40°	0,063 / 1,60	190	Zielony	0553463	
	565	50°	0,065 / 1,65	225	Zielony	0553565	
	665	60°	0,065 / 1,65	270	Zielony	0553665	
	267	20°	0,067 / 1,70	120	Zielony	0553267	
	467	40°	0,067 / 1,70	190	Zielony	0553467	

1) Szerokość natrysku przy odległości ok. 30 cm od obiektu i ciśnieniu 100 barów (10 MPa) dla farby syntetyczno-żywicznej 20 sekund DIN.

13.5 TABELA KOŃCÓWEK 2-BIEGOWYCH (2SPEEDTIP)

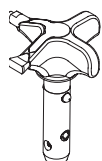

Innowacyjna dysza przełączająca firmy WAGNER łączy w sobie dwa rdzenie.

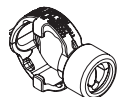

Uchwyt końcówki 2-biegowej
Nr kat. 0271065

Tabela końcówek

Rozmiar obiektu	Nakładany materiał		
	Lakier (L)	Emulsja (D)	Wypełniacz (S)
Mała		D5 Dysze: 111 / 415 Nr kat. 0271 062	S5 Dysze: 225 / 629 Nr kat. 0271 064
		D7 Dysze: 113 / 417 Nr kat. 0271 063	
	L10 Dysze: 208 / 510 Nr kat. 0271 042	D10 Dysze: 111 / 419 Nr kat. 0271 045	S10 Dysze: 527 / 235 Nr kat. 0271 049
Średnia	L20 Dysze: 210 / 512 Nr kat. 0271 043	D20 Dysze: 115 / 421 Nr kat. 0271 046	S20 Dysze: 539 / 243 Nr kat. 0271 050
Duża	L30 Dysze: 212 / 514 Nr kat. 0271 044	D30 Dysze: 115 / 423 Nr kat. 0271 047	S30 Dysze: 543 / 252 Nr kat. 0271 051
Bardzo duża		D40 Dysze: 117 / 427 Nr kat. 0271 048	
Zalecany filtr pistoletu	Czerwony	Biały	-

13.6 WALIZKI NA DYSZE

Walizki na dysze są doskonałym uzupełnieniem sprzętu do natryskiwania farby, ponieważ można wszystko bezpiecznie przechowywać i zabrać tylko te elementy, które są potrzebne w konkretnym zastosowaniu. Dostępne są cztery różne wersje, idealnie dopasowane do danego zastosowania.

	Nr kat.
1 Walizka na dysze HEA ProTip, emulsja	2391870
• 3 × filtr pistoletu, biały, 50 MA, oczko 0,31 mm, średnie	0034 377
• 1 × filtr pistoletu, czerwony, 180 MA, oczko 0,084 mm, bardzo drobne	0043 235
• Kompletne przedłużenie dyszy, 15 cm, gwint G	0556 074
• HEA ProTip 311	0554 311
• HEA ProTip 421	0554 421
• HEA ProTip 517	0554 517
• HEA ProTip 519	0554 519
2 Walizka na dysze TradeTip 3, lakier	2391871
• 1 × filtr pistoletu, czerwony, 180 MA, oczko 0,084 mm, bardzo drobne	0034 383
• Kompletne przedłużenie dyszy, 15 cm, gwint G	0556 074
• Dysza TradeTip 3 FineFinish 308	0554 308
• Dysza TradeTip 3 FineFinish 410	0554 410
• Dysza TradeTip 3 FineFinish 412	0554 412
• Dysza TradeTip 3 FineFinish 510	0554 510
3 Walizka na dysze 2SpeedTip, emulsja	2391872
• 3 × filtr pistoletu, biały, 50 MA, oczko 0,31 mm, średnie	0034 377
• 1 × filtr pistoletu, czerwony, 180 MA, oczko 0,084 mm, bardzo drobne	0043 235
• Kompletne przedłużenie dyszy, 15 cm, gwint G	0556 074
• HEA ProTip 311	0554 311
• Dysza 2SpeedTip D10 111/419	0271 045
• Dysza 2SpeedTip D20 115/421	0271 046
• Dysza 2SpeedTip D30 115/423	0271 047
4 Walizka na dysze 2SpeedTip, lakier	2391873
• 4 × filtr pistoletu, czerwony, 180 MA, oczko 0,084 mm, bardzo drobne	0034 383
• Kompletne przedłużenie dyszy, 15 cm, gwint G	0556 074
• Dysza TradeTip 3 FineFinish 308	0554 308
• Dysza TradeTip 3 FineFinish 410	0554 410
• Dysza 2SpeedTip L20 210/512	0271 043
• Dysza 2SpeedTip L30 212/514	0271 044

13.7 TEMPSPRAY

Materiał farby jest podgrzewany równomiernie do wymaganej temperatury elektryczną grzałką, która znajduje się wewnątrz węża (regulacja w zakresie od 20°C do 60°C).

Zalety:

- Stała temperatura farby nawet przy niskich temperaturach zewnętrznych
- Znacznie łatwiejsze nakładanie materiałów powłokowych o wysokiej lepkości
- Zwiększona wydajność nakładania
- Niższe koszty rozpuszczalnika wynikające ze zmniejszenia lepkości
- Możliwość dostosowania do wszystkich urządzeń bezpowietrznych

Nr kat.	Opis
2311659 2311852	TempSpray H 126 (idealny do powłok lakierniczych) Urządzenie podstawowe 1/4" z bębnem do nawijania węża, wężem podgrzewanym DN6, 10 m Zestaw do natryskiwania zawierający: Urządzenie podstawowe (2311659), pistolet bezpowietrzny Vector Grip (gwint G), w komplecie z uchwytem dyszy Trade Tip 3 i dyszą 2Speed Tip L10 (208/510)
2311660 2311853	TempSpray H 226 (idealny do powłok dyspersyjnych/materiałów o wysokiej lepkości) Urządzenie podstawowe 1/4" z bębnem do nawijania węża, wężem podgrzewanym DN10, 15 m, wąż 1/4" DN4, 1 m Zestaw do natryskiwania zawierający: Urządzenie podstawowe (2311660), pistolet bezpowietrzny Vector Grip (gwint G), w komplecie z uchwytem dyszy Trade Tip 3 i dyszą 2Speed Tip D10 (111/419)
2311661 2311854	TempSpray H 326 (idealny do powłok dyspersyjnych/materiałów o wysokiej lepkości) Urządzenie podstawowe 1/4" z bębnem do nawijania węża, wężem podgrzewanym DN10, 30 m, wąż 1/4" DN4, 1 m Zestaw do natryskiwania zawierający: Urządzenie podstawowe (2311661), pistolet bezpowietrzny Vector Grip (gwint G), w komplecie z uchwytem dyszy Trade Tip 3 i dyszą 2Speed Tip D20 (115/421)

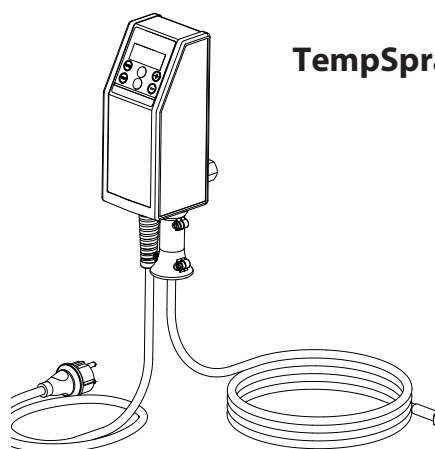

TempSpray H 126

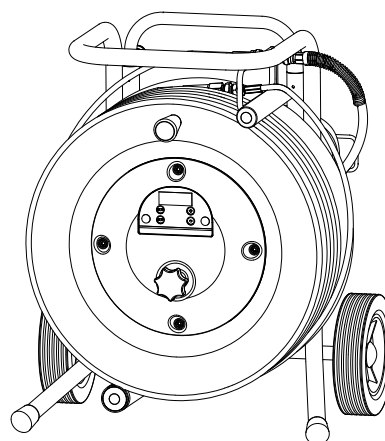

TempSpray H 226

TempSpray H 326

13.8 DYSZE HEA DO ROZPYLANIA MGŁY POD NISKIM CIŚNIENIEM

Skrót HEA (High Efficiency Airless) oznacza technikę wysokowydajnych dyszy, która rewolucjonizuje natryskiwanie bezpowietrzne. Dysze HEA umożliwiają zmniejszenie ciśnienia roboczego urządzenia natryskowego i pracę w zakresie niskiego ciśnienia (najlepiej od 80 do 140 barów). Dyszy można używać ze wszystkimi uchwytyami TradeTip 3 i urządzeniami WAGNER.

Niektóre farby mogą wymagać rozcieńczenia w celu uzyskania możliwie najlepszych wyników. W związku z tym eksperci od technologii nakładania Wagner przetestowali szeroką gamę materiałów. Ich zalecenia można znaleźć w przewodniku dotyczącym natryskiwania pod adresem sprayguide.wagner-group.com.

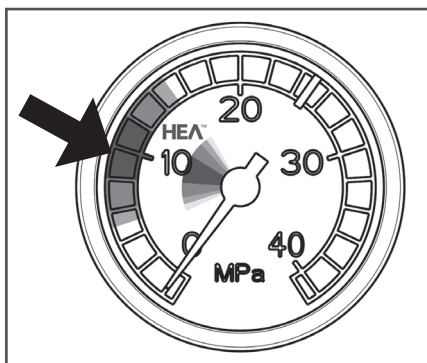

Ustawić niskie ciśnienie w zakresie HEA i rozpocząć pracę.

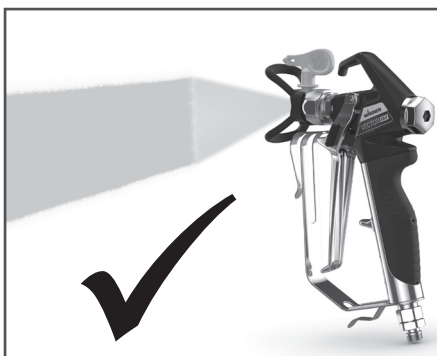

Równomierny natryskiwany wzorec bez krawędzi.

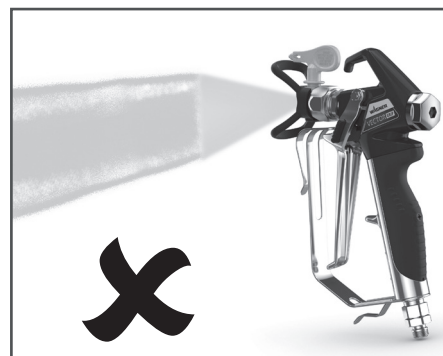

Jeśli krawędzie są widoczne, powoli zwiększać ciśnienie.

Tabela końcówek HEA

i Wszystkie końcówki przedstawione w tabeli poniżej są dostarczane wraz z właściwym filtrem pistoletu.

Zastosowanie	Oznaczenie końcówki	Kąt natryskiwania	Średnica otworu cale / mm	Szerokość natryskiwania mm 1)	Filtr pistoletu	Nr katalogowy
Farby syntetyczno-żywiczne Farby PCW	211	20°	0,011 / 0,28	120	Czerwony	0554211
	311	30°	0,011 / 0,28	150	Czerwony	0554311
	411	40°	0,011 / 0,28	190	Czerwony	0554411
Farby, podkłady Wypełniacze	213	20°	0,013 / 0,33	120	Czerwony	0554213
	313	30°	0,013 / 0,33	150	Czerwony	0554313
	413	40°	0,013 / 0,33	190	Czerwony	0554413
Wypełniacze Farby antykorozyjne	415	40°	0,015 / 0,38	190	Żółty	0554415
	515	50°	0,015 / 0,38	225	Żółty	0554515
	615	60°	0,015 / 0,38	270	Żółty	0554615
Farby antykorozyjne Farby lateksowe Powłoki dyspersyjne	417	40°	0,017 / 0,43	190	Biały	0554417
	517	50°	0,017 / 0,43	225	Biały	0554517
	617	60°	0,017 / 0,43	270	Biały	0554617
Farby antykorozyjne Farby lateksowe Powłoki dyspersyjne	519	50°	0,019 / 0,48	225	Biały	0554519
	619	60°	0,019 / 0,48	270	Biały	0554619
Powłoki ogniotrwałe	421	40°	0,021 / 0,53	190	Biały	0554421
	521	50°	0,021 / 0,53	225	Biały	0554521
	621	60°	0,021 / 0,53	270	Biały	0554621

1) Szerokość natrysku przy odległości ok. 30 cm od obiektu i ciśnieniu 100 barów (10 MPa) dla farby syntetyczno-żywicznej 20 sekund DIN.

SPRAWDZENIE URZĄDZENIA

Z uwagi na bezpieczeństwo zalecamy sprawdzenie urządzenia w razie zaistnienia takiej potrzeby, ale nie rzadziej niż co 12 miesięcy, przez rzeczoznawcę pod kątem jego dalszej bezpiecznej pracy.

W przypadku nieeksploatowanych urządzeń kontrolę można przesunąć do momentu jego następnego uruchomienia.

Należy stosować się również do wszystkich (ewentualnie innych) krajowych przepisów dot. przeprowadzania kontroli i konserwacji.

W przypadku pytań należy kontaktować się z punktami serwisowymi firmy Wagner.

INFORMACJE DOTYCZĄCE UTYLIZACJI

Zgodnie z dyrektywą europejską 2002/96/WE dot. utylizacji zużytego sprzętu elektrycznego oraz zgodnie z przepisami wdrażającymi dyrektywę do prawa krajowego opisywanego produktu nie wolno utylizować razem z odpadami z gospodarstwa domowego i należy dostarczyć go do punktu zajmującego się przyjaznym dla środowiska recyklingiem!



Zużyte urządzenie firmy Wagner zostanie odebrane przez nas lub naszych przedstawicieli handlowych i następnie zutylizowane w sposób przyjazny dla środowiska. W tej sprawie należy kontaktować się z naszymi punktami serwisowymi lub przedstawicielami handlowymi.

WAŻNA WSKAZÓWKA DOT. ODPOWIEDZIALNOŚCI ZA PRODUKT

Z uwagi na obowiązujące od 01.01.1990 roku rozporządzenie unijne producent odpowiada za swój produkt tylko w sytuacji, kiedy wszystkie części pochodzą od producenta lub zostały przez niego dopuszczone do użycia oraz kiedy urządzenia będą prawidłowo montowane i eksploatowane. W przypadku stosowania obcych akcesoriów i części zamiennych może mieć miejsce całkowite lub częściowe zwolnienie z odpowiedzialności za produkt; w ekstremalnych przypadkach właściwe urzędy (izba zawodowa i urząd nadzoru przemysłowego) mogą zakazać używania kompletnego urządzenia.

Stosując oryginalne akcesoria i części zamienne firmy WAGNER, użytkownik ma gwarancję, że spełnione są wszystkie przepisy bezpieczeństwa.

DEKLARACJA GWARANCYJNA

(Stan 01.02.2009)

1. Zakres gwarancji

Wszystkie profesjonalne urządzenia do nanoszenia farb (dalej Produkty) są dokładnie kontrolowane oraz testowane i podlegają surowym kontrolom działu zabezpieczenia jakości firmy Wagner. Dlatego firma Wagner udziela rozszerzonej gwarancji wyłącznie przemysłowemu lub zawodowemu użytkownikowi, który zakupił produkt w autoryzowanym punkcie sprzedaży (dalej Klient). Ta gwarancja obejmuje produkty wymienione w Internecie pod www.wagner-group.com/profi-guarantee.

Niniejsza gwarancja nie ogranicza roszczeń klienta z tytułu odpowiedzialności za wady, jakie wynikają z umowy kupna zawartej ze sprzedawcą, oraz praw ustawowych.

Z naszych zobowiązań gwarancyjnych będziemy wywiązywać się, w zależności od naszej decyzji, albo poprzez wymianę lub naprawę produktu lub poszczególnych części albo poprzez odbiór urządzenia i zwrot ceny zakupu. Ponosimy koszty związane z materiałem i czasem pracy. Wymienione produkty lub części przechodzą na naszą własność.

2. Czas gwarancji i rejestracja

Czas gwarancji wynosi 36 miesięcy oraz 12 miesięcy w przypadku użytkowania przemysłowego lub dużego obciążenia sprzętu, np. w szczególności pracy zmianowej lub wynajmu. Dla napędów benzynowych lub pneumatycznych udzielamy również 12-miesięcznej gwarancji.

Czas gwarancji zaczyna się w dniu dostawy zrealizowanej przez autoryzowanego sprzedawcę. Decyduje data na oryginalnym dokumencie zakupu.

Czas gwarancji wydłuża się o 24 miesiące dla wszystkich produktów zakupionych u autoryzowanego sprzedawcy od dnia 01.02.2009 r., jeżeli klient rejestruje te urządzenia w ciągu 4 tygodni po dniu, w którym zostały one dostarczone przez autoryzowanego sprzedawcę, zgodnie z następującymi warunkami.

Klient dokonuje rejestracji w Internecie pod www.wagner-group.com/profi-guarantee.

Potwierdzeniem jest certyfikat gwarancyjny oraz oryginalny dokument zakupu, na którym będzie umieszczona data zakupu. Rejestracja jest możliwa tylko w przypadku, kiedy klient wyrazi zgodę za gromadzenie i przechowywanie jego danych, które musi podać.

Świadczenia gwarancyjne nie wydłużają ani nie odnawiają czasu gwarancji dla produktu.

Po upływie danego czasu gwarancji nie ma możliwości dochodzenia roszczeń z tytułu gwarancji.

3. Realizacja reklamacji

Jeżeli w okresie obowiązywania gwarancji ujawnią się wady w materiale, jakości wykonania lub wydajności urządzenia, to roszczeń gwarancyjnych należy dochodzić niezwłocznie, ale nie później niż w ciągu 2 tygodni.

Do przyjęcia roszczeń gwarancyjnych uprawniony jest autoryzowany sprzedawca, który dostarczył urządzenie. Jednak roszczeń gwarancyjnych można również dochodzić w każdym z naszych punktów serwisowych wymienionych w instrukcji obsługi. Produkt należy wysłać bez opłat pocztowych lub dostarczyć wraz z oryginalnym dokumentem zakupu, zawierającym datę zakupu i nazwę produktu. Aby móc wydłużyć gwarancję, należy dodatkowo dołączyć certyfikat gwarancyjny.

Koszty oraz ryzyko zgubienia lub uszkodzenia produktu na drodze do lub z punktu, który przyjmuje gwarancję lub który ponownie dostarcza naprawiony produkt, leżą po stronie klienta.

4. Wykluczenie gwarancji

Roszczenia gwarancyjne nie mogą zostać uwzględnione:

- w przypadku części podlegających wynikającemu z użytkowania lub pozostałemu naturalnemu zużyciu oraz wad w produkcie, które wskazują na wynikające z użytkowania lub inne naturalne zużycie; należą do nich w szczególności: kable, zawory, opakowania, dysze, cylindry, tłoki, części, przez które przepływa medium, filtry, węże, uszczelki, wirniki, stojany itp. Szkody na skutek zużycia powodowane są w szczególności przez ściernie materiały powłokowe, np. dyspersje, tynki, szpachelki, kleje, glazury, podłoże kwarcowe;
- w przypadku wad w urządzeniach, których przyczyną jest nieprzestrzeganie instrukcji, niewłaściwe lub nieprawidłowe użytkowanie, wadliwy montaż lub uruchomienie przez klienta lub osobę trzecią, niezgodne z przeznaczeniem użycie, nienormalne warunki środowiskowe, nieodpowiednie materiały powlekające, chemiczne, elektrochemiczne lub elektryczne wpływy, niewłaściwe warunki pracy, praca z nieprawidłowym napięciem sieciowym / nieprawidłową częstotliwością sieciową, przeciążenie lub brak konserwacji, pielęgnacji lub czyszczenia;
- w przypadku wad w urządzeniu, które spowodowane zostały użyciem części akcesoryjnych, uzupełniających lub zamiennych, które nie są oryginalnymi częściami firmy Wagner;
- w przypadku produktów, w których dokonano zmian lub uzupełnień;
- w przypadku produktów z usuniętym lub nieczytelnym numerem seryjnym;
- w przypadku produktów, w których próby napraw przeprowadzane były przez nieautoryzowane osoby;
- w przypadku produktów z niewielkimi różnicami w stosunku do prawidłowej jakości, które nie mają znaczenia dla wartości i używalności urządzenia;
- w przypadku produktów, które zostały rozłożone częściowo lub w całości.

5. Regulacje uzupełniające

Powyższe gwarancje dotyczą wyłącznie produktów zakupionych w UE, GUS i Australii od autoryzowanego sprzedawcy i które użytkowane są na terenie kraju zakupu.

Jeżeli kontrola wykaże, że roszczenie gwarancyjne nie przysługuje, klient zostanie obciążony kosztami naprawy.

Powyższe regulacje ostatecznie regulują stosunek prawny do nas. Dalej idące roszczenia, w szczególności za każdego rodzaju szkody i straty, jakie powstają przez produkt lub jego użytkowanie, są wykluczone za wyjątkiem zakresu obejmującego zastosowanie ustawy o odpowiedzialności za produkt.

Roszczenia dot. odpowiedzialności za wady wobec sprzedawców pozostają nienaruszone.

Dla tej gwarancji obowiązuje niemieckie prawo. Językiem umowy jest język niemiecki. W przypadku różnic w znaczeniu tekstu niniejszej gwarancji w języku niemieckim oraz w języku zagranicznym pierwszeństwo ma znaczenie tekstu niemieckiego.

J. Wagner GmbH
Division Professional Finishing
Otto Lilienthal Strasse 18
88677 Markdorf
Niemcy

Zmiany zastrzeżone

Deklaracja zgodności UE

Oświadczamy na naszą wyłączną odpowiedzialność, że produkt ten odpowiada następującym obowiązującym przepisom:

2006/42/WE, 2014/30/UE, 2011/65/UE, 2012/19/UE

Zastosowane normy zharmonizowane:
EN 62841-1, EN 1953, EN 55014-1, EN 55014-2,
EN 61000-3-2, EN 61000-3-3

Deklaracja zgodności UE jest załączona do produktu. W razie potrzeby można ją dodatkowo zamówić, podając numer zamówienia **2402640**.

AKCESORIA

CZ PŘÍSLUŠENSTVÍ

RU AKCECCYAPЫ

PL AKCESORIA



#	PS 20	Popis	Описание	Opis
1	0538 041	Stříkáč pístele Vector Pro 2-finger	Пистолет-распылитель Vector Pro 2-палец	Pistolet natryskowy Vector Pro, 2-palcowy
	0538 040	Stříkáč pístele Vector Pro 4-finger	Пистолет-распылитель Vector Pro 4-палец	Pistolet natryskowy Vector Pro, 4-palcowy
	0538 042	Stříkáč pístele Vector Grip 2-finger	Пистолет-распылитель Vector Grip 2-палец	Pistolet natryskowy Vector Grip, 2-palcowy
	0538 043	Stříkáč pístele Vector Grip 4-finger	Пистолет-распылитель Vector Grip 4-палец	Pistolet natryskowy Vector Grip, 4-palcowy
2	0296 441	Nástavec pístele 120 cm, závit G 7/8"	Пистолет-удлинитель 120 см, G-резьба 7/8"	Pistolet z przedłużeniem 120 cm, gwint G 7/8"
	0296 443	Nástavec pístele 120 cm, závit F 11/16"	Пистолет-удлинитель 120 см, F-резьба 11/16"	Pistolet z przedłużeniem 120 cm, gwint F 11/16"
	0296 442	Nástavec pístele 200 cm, závit G 7/8"	Пистолет-удлинитель 200 см, G-резьба 7/8"	Pistolet z przedłużeniem 200 cm, gwint G 7/8"
	0296 444	Nástavec pístele 200 cm, závit F 11/16"	Пистолет-удлинитель 200 см, F-резьба 11/16"	Pistolet z przedłużeniem 200 cm, gwint F 11/16"
3	0345 010	Integrovaný váleček IR-100	Валик IR-100	Wałek IR-100
4	9984 573	Vysokotlaká hadice DN 4 mm, 7,5 m se šroubením z nerezové oceli, 1/4"	Шланг высокого давления DN 4 мм, 7,5 м со штуцером из нержавеющей стали, 1/4"	Wąż wysokociśnieniowy DN 4 mm, 7,5 m ze złączką ze stali nierdzewnej, 1/4"
	9984 574	Vysokotlaká hadice DN 6 mm, 15 m pro disperzní laky, 1/4"	Шланг высокого давления DN 6 мм, 15 м для дисперсии, 1/4"	Wąż wysokociśnieniowy DN 6 mm, 15 m do materiałów dyspersyjnych, 1/4"
	9984 575	Vysokotlaká hadice DN 6 mm, 30 m pro disperzní laky, 1/4"	Шланг высокого давления DN 6 мм, 30 м для дисперсии, 1/4"	Wąż wysokociśnieniowy DN 6 mm, 30 m do materiałów dyspersyjnych, 1/4"
5	0034 038	Spojka pro spojení vysokotlakých hadic (1/4 x 1/4")	Раструбная муфта для соединения шланга высокого давления (1/4" x 1/4")	Podwójne gniazdo do łączenia węży wysokociśnieniowych (1/4" x 1/4")
6	0034 950	Systém Metex-Reuse Systém Metex-Reuse pro předfiltrování stříkaného materiálu v nádobě. Umístěte sací trubku do systému Metex-Reuse.	Сито Metex Сито для предварительной фильтрации материала.	Moduł Metex Moduł do ponownego filtrowania wstępnego materiału powłokowego w zbiorniku. Umieścić rurkę ssącą w module.
	0034 952	Sada sítek (5 ks) pro laky	Комплект фильтров (5 шт) для краски	Pakiet sítek (5 szt.) do farby
	0034 951	Sada sítek (5 ks) pro disperzní laky	Комплект фильтров (5 шт) для дисперсии	Pakiet sítek (5 szt.) do materiału dyspersyjnego
7	0034 383	Filtr pístele, červený, 1 kus, sítko 180 velmi jemné	Фильтр пистолета, красный, 1 шт; 180 мембрана экста-тонкая	Filtr pistoletu, czerwony, 1 szt.; oczko 180 bardzo drobne
	0097 022	Filtr pístele, červený, 10 kusů, sítko 180 velmi jemné	Фильтр пистолета, красный, 10 шт; 180 мембрана экста-тонкая	Filtr pistoletu, czerwony, 10 szt.; oczko 180 bardzo drobne
	0043 235	Filtr pístele, žlutý, 1 kus, sítko 100 jemné	Фильтр пистолета, желтый, 1 шт; 100 мембрана тонкая	Filtr pistoletu, żółty, 1 szt.; oczko 100 drobne
	0097 023	Filtr pístele, žlutý, 10 kusů, sítko 100 jemné	Фильтр пистолета, желтый, 10 шт; 100 мембрана тонкая	Filtr pistoletu, żółty, 10 szt.; oczko 100 drobne
	0034 377	Filtr pístele, bílý, 1 kus, sítko 50 střední	Фильтр пистолета, белый, 1 шт; 50 мембрана средняя	Filtr pistoletu, białą, 1 szt.; oczko 50 średnie
	0097 024	Filtr pístele, bílý, 10 kusů, sítko 50 střední	Фильтр пистолета, белый, 10 шт; 50 мембрана средняя	Filtr pistoletu, białą, 10 szt.; oczko 50 średnie
	0089 323	Filtr pístele, zelený, 1 kus, sítko 30 hrubé	Фильтр пистолета, green, 1 шт; 30 мембрана грубая	Filtr pistoletu, zielony, 1 szt.; oczko 30 grube
	0097 025	Filtr pístele, zelený, 10 kusů, sítko 30 hrubé	Фильтр пистолета, green, 10 шт; 30 мембрана грубая	Filtr pistoletu, zielony, 10 szt.; oczko 30 grube
8	2400 214	Čističí sada TipClean pro snadné čištění a konzervování trysek	Набор для очистки TipClean для удобной чистки форсунок	Zestaw do czyszczenia TipClean ułatwiający czyszczenie i konserwację dysz
	0508 619	EasyGlide, speciální olej (118 ml)	Специальное масло EasyGlide (118мл)	EasyGlide, olej specjalny (118 ml)
	0508 620	EasyClean, čističí a konzervační prostředek (118 ml)	EasyClean, средство для чистки и консервации (118 мл)	EasyClean, środek czyszczący i konserwujący (118 ml)
9	704-453	Horní zásobník pro zpracování malých množství a laku	Верхняя емкость для обработки небольших партий и лаков	Pojemnik górny do przetwarzania małych ilości i lakierów
10	2312 909	Osobní ochranný spínač (PRCD) 230 V / 16 A (3 m)	Защитный выключатель (PRCD) 230V / 16A (3 м)	Przełącznik ochrony osobistej (PRCD) 230 V / 16 A (3 m)

LISTA CZĘŚCI ZAMIENNYCH

CZ HLAVNÍ SESTAVA

RU УЗЕЛ ГЛАВНОГО ПРИВОДА

PL ZESPÓŁ GŁÓWNY

#	PS 20	Popis	Описание	Opis
1	2406859	Přední víko včetně šroubů (4)	Передняя крышка с винтами (4)	Pokrywa przednia z wkrętami (4)
2	0509550	Šroub	Винт	Śruba
3	730-508	Pojistný kroužek	Фиксатор	Element ustalający
4	700-587	Vedení pístu	Направляющая поршня	Przewodnik dla tłoka
6	0532360A	Těleso filtru	Корпус фильтра	Obudowa
7	581-060	Filtr	Фильтр	Filtr
8	560-038	O-kroužek	Уплотнительное кольцо	Pierścień samouszczelniający
9	0558263A	Pierścień samouszczelniający (zahrnuje položky 3-8, 18-28)	Узел секции жидкостей (вкл. пункты 3-8, 18-28)	Zespół sekcji cieczy (zawiera pozycje 3-8, 18-28)
10	507745	Těsnění	Прокладка	Gasket
11	0507690	Sestava obtokového ventilu	Ручка предохранительного клапана	Zespół zaworu obejściowego
12	227-006	Přípojka	Фитинг	Łącznik
13	2406 860	Servisní sada Prime/sprejová páčka	Сервисный комплект к переключателю Prime/Spray (грунт/распылитель)	Zestaw serwisowy przełącznik Prime/Spray
14	730-197	Uzávěr	Колпачок	Zatyczka
15	193-200	Přípojka zpětné trubky	Фитинг возвратной трубки	Łącznik rury powrotnej
16	704-117	Šroub	Винт	Śruba
17	2383 995	Manometr	Манометр	Wskaźnik ciśnienia
21	704-552A	Servisní sada pístů	Сервисный комплект к поршню	Zestaw serwisowy tłok
26	762-137	Sedlo vstupního ventilu	Уплотнение впускного клапана	Gniazdo zaworu wlotowego
	0551 533	Servisní sada (sestavající z poz. 4, 5, 18, 19, 20, 23, 25, 27)	Сервисный комплект (состоит из поз. 4, 5, 18, 19, 20, 23, 25, 27)	Zestaw serwisowy (składający się z poz. 4, 5, 18, 19, 20, 23, 25, 27)

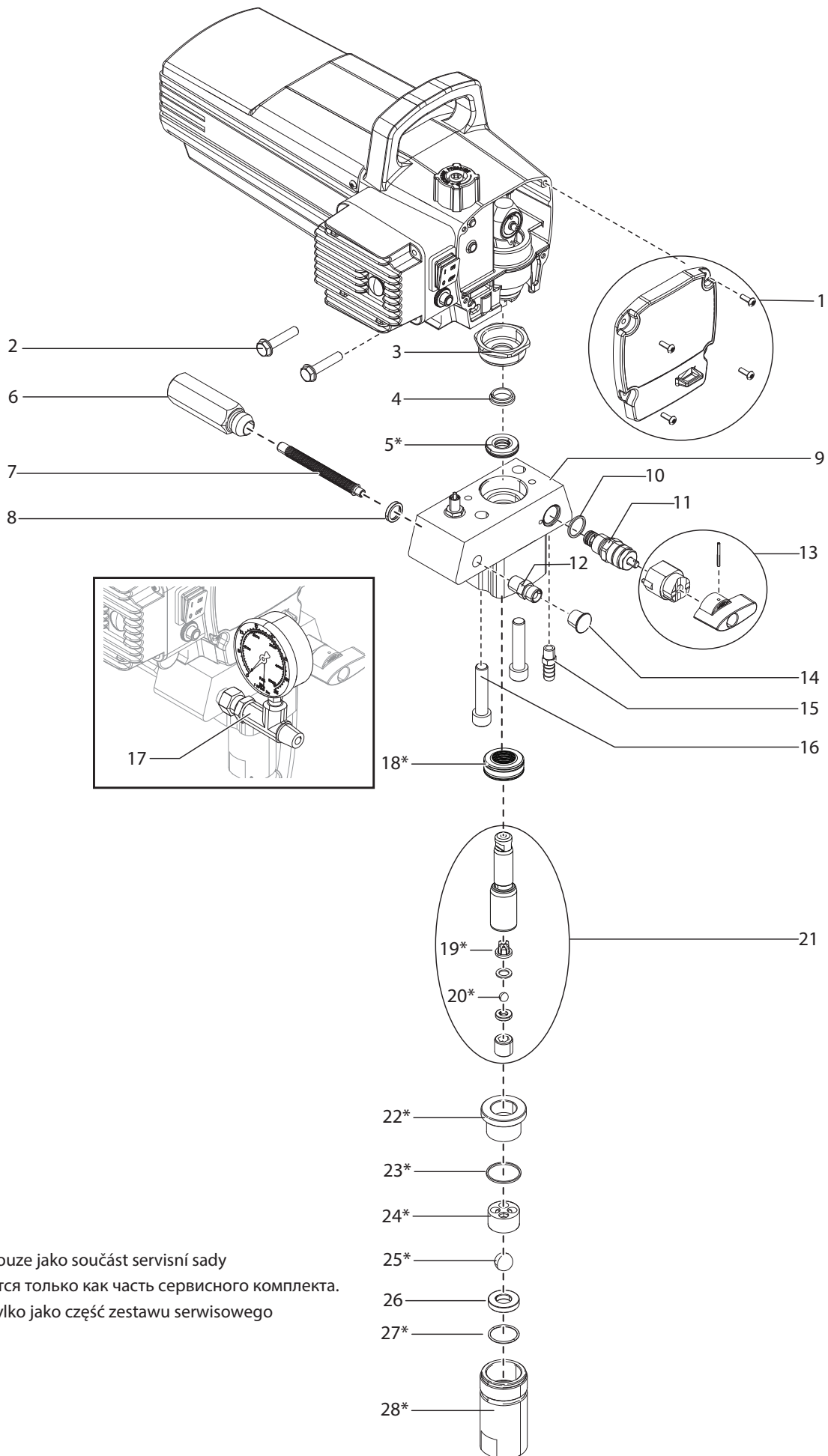

* k dostání pouze jako součást servisní sady

* Предлагается только как часть сервисного комплекта.

* dostępne tylko jako część zestawu serwisowego

LISTA CZĘŚCI ZAMIENNYCH

CZ SESTAVA STOJANU

RU КОРПУСА

PL STOJAK

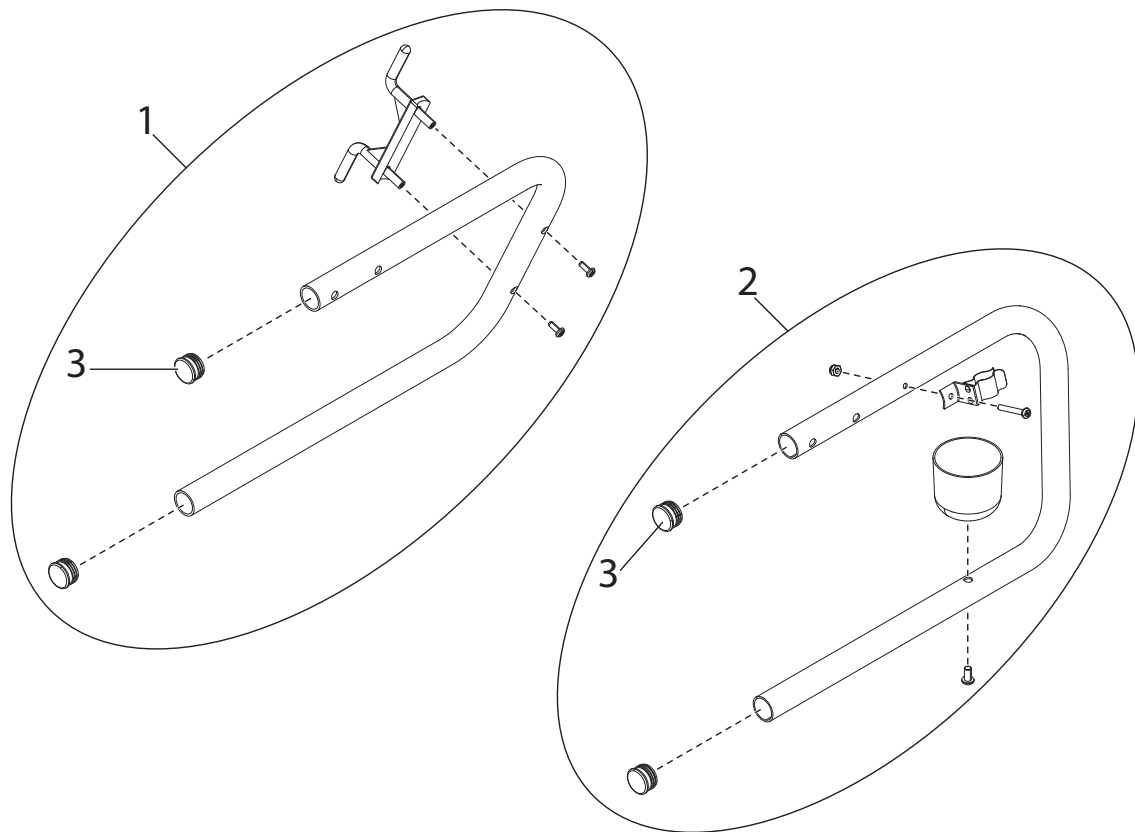

#	PS 20	Benennung	Description	Benaming
1	2406 861	Noha, levá (zahrnuje položky 3)	Ножка левая (вкл. пункты. 3)	Noga lewa (zawiera pozycje 3)
2	2406 862	Noha, pravá (zahrnuje položky 3)	Ножка правая (вкл. пункты 3)	Noga prawa (zawiera pozycje 3)
3	9885 546	Zátka	Втулка	Zatyczka

CZ SACÍ SYSTÉM PRO STOJAN

RU СИСТЕМА ВСАСЫВАНИЯ

PL SYSTEM SSĄCY DO STOJAKA

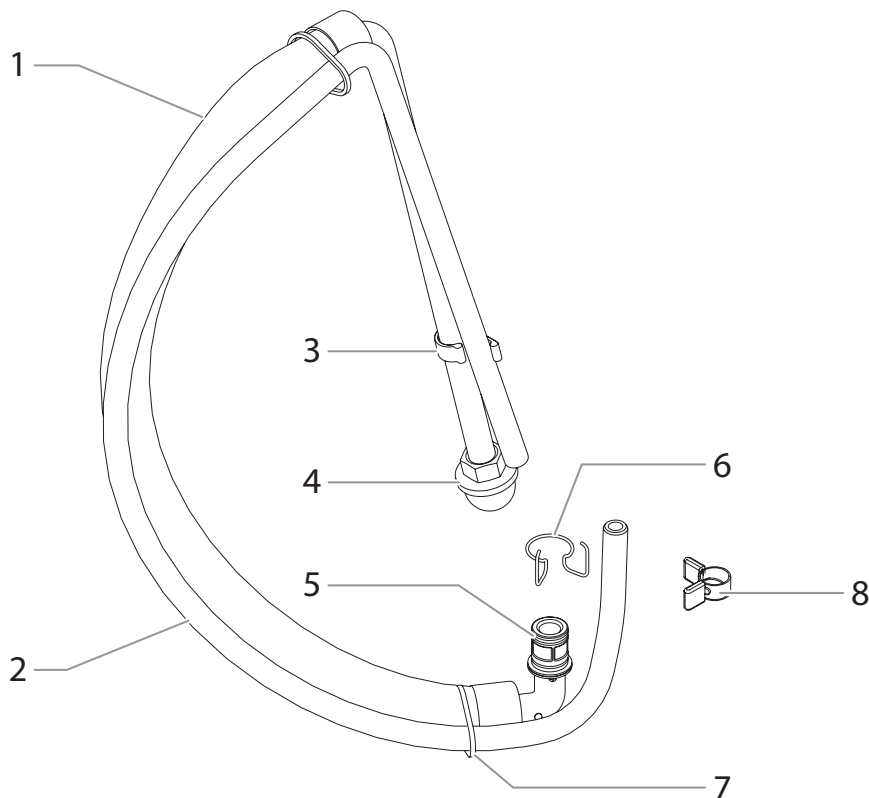

#	PS 20	Popis	Описание	Opis
1	0558672A	Sestava násoskové trubky (zahrnuje položky 1–8)	Сифонная трубка в сборе (включает позицию 1-8)	Zespół rury syfonu (zawiera pozycje 1-8)
2	0558659A	Zpětná trubka	Возвратная трубка	Rura powrotna
3	0279459	Spona	Зажим	Zacisk
4	700-805	Vstupní sítko	Входная сетка	Sitko wlotowe
5	9871105	O-kroužek	Уплотнительное кольцо	Pierścień samouszczelniający
	704-109	O-kroužek (pro horká rozpouštědla, volitelná)	Уплотнительное кольцо (для горячих растворов; дополнительно)	Pierścień samouszczelniający (do gorących rozpuszczalników, opcjonalny)
6	9822526	Přichytka	Стопорное кольцо	Zacisk ustalający
7	9850638	Spona	Скоба	Opaska
8	0327226	Svorka zpětné trubky	Хомут возвратной трубки	Zacisk rury powrotnej

- A** J. Wagner Ges.m.b.H.
Ottogasse 2/20
2333 Leopoldsdorf
Österreich
Tel. +43/ 2235 / 44 158
Telefax +43/ 2235 / 44 163
office@wagner-group.at
- B** WSB Finishing Equipment
Veilinglaan 56-58
1861 Meise-Wolvertem
Belgium
Tel. +32/2/269 46 75
Telefax +32/2/269 78 45
info@wagner-wsb.nl
- CH** Wagner International AG
Industriestrasse 22
9450 Altstätten
Schweiz
Tel. +41/71 / 7 57 22 11
Telefax +41/71 / 7 57 22 22
wagner@wagner-group.ch
- D** J. Wagner GmbH
Otto-Lilienthal-Straße 18
D-88677 Markdorf
Postfach 11 20
D-88669 Markdorf
Deutschland
Tel.: +49 / 75 44 / 505 -1664
Fax: +49 / 75 44 / 505 -1155
wagner@wagner-group.com
www.wagner-group.com
- CZ** E-Coreco s.r.o.
Na Roudné 102
301 00 Plzeň
Czechia
Tel. +420 734 792 823
Telefax 420 227 077 364
info@aplikacebarev.cz
- DK** Wagner Spraytech
Scandinavia A/S
Helgeshøj Allé 28
2630 Taastrup
Denmark
Tel. +45 43 27 18 18
wagner@wagner-group.dk
- E** Makimport Herramientas, S.L.
C/ Méjico nº 6
Pol. El Descubrimiento
28806 Alcalá de Henares (Madrid)
Tel. 902 199 021/ 91 879 72 00
Telefax 91 883 19 59
ventas@grupo-k.es
info@grupo-k.es
- F** Euromair Antony
S.A.V. Ile-de-France
12-14, av. F. Sommer
92160 Antony
Tel. 01.55.59.92.42
Telefax +33 (0) 1 69 81 72 57
conseil.paris@euromair.com
- F** Euromair Distribution
Siège Social / S.A.V. Sud
343, bd. F. Perrin
13106 Rousset Cedex
Tel. 04.42.29.08.96
Telefax 04.42.53.44.36
conseil@euromair.com
- GB** Wagner Spraytech (UK) Limited
Innovation Centre
Silverstone Park
Silverstone
Northants NN12 8GX
Great Britain
Tel. 01327 368410
enquiries@wagnerspraytech.co.uk
- I** Wagner S.p.A.
23868 Valmadrera (Lc)
Via Santa Vecchia, 109
Italia
Tel./Fax 0341 210100 (centralino)
wagner_it_va@wagner-group.com
- NL** WSB Finishing Equipment BV
De Heldinnenlaan 200,
3543 MB Utrecht
Netherlands
Tel. +31/ 30/241 41 55
Telefax +31/ 30/241 17 87
info@wagner-wsb.nl
- S** Wagner Spraytech
Scandinavia A/S
Helgeshøj Allé 28
2630 Taastrup
Denmark
Tel. +45 43 27 18 18
wagner@wagner-group.dk
- RU** Импортер:
ООО «ВинТех рус»
143960 МО, г. Реутов, улица
Железнодорожная, д. 11, кв./оф. V
Телефон: +7 (499) 705-11-31
Почта: hello@wagner.ru
Сайт: www.wagner.ru
- Изготовитель:
Дж. Вагнер Гмбх,
Отто-Лилентал, 18
Д-88677 Маркдорф, Германия
www.wagner-group.com



www.wagner-group.com