

SPRINTUS

Professionelle Reinigungsgeräte

MAXIMUS HEPA

MAXIMUS pro

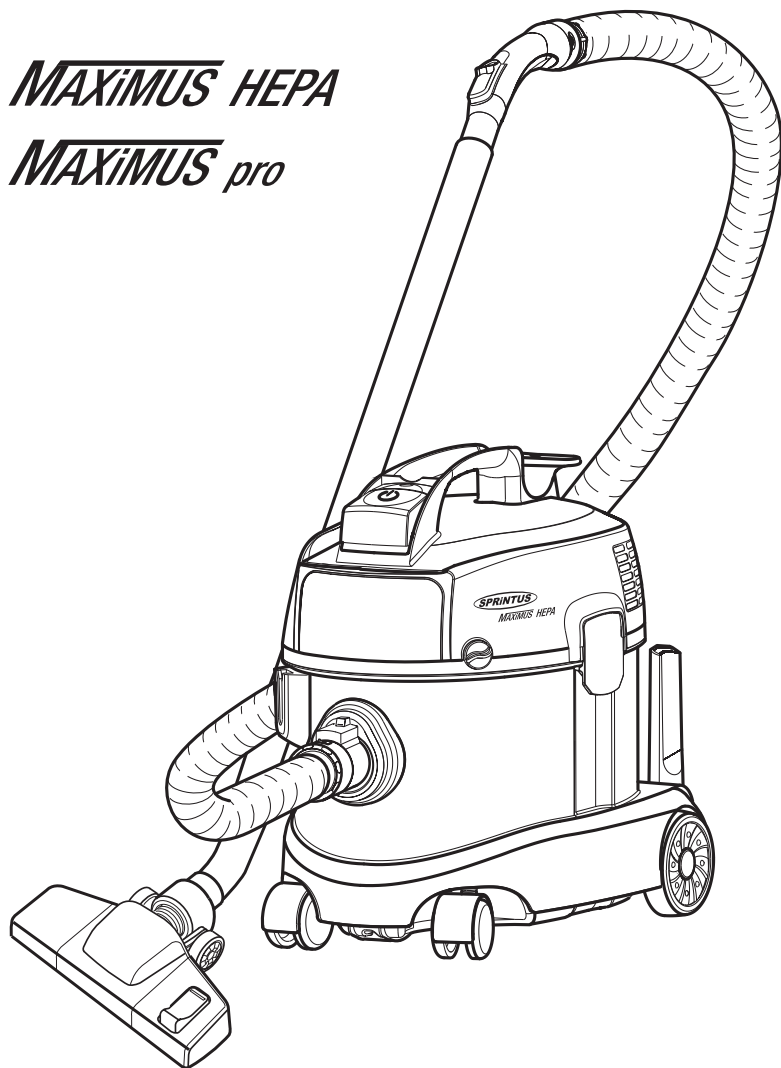

DE 2-3

Vor Inbetriebnahme der Maschine unbedingt Bedienungsanleitung lesen!

UK 4-5

Read these instructions carefully before operating the machine!

FR 6-7

Lire attentivement le mode d'emploi avant la mise en service de la machine!

IT 8-9

Leggere accuramente le seguenti istruzioni prima di mettere in funzione la macchina!

ES 10-11

Por favor, antes de efectuar el manejo de la maquina ruego lean detenidamente las instrucciones!

CZ 12-13

Před prvním použitím je nutné si přečíst návod k obsluze!

PL 14-15

Przeczytać podręcznik z instrukcjami przed użyciem sprzętu. Priručku uchovajte pre budúce použitie

SK 16-17

Pred použitím prístroja si pozorne prečítajte nasledovné inštrukcie!

HU 18-19

Használat előtt figyelmesen olvassa el a használati útmutatót!

DK 20-21

Læs brugsanvisningen omhyggeligt før apparatet tages i brug

RO 22-23

Atentie! Cititi aceste instructiuni inainte de a folosi acest aparat.

содержание

Перед вводом в эксплуатацию	4
Инструкции по технике безопасности.....	4-5
Символы в инструкции по эксплуатации	4
Гарантия	5
Декларация CE.....	5
Операция.....	24-27
Технические характеристики	27
Принадлежности и запасные части.....	28-29

Символы в инструкции по эксплуатации



ПРЕДУПРЕЖДЕНИЕ!
Опасность получения травм!



ПРЕДУПРЕЖДЕНИЕ!
Опасность поражения электрическим током!



Не используйте сильно пенящиеся моющие средства.



Не собирать горючие вещества (зола из камина), взрывчатые вещества, яды и опасные для здоровья.

Пожалуйста, внимательно прочитайте инструкцию перед использованием машины.

ВНИМАНИЕ: Операторы должны быть соответствующим образом проинструктированы об использовании этих машин.

Эта машина предназначена для очистки от пыли. Пылесос прочный, мощный и простой в использовании, он также оснащен аксессуарами, что делает его действительно эффективным для быстрой глубокой очистки. Эта машина подходит для коммерческого использования, например, в гостиницах, школах, больницах, на фабриках, магазинах, офисах и компаний по аренде.

Предупреждение: Эта машина предназначена для использования только внутри помещений. Она должна храниться только в закрытых помещениях. Машина предназначена только для сухого использования.

БЕЗОПАСНОСТЬ



ПРЕДУПРЕЖДЕНИЕ!
Опасность получения травм!

м Эта машина не предназначена для использования лицами (в-исключаяющих дети) с ограниченными физическими, сенсорными или умственными способностями, или недостатком опыта и знаний.

м Дети должны контролироваться таким образом, чтобы они не играли с устройством.

м Компоненты упаковок могут представлять собой потенциальную опасность (как и пример пластиковых пакетов): они должны храниться вдали от детей, и от других людей, не осознает свои действия.

м Любое иное использование от указанного в данном руководстве, может представлять опасность, поэтому следует избегать.

м Каждая часть устройства должны быть собраны правильно, прежде чем использовать его. Убедитесь, кроме того, что фильтрующие элементы были правильно и эффективно собраны.

м Убедитесь, что розетка соответствует вилке устройства.

м Убедитесь, что напряжение, указанное на блоке двигателя соответствует мощности, которая предназначена для подсоединения устройства к сети.

м Не устанавливайте всасывающее отверстие рядом с деликатными частями тела, такие как глаза, рот, уши и т.д., в то время как аппарат работает.

м Этот аппарат не подходит, чтобы поднять опасную пыль.

м Не сосать горючие вещества (золу из камина), взрывчатых, токсичных веществ или опасных для здоровья.

м Устройство не подходит для зон, защищенных от электростатических разрядов.

м Используйте только щетки, поставляемые с устройством, или те, которые указаны в руководстве по эксплуатации. Использование других щеток может поставить под угрозу безопасность.

м Не оставляйте устройство без присмотра, пока находится в функции.

м Не стремитесь моющими средствами, так как они могут повредить устройство.

м Не стремитесь материалы, которые могут повредить фильтрующие элементы (такие как стекло, металл и т.д.).



ПРЕДУПРЕЖДЕНИЕ!
Опасность поражения электрическим током!

- c Никогда не тянуть или поднимать аппарат через электрический кабель.
- c Не погружать аппарат в воду и ни использовать струю воды, чтобы очистить его.
- c Всегда вынимайте вилку из розетки тока перед выполнением любого типа вмешательства на аппарате, или если он оставлен без присмотра или рядом дети или люди не вполне осознающие свои действия.
- c Регулярно контролировать кабель питания ищет повреждения, трещины или старение. Запасной кабель перед использованием его дальше.
- c Если кабель подачи поврежден он должен быть заменен производителем или его послепродажного обслуживания или в любом случае по аналогичным случаям, таким образом, предотвращая возможный риск.
- c При использовании удлинительных электропроводов убедитесь, что они лежат на сухой поверхности и защищены от возможных струй воды.



Не выбрасывайте электроинструменты в бытовые отходы! В соответствии с Европейской директивой 2002/96 ЕС об отходах электрического и электронного оборудования (WEEE) и его включение в национальное законодательство, электроинструменты, которые уже не являются подходящими для использования, должны быть отдельно собраны и отправлены для переработки.

Старые приборы содержат ценные материалы, которые могут быть переработаны. Пожалуйста, договоритесь для надлежащей утилизации старых приборов. Батареи, масло и подобные вещества не должны попадать в окружающую среду. Пожалуйста, утилизируйте старый пылесос с использованием соответствующих систем сбора.

Гарантия

Гарантийные условия, опубликованные в соответствующей сбытовой компании применяются в каждой стране. Мы отремонтируем потенциальные неисправности прибора в течение гарантийного срока бесплатно, при условии, что такой отказ вызван некачественными материалами или дефектами изготовления. В случае претензии по гарантии, пожалуйста, обратитесь к дилеру или в ближайший авторизованный центр обслуживания клиентов. Просьба представить доказательство покупки.



ПРЕДУПРЕЖДЕНИЕ!
Опасность получения травм!

- m Специализированный персонал должен всегда выполнять техническое обслуживание и ремонт; любая поврежденная часть должна быть заменена с оригинальными запасными частями.
- m Запрещено проводить изменения в аппарате. Подделка может привести к пожарам, и даже летальные повреждения пользователя и конфискации гарантии.
- m Производитель не несет никакой ответственности за ущерб, причиненный людям или вещам из-за несоблюдения этих инструкций или если устройство используется необоснованно.

EN

CE Декларация соответствия



Мы заявляем, что описанный пылесос отвечает соответствующим основным требованиям по безопасности и здоровью согласно директивам ЕС, и в его базовой конструкции, а также в версии описанной нами.

Это заявление перестает быть действительным, если машина модифицирована без нашего предварительного согласия.

Продукт: Сухой пылесос
Тип: Floory (114.OXX)

(XX = 00-99) XX может быть любым числом от 00 до 99, используемого для обозначения разницы набора принадлежностей

Применяемые гармонизированные стандарты

CE-LVD + EMF + CEEMC

EN 60335-2-69: 2012

EN 60335-1: 2012 + A1: 2014

EN 62233: 2008

EN 55014-1: 2006 + A1: 2009 + A2: 2011

EN 55014-2: 2015

EN 61000-3-2: 2014

EN 61000-3-3: 2013

SPRINTUS GmbH, 73642 Welzheim /
Германия 04/2017

Хольгер Леполд
Управляющий директор



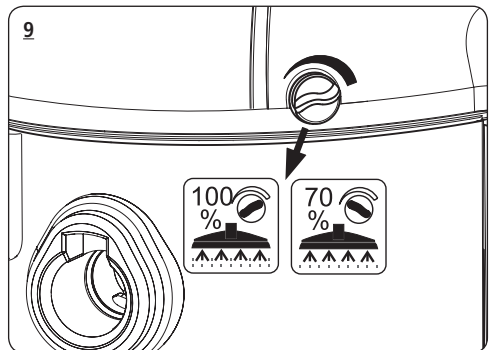
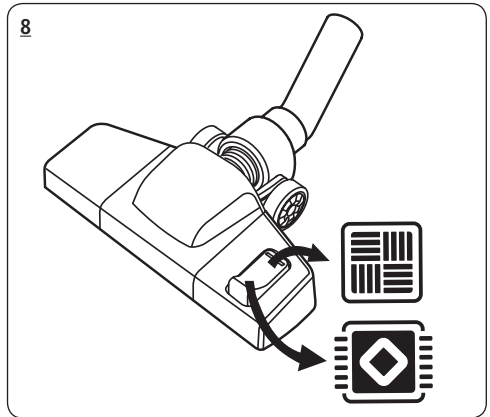
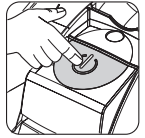
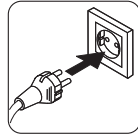
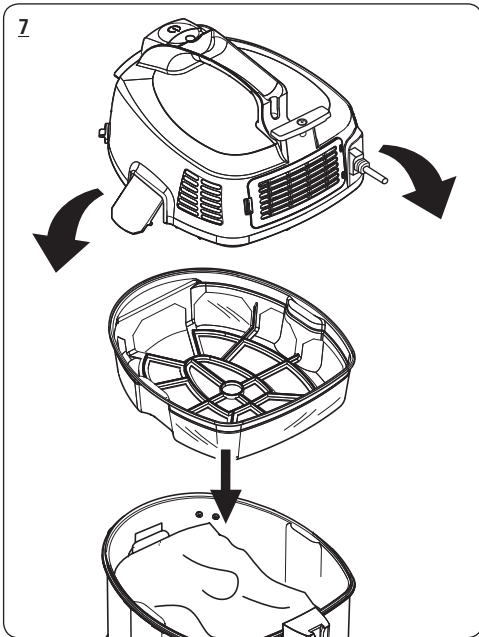
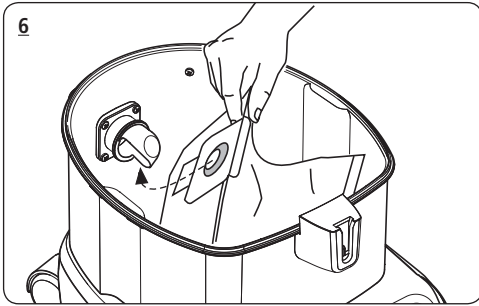
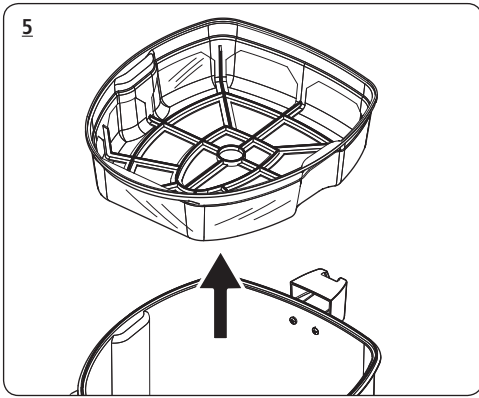

10

MAXiMUS pro

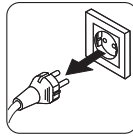
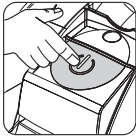
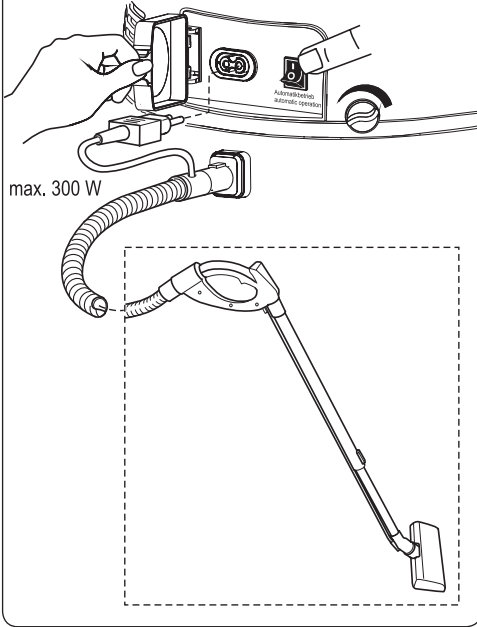

11

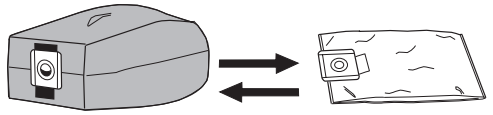
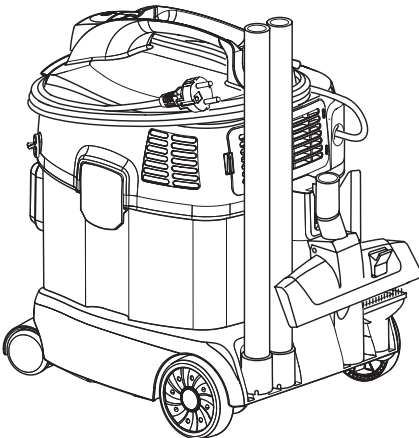

12

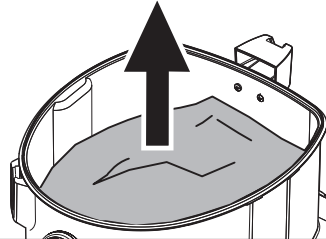
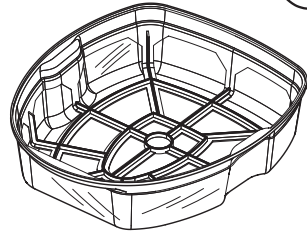
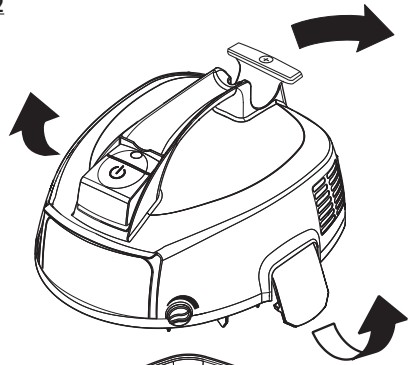

13

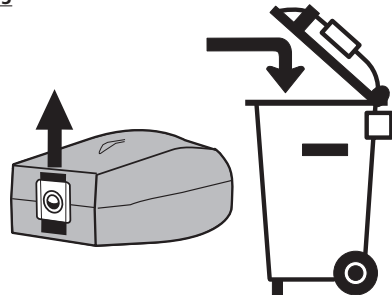

14

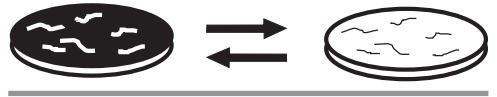
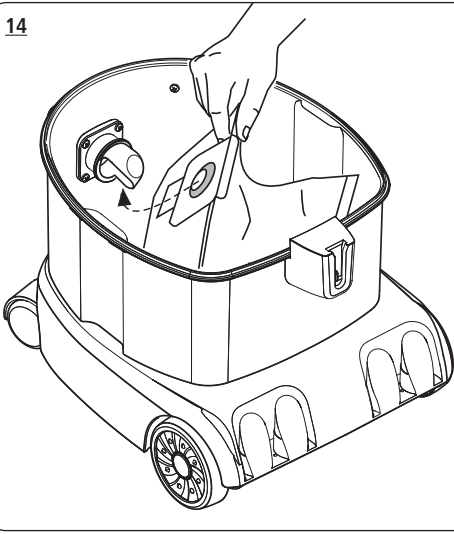

16

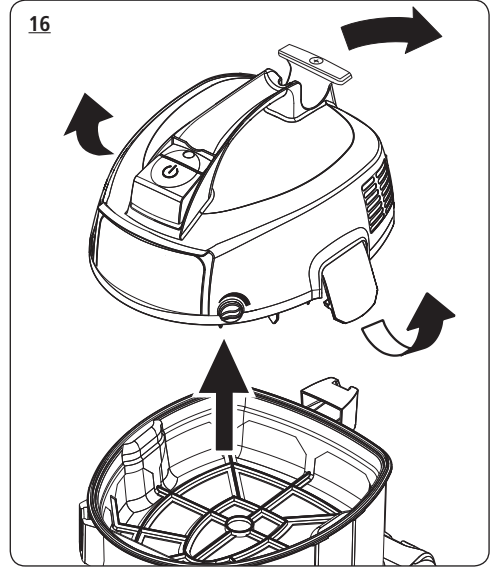

15

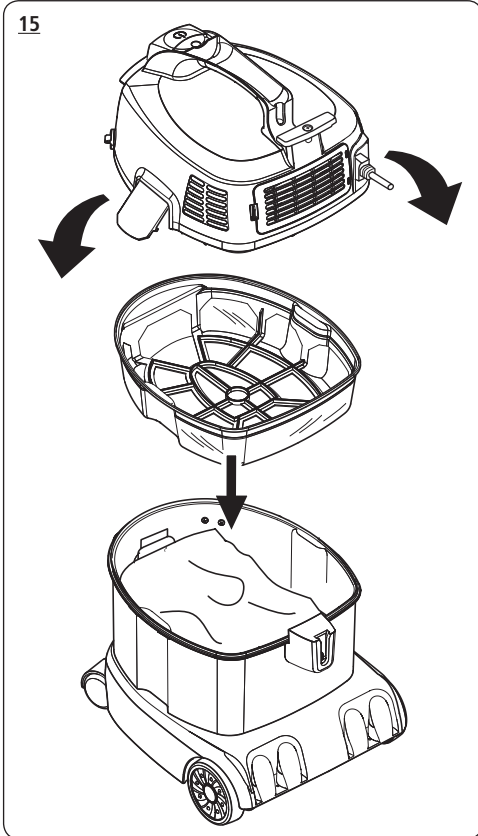

17

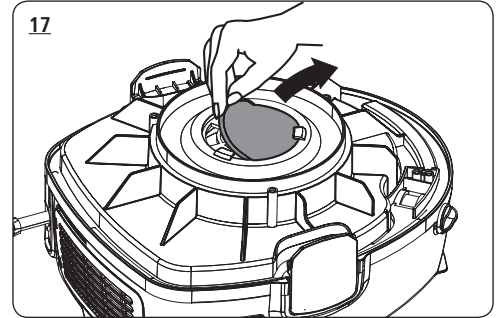

18

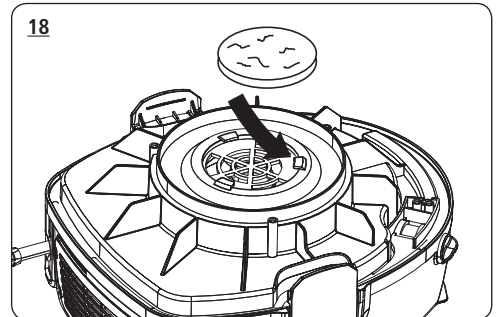

19

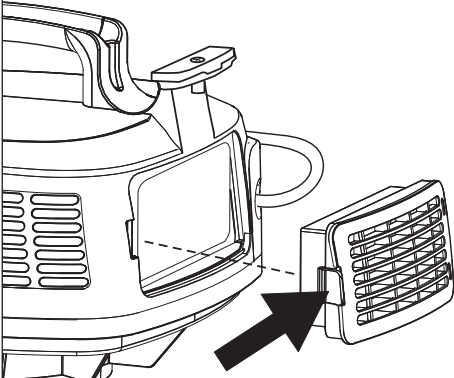

20

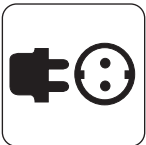
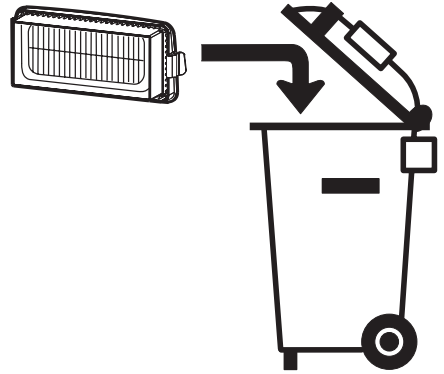

220-240 V
/50-60 Hz

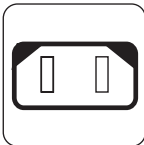

700 W



73 dB (A)



210 mbar

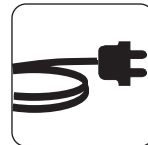

10 m



13 Liter

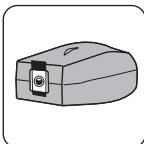

9 Liter

MAXIMUS HEPA



4,8 kg

MAXIMUS pro



4,9 kg

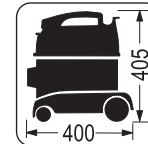

290 x 400
x 405 mm

MAXIMUS HEPA

111.100

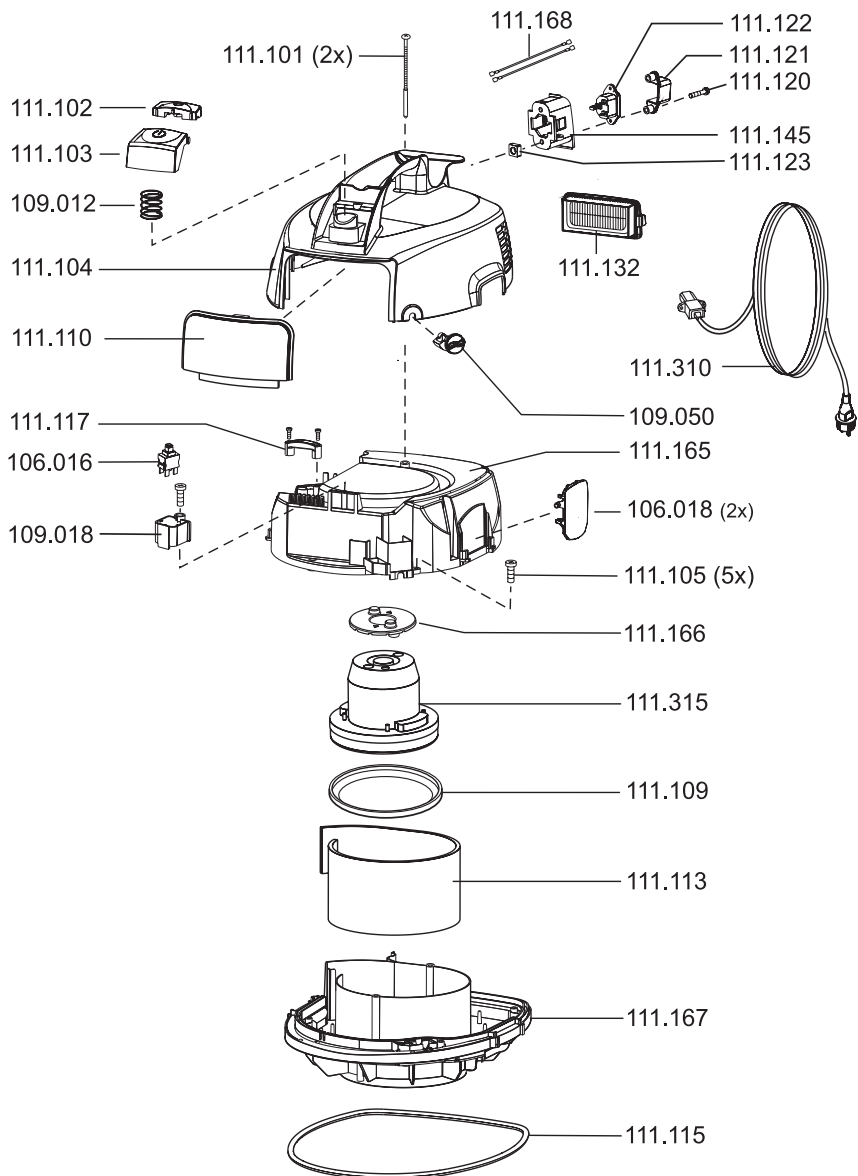

111.200

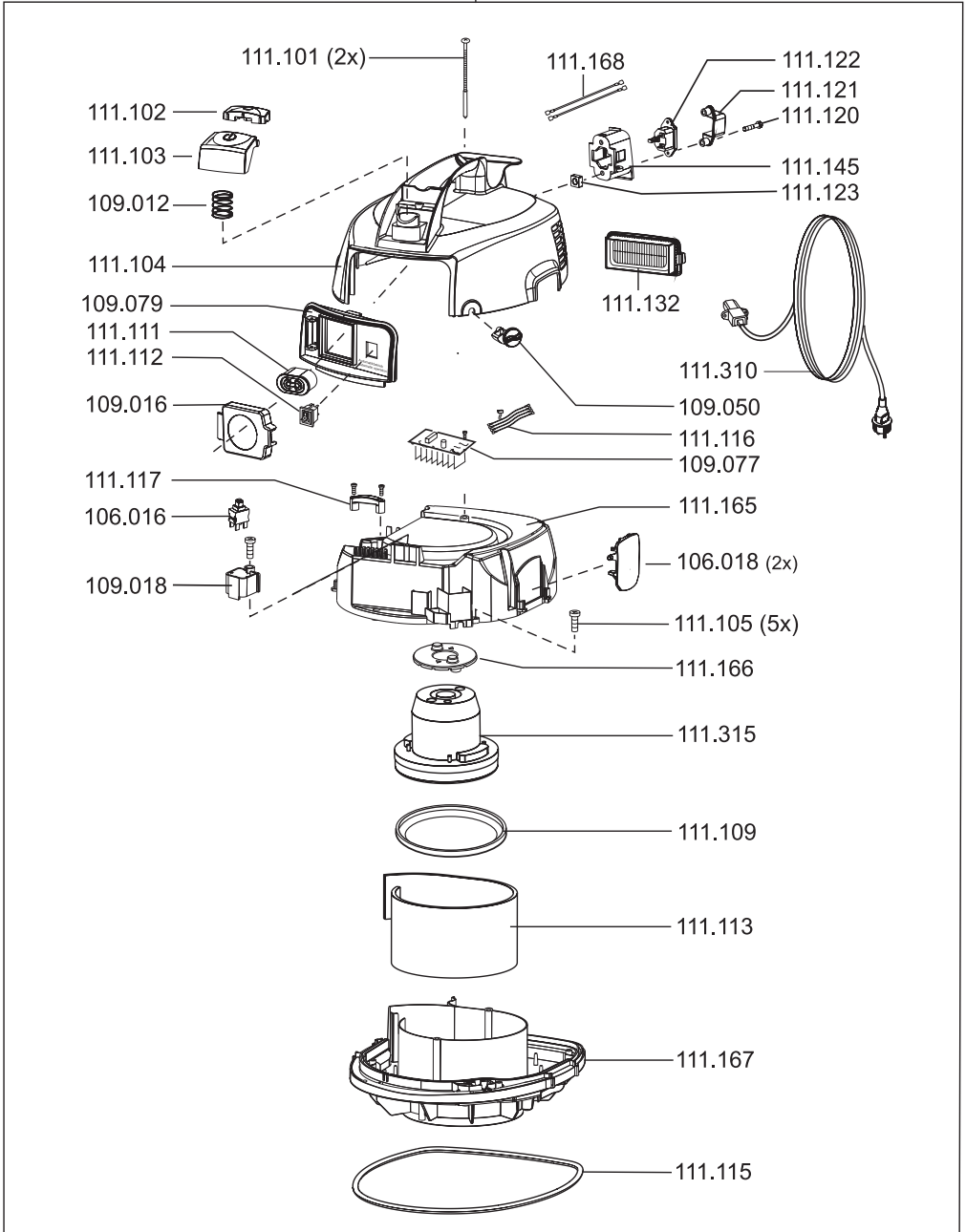

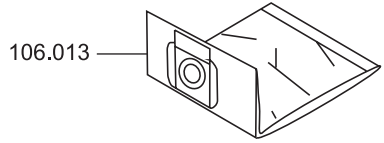
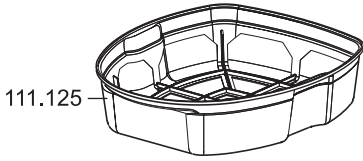

111.131

MAXIMUS HEPA

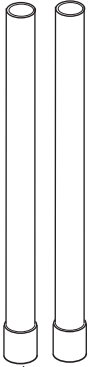

106.026 (2x)

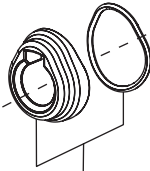

101.029

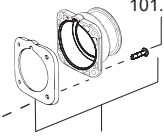
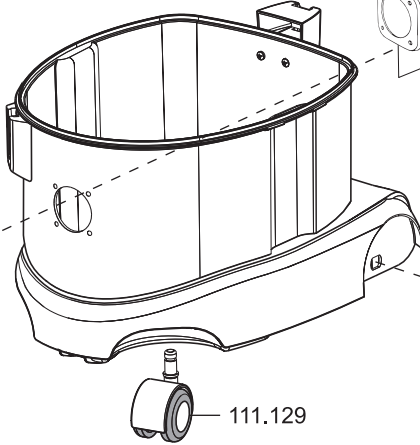

114.101

101.093 (4x)



111.129

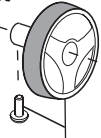

111.130

MAXIMUS pro



111.133

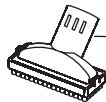

106.028

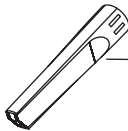

101.023

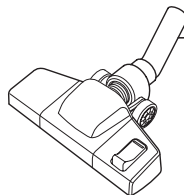

111.319

106.025

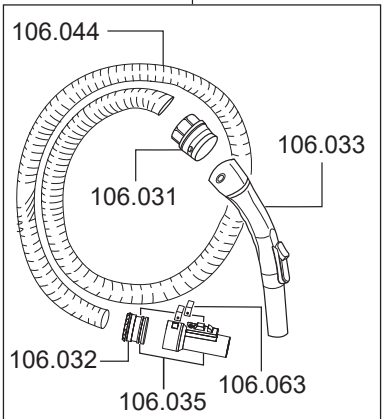

106.044

106.031

106.033

106.032

106.035

106.063

Änderungen im Zuge technischer Verbesserungen sind vorbehalten !

We reserve the right to effect modifications within the framework of technical progress !

Sous réserve de modification dans le cadre des développements techniques !

Essendo la nostra un'impresa a carattere innovativo, ci riserviamo la possibilità di apportare modifiche tecniche !

Nos reservamos el derecho a introducir modificaciones debidas a mejoras técnicas.

Právo změn v rámci technického zlepšení výrobku je vyhrazené!

Producent zastrzega sobie prawo do dokonywania zmian konstrukcyjnych w ramach usprawnień technicznych.

Fenntartjuk a technikai fejlődésből adódó változtatás jogát!

Vi forbeholder os retten til at lave ændringer inden for de tekniske rammer

Ne rezervam dreptul de a face modificari pe masura progresului tehnic!



Professionelle Reinigungsgeräte

SPRINTUS GmbH
Reizenwiesen 1
73642 Welzheim / Germany
www.sprintus.eu