

Инструкция по эксплуатации

Электрическая тепловая пушка СПЕЦ НР-5.000С
(цилиндрическая)

Цены на товар на сайте:

http://www.vseinstrumenti.ru/klimat/teplovye_pushki/elektricheskie/spets/hp-5.000c_tsilindricheskaya/

Отзывы и обсуждения товара на сайте:

http://www.vseinstrumenti.ru/klimat/teplovye_pushki/elektricheskie/spets/hp-5.000c_tsilindricheskaya/#tab-Responses



Ижевский Завод Тепловой Техники

Руководство по эксплуатации Гарантийный талон Пушка тепловая

**HP-3.000С, HP-5.000С, HP-6.000С, HP-9.000С, HP-2.001С,
HP-3.001С, HP-2.002С, HP-3.002С,**

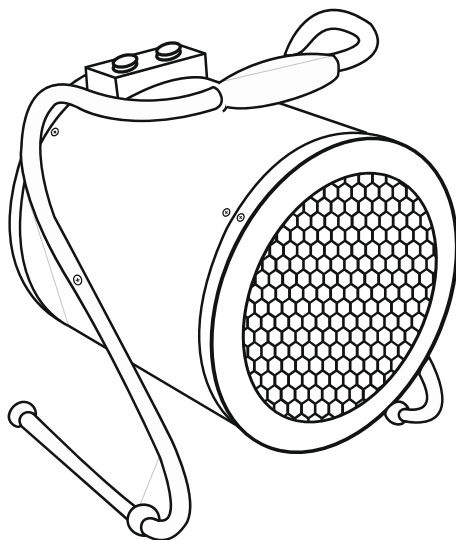

Перед началом эксплуатации тепловой завесы внимательно

изучите данное руководство и храните его в доступном месте.

ВНИМАНИЕ!

1. В тексте данной инструкции тепловентилятор может иметь такие технические названия, как прибор, устройство, аппарат, тепловая пушка, электрообогреватель.
2. Изготовителем могут быть внесены в тепловентилятор незначительные конструктивные изменения, не ухудшающие его качество и надежность, которые не отражены в настоящем Руководстве.

ОБЩИЕ УКАЗАНИЯ:

- Перед началом работы с тепловентилятором настоятельно рекомендуем ознакомиться с настоящим Руководством.
- Тепловентилятор предназначен для вентиляции и обогрева жилых и нежилых (производственных, общественных и вспомогательных) помещений.
- Исполнение тепловентилятора - переносное, рабочее положение - установка на полу, условия эксплуатации — работа под надзором, режим работы – повторно-кратковременный. Продолжительность работы прибора может составлять не более 24 часов, продолжительность паузы - не менее 2ч.

ПРАВИЛА БЕЗОПАСНОСТИ:

При эксплуатации тепловентилятора соблюдайте общие правила безопасности при пользовании электроприборами.

- Прибор должен быть установлен с соблюдением существующих норм и правил эксплуатации электрических сетей.
- Электрообогреватель является электрическим прибором и, как всякий прибор, его необходимо оберегать от ударов, попадания пыли и влаги.
- Перед эксплуатацией электрообогревателя убедитесь, что электрическая сеть соответствует необходимым параметрам по силе тока и имеет канал заземления. Прибор должен подключаться к отдельному источнику электропитания 220-240В, 50 Гц (для тепловентиляторов НР-2.001С, НР-3.001С, НР-2.002С, НР-3.002С, НР-3.000С и НР-5.000С) и 380-400В, 50 Гц (для тепловентиляторов НР-6.000С и НР-9.000С).
- **Запрещается эксплуатация тепловентилятора без заземления.**
- Запрещается эксплуатация обогревателей в помещениях: с относительной влажностью более 93%, с взрывоопасной средой; с биологически активной средой; сильно запыленной средой; со средой вызывающей коррозии материалов.
- Во избежание поражения электрическим током не эксплуатируйте тепловентилятор при появлении искрения, наличии видимых повреждений кабеля питания, неоднократном срабатывании термopредохранителя. Замену поврежденного кабеля электропитания должны проводить только квалифицированные специалисты сервисного центра.
- Во избежание поражения электрическим током запрещается эксплуатация электрообогревателя в непосредственной близости от ванны, душа или плавательного бассейна.
- Запрещается длительная эксплуатация тепловентилятора без надзора.
- Перед началом чистки или технического обслуживания, а также при длительном перерыве в работе отключите прибор, вынув вилку из розетки.
- Подключение обогревателя к питающей сети должно производиться посредством шнура питания, снабженного штепсельной вилкой для обеспечения гарантированного отключения прибора от источника питания.
- При перемещении прибора соблюдайте особую осторожность. Не ударяйте и не допускайте его падения.
- Перед подключением тепловентилятора к электрической сети проверьте отсутствие повреждений изоляции шнура питания.
- Не устанавливайте тепловентилятор на расстоянии менее 0,5 м от легковоспламеняющихся предметов (синтетические материалы, мебель, шторы и т.п.) и в

непосредственной близости от розетки сетевого электроснабжения.

- Не накрывайте тепловентилятор и не ограничивайте движение воздушного потока на входе и выходе воздуха.
- Во избежание ожогов, во время работы тепловентилятора в режиме нагрева, не прикасайтесь к наружной поверхности в месте выхода воздушного потока.
- Не используйте прибор не по его прямому назначению (сушка одежды и т.п.).
- Не пытайтесь самостоятельно отремонтировать прибор. Обратитесь к квалифицированному специалисту.
- После транспортирования при отрицательных температурах необходимо выдержать тепловентилятор в помещении, где предполагается его эксплуатация, без включения в сеть не менее 2-х часов.
- После длительного хранения или перерыва в работе первое включение тепловентилятора не производить в режиме полного нагрева.
- При длительных перерывах в работе рекомендуется обесточивать прибор, вынимая вилку из розетки или выключая автоматы.
- Тепловентилятор предназначен для эксплуатации в районах с умеренным и холодным климатом в помещениях с температурой от -10°C до $+40^{\circ}\text{C}$ и относительной влажности до 93% (при температуре $+25^{\circ}\text{C}$) в условиях, исключающих попадания на него капель брызг, а также атмосферных осадков.

УСТРОЙСТВО ПРИБОРА:

Несущая конструкция тепловентилятора (см. рис.1) состоит из кожухов наружного (1) и внутреннего, изготовленных из листовой стали и имеющих цилиндрическую форму. Во внутреннем кожухе размещены вентилятор и трубчатые электронагревательные элементы. Снаружи кожуха расположен корпус блока управления (2). Окна для забора холодного воздуха и подачи горячего закрыты решетками (3 и 4). В моделях НР-2.001С, НР-3.001С, НР-3.000С, НР-5.000С, НР-6.000С и НР-9.000С корпус закреплен на ручке-подставке (5) и имеет возможность поворота в вертикальной плоскости. Угол поворота фиксируется гайками (6). В моделях НР-2.002С и НР-3.002С ручка для переноса изделия прикреплена в верхней части корпуса. Опоры из листового металла в нижней.

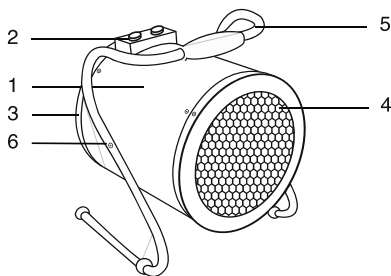

1. Наружный кожух поворотного корпуса;
2. Блок управления;
3. Воздухозаборная решётка;
4. Воздуховыпускная решётка;
5. Ручка-подставка;
6. Гайка-фиксатор.

Рис. 1. Устройство прибора

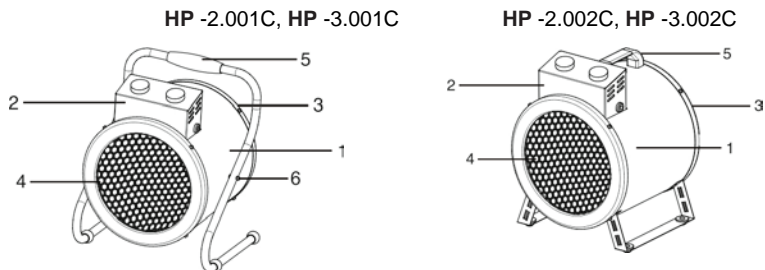

- 1 - Наружный кожух поворотного корпуса
- 2 - Блок управления
- 3 - Воздухозаборная решётка
- 4 - Воздуховыпускная решётка
- 5 - Ручка
- 6 - Гайка-фиксатор

ПРИНЦИП РАБОТЫ ПРИБОРА.

Вентилятор затягивает воздух через отверстия воздухозаборной решетки. Воздушный поток, втянутый вентилятором в корпус, проходя между петлями трубчатых электронагревательных элементов, нагревается и подается в помещение через отверстия воздуховыпускной решетки.

Работа тепловентилятора возможна в следующих режимах:

- Прибор выключен;
- вентиляция (без нагрева);
- вентиляция с включением электронагревательных элементов – один или несколько режимов (см. технические характеристики);

Электрические схемы тепловентиляторов приведены в приложении к инструкции

№1

ТЕХНИЧЕСКИЕ ХАРАКТЕРИСТИКИ:

Параметр	HP-3.000C	HP-5.000C	HP-6.000C	HP-9.000C	HP-2.001C	HP-3.001C	HP-2.002C	HP-3.002C
Внешний вид								
Напряжение питания, В (±10%)	220		380		220			
Частота тока, Гц	50							
Максимальный ток по одной фазе, А	13,7	20,5	9,1	3,7	9,2	13,7	9,2	13,7
Шнур питания в комплекте	+ Кабель 3х1,5, 1,2м с евровилкой	+ Кабель 3х2,5, 1,2м без вилки	+ Кабель 5х1,5, 1,2м без вилки	+ Кабель 5х1,5, 1,2м без вилки	+ Кабель 3х1,5, 1,2м с евровилкой	+ Кабель 3х1,5, 1,2м с евровилкой	+ Кабель 3х1,5, 1,2м с евровилкой	+ Кабель 3х1,5, 1,2м с евровилкой

Необходимый для подключения медный кабель	-	3x2,5 мм	5x1,5 мм	5x2,5 мм	-	-	-	-
Потребляемая мощность в режиме вентиляции, кВт	0,030	0,038	0,042		0,026			
Потребляемая мощность в режиме 1, кВт	1,5	3,0	4,0	6,0	1	1,5	1	1,5
Потребляемая мощность в режиме 2, кВт	3,0	4,5	6,0	9,0	2	3	2	3
Производительность вентилятора, м ³ /час	300	400	820	820	230	300	230	300
Увеличение температуры воздуха на выходе, °С	30	34	22	33	25	30	25	30
Регулировка поддержания температуры	-	-	+	+	+	+	+	+
Продолжительность работы, ч, не более	24							
Продолжительность паузы, ч, не менее	2							
Степень защиты оболочки	IP20							
Класс электрозащиты	I класс							
Защита от перегрева - Биметаллический защитный термостат с автоматическим возвратом в рабочее состояние	+	+	+	+	+	+	+	+
Принудительный обдув ТЭН при неправильном выключении	-	-	+	+	-	-	-	-
Габаритные размеры прибора,	320x300x396		335x335x420		262x310x390		256x272x361	

мм (Д*Ш*В)									
Габаритные размеры упаковки, мм	340x340x400		370x370x450		290x340x405		285x300x385		
Масса нетто, кг	4.44	5.6	7.34	8.0	4.8	5.0	4.5	4.7	
Масса брутто, кг	5.76	6.64	8.49	8.92	5.8	6.0	5.5	5.7	

ФУНКЦИИ БЕЗОПАСНОЙ РАБОТЫ:

Тепловентилятор снабжен устройством аварийного отключения электронагревательных элементов в случае перегрева корпуса.

Перегрев корпуса может наступить от следующих причин:

- воздухозаборная и воздуховыпускная решетки закрыты посторонними предметами или сильно загрязнены;
- тепловая мощность тепловентилятора превышает теплопотери помещения, в котором он работает;
- неисправен вентилятор.

Электронагревательные элементы, после срабатывания устройства аварийного отключения, автоматически включаются через 1-2 минуты.

ВНИМАНИЕ! Частое срабатывание устройства аварийного отключения **не** является нормальным режимом работы тепловентилятора. При появлении признаков ненормальной работы необходимо выключить прибор и вынуть вилку из розетки. Выясните причины проблемы и устраните их в специализированном сервисном центре. Не пытайтесь осуществить ремонт самостоятельно, это может быть опасно для вашей жизни.

УПРАВЛЕНИЕ ПРИБОРОМ:

ВНИМАНИЕ!

Недопустимо производить выключение тепловентилятора путем отключения питания в электросети (выдергивать вилку из розетки). Прибор в процессе работы аккумулирует тепло. Выключение прибора следует производить в соответствии с данной инструкцией.

В целях увеличения эксплуатационного срока службы тепловентилятора рекомендуется соблюдать указанную последовательность выключения тепловентилятора.

ВНИМАНИЕ!

Для изделия НР-3.000С, НР-6.000С, НР-9.000С сечение провода, подводимого к розетке от щита питания, должно быть не менее 1,5 мм² для медного провода и не менее 4,0 мм² для алюминиевого провода. В щите питания должны иметься плавкие вставки или автоматические выключатели на 16 А для защиты электропроводки от перегрузок.

Для изделия НР-5.000С сечение провода, подводимого к розетке от щита питания, должно быть не менее 2,5 мм² для медного провода и не менее 4,0 мм² для алюминиевого провода. В щите питания должны иметься плавкие вставки или автоматические выключатели на 25 А для защиты электропроводки от перегрузок.

УПРАВЛЕНИЕ ТЕПЛОВЕНТИЛЯТОРАМИ

Варианты органов управления прибором.

Органы управления прибором без терморегулятора.

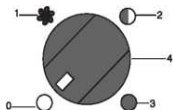

- режим «0» - выключение прибора
- режим «1» - вентиляция (без нагрева)
- режим «2» - вентиляция с частичным включением электронагревательных элементов;
- режим «3» - вентиляция с включением электронагревательных элементов на полную мощность;
- позиция 4 - ручка переключателя режимов работы

Органы управления прибором с терморегулятором.

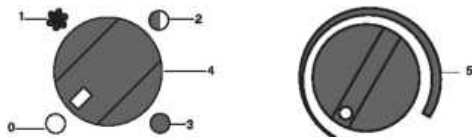

- режим «0» - выключение прибора
- режим «1» - вентиляция (без нагрева)
- режим «2» - вентиляция с частичным включением электронагревательных элементов;
- режим «3» - вентиляция с включением электронагревательных элементов на полную мощность;
- позиция 4 - ручка переключателя режимов работы
- позиция 5 - ручка регулировки температуры

1) Подготовка прибора к работе

Перед подключением прибора к электросети переведите ручку переключателя «4» в положение режима «0». Убедитесь, что напряжение в сети соответствует указанному в технических характеристиках прибора и сеть имеет канал заземления. Затем подключите тепловентилятор к электросети - включите вилку шнура питания в розетку. Прибор готов к работе.

2) Режим вентиляции (без нагрева)

Для включения прибора в режиме вентиляции (без нагрева) переведите ручку переключателя «4» в положение «1», режим «1», при этом начинает работать вентилятор. Чтобы отключить режим вентиляции и выключить прибор, переведите ручку регулятора в положение «0», режим «0».

3) Режим обогрева

Чтобы включить прибор в любом из режимов обогрева, поверните ручку регулировки температуры «5» в крайнее по часовой стрелке положение – если она есть в данной модели. Затем поверните ручку переключателя «4» по часовой стрелке в положение «2», режим «2» или в положение «3», режим «3». При этом начинают работать вентилятор и нагревательные элементы.

Чтобы выключить прибор, поверните ручку переключателя «4» против часовой стрелки в положение «1», режим «1», дайте поработать тепловентилятору в режиме вентиляции несколько минут для охлаждения нагревательных элементов. После этого поверните ручку регулятора в положение (0), режим «0» отключив вентилятор и выключив прибор.

4) Регулировка температуры нагрева.

С помощью ручки регулировки температуры Вы можете поддерживать заданную температуру в помещении. Крайнее положение по часовой стрелке - максимальная температура. Поворот против часовой стрелки - уменьшение температуры.

5) Для защиты от перегрева приборов остаточным теплом электронагревателей в тепловентиляторах НР-6.000С и НР-9.000С предусмотрена автоматическая задержка выключения вентилятора. При выключении тепловентилятора без предварительного охлаждения электронагревателей вентилятор продолжает работать до охлаждения

электронагревателей до безопасной температуры, далее произойдет автоматическое выключения вентилятора. В зависимости от установки тепловентилятора и условий эксплуатации процесс отключения вентилятора может занять 1-2 минуты.

УХОД И ОБСЛУЖИВАНИЕ

При нормальной эксплуатации тепловентилятор не требует технического обслуживания, а только чистку от пыли решетки вентилятора и решетки с лицевой стороны тепловентилятора и контроля работоспособности. Исправность тепловентилятора определяется внешним осмотром, затем включением и проверкой нагрева потока воздуха. Возможные неисправности и методы их устранения приведены в таблице ниже. При соблюдении условий эксплуатации, хранения и своевременном устранении неисправностей тепловентилятор может эксплуатироваться более 7 лет.

ПРАВИЛА ТРАНСПОРТИРОВКИ И ХРАНЕНИЯ

Тепловентилятор в упаковке изготовителя можно транспортировать всеми видами крытого транспорта при температуре воздуха от -50 до +50°C и относительной влажности до 100% (при температуре +25°C) в соответствии с правилами перевозки грузов, действующих на данном виде транспорта. При транспортировании должны быть исключены любые возможные удары и перемещения упаковки с тепловентилятором внутри транспортного средства. Тепловентилятор должен храниться в упаковке изготовителя в отапливаемом вентилируемом помещении при температуре от +5 до +40°C и относительной влажности до 80% (при температуре +25°C). Транспортирование и хранение тепловентилятора должно соответствовать указаниям манипуляционных знаков на упаковке.

ПОИСК И УСТРАНЕНИЕ НЕИСПРАВНОСТЕЙ

Содержание неисправностей, внешнее проявление и дополнительные признаки	Вероятная причина	Метод устранения
Тепловентилятор не включается	Отсутствует напряжение в сети электропитания	Проверить наличие напряжения в розетке
	Не работает переключатель режимов	*Проверить срабатывание переключателя,
	Обрыв в проводке тепловентилятора	*Устранить обрыв
Воздушный поток не нагревается	Обрыв цепи питания электронагревателей	*Устранить обрыв
	Не работает переключатель режимов нагрева	*Проверить срабатывание переключателя, неисправный заменить
	Неисправны электронагревательные элементы	*Заменить электронагревательные элементы

*** Примечание:**

Для устранения неисправностей, связанных с заменой деталей и обрывом цепи, следует обращаться в специализированные ремонтные мастерские

УТИЛИЗАЦИЯ ПРИБОРА.

По истечению срока службы прибор тепловентилятор должен быть утилизирован в соответствии с нормами, правилами и способами, действующими в месте утилизации.

ГАРАНТИИ СЕРТИФИКАЦИЯ.

Гарантийный срок эксплуатации - 24 месяца от даты продажи.

ДАТА ИЗГОТОВЛЕНИЯ.

Дата изготовления указана на приборе.

ТОВАР СООТВЕТСТВУЕТ ТРЕБОВАНИЯМ НОРМАТИВНЫХ ДОКУМЕНТОВ:

ГОСТ РМЭК 335-1-94,
ГОСТ РМЭК 60335-2-30-99,
ГОСТ Р 52161.2.30-2007,
ГОСТ Р 51318.14.1 -2006 (р. 4) ·
ГОСТ Р 51318.14.2-2006 (р. 5 · 7),
ГОСТ Р 51317.3.2-2006 (р. 6 · 7),
ГОСТ Р 51317.3.3-99,
ГОСТ Р 51317.3.3-2008.

ИЗГОТОВИТЕЛЬ: ООО "Ижевский завод тепловой техники", Россия, 426052 г. Ижевск, ул. Лесозаводская, д. 23/110

Электрическая схема тепловентилятора HP-3.000С

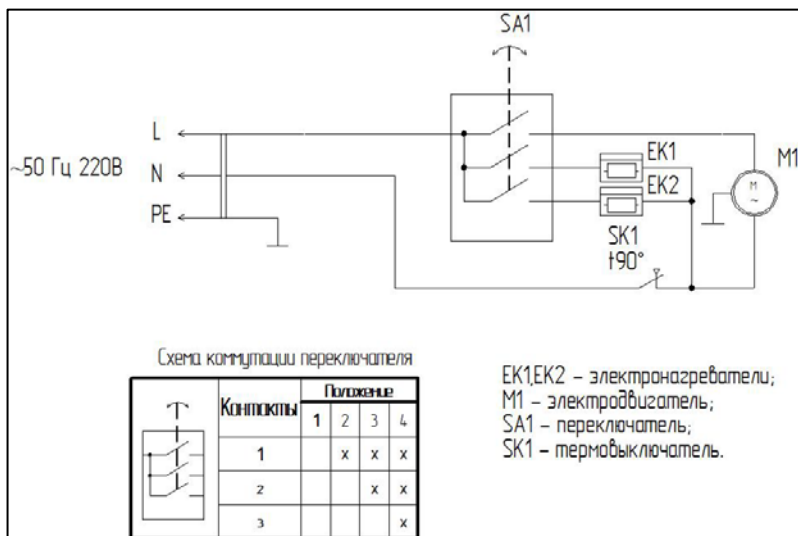

Электрическая схема тепловентилятора HP-5.000С

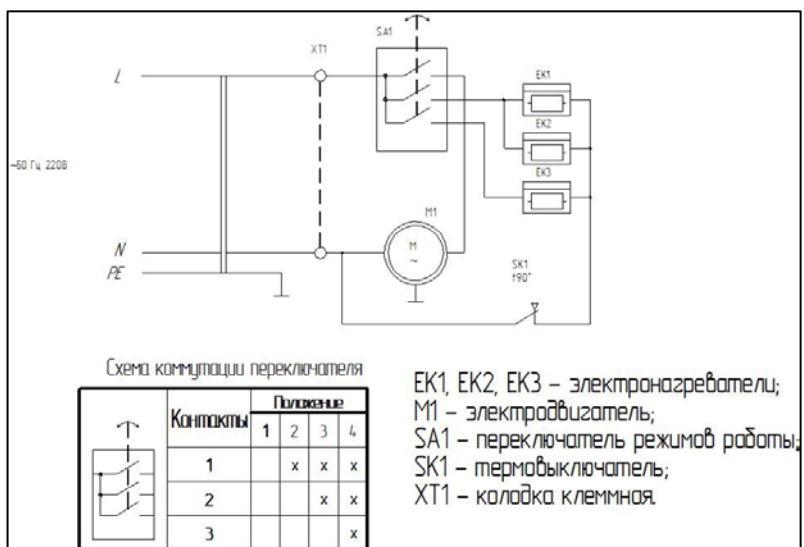

3.002С. Электрическая схема тепловентиляторов НР-2.001С, НР-3.001С, НР-2.002С и НР-

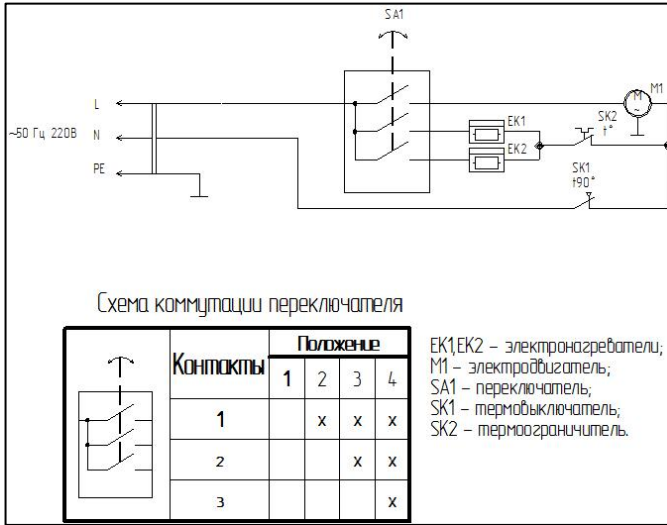

Электрическая схема тепловентиляторов НР-6.000С и НР-9.000С.

