

Инструкция по эксплуатации

Рубанок СПЕЦ-БРУ-600 СПЕЦ-2057

Цены на товар на сайте:

http://www.vseinstrumenti.ru/instrument/rubanki/spets/bru-600_2057/

Отзывы и обсуждения товара на сайте:

http://www.vseinstrumenti.ru/instrument/rubanki/spets/bru-600_2057/#tab-Responses

СПЕЦ



ПРОФЕССИОНАЛЬНЫЙ
РОССИЙСКИЙ ИНСТРУМЕНТ

РУБАНОК РУЧНОЙ ЭЛЕКТРИЧЕСКИЙ БРУ-600



**[RU] ИНСТРУКЦИЯ ПО ИСПОЛЬЗОВАНИЮ
РУЧНОГО ЭЛЕКТРИЧЕСКОГО РУБАНКА**

**[UA] ІНСТРУКЦІЯ ПО ВИКОРИСТАННЮ
РУБАНОК РУЧНИЙ ЕЛЕКТРИЧНИЙ**

CE **Заявление о соответствии**

С полной ответственностью мы заявляем, что настоящее изделие соответствует нижеследующим стандартам или нормативным документам:
2006/ 95/ЕС, EN 55014-1, EN55014-2, EN 61000-3-2, EN 60745
согласно положениям Директив 89/336/ЕЭС, 2006/42/ЕС.

Рубанок ручной электрический БРУ - 600

УВАЖАЕМЫЙ ПОКУПАТЕЛЬ!

Большое спасибо за доверие, которое Вы оказали нам, купив электроинструмент. Каждый инструмент тщательно тестируется и подлежит строгому контролю качества. Но долговечность электроинструмента в большой степени зависит от Вас. Обратите внимание на информацию этой инструкции и прилагаемых документов. Чем бережней Вы обращаетесь с Вашим инструментом тем дольше он будет надежно служить Вам.

При покупке изделия:

-требуйте проверки его исправности путем пробного включения, а также комплектности согласно комплекту поставки, приведённому в разделе 3;

-убедитесь, что гарантийный талон оформлен должным образом, содержит дату продажи, штамп магазина и подпись продавца;

Перед первым включением изделия внимательно изучите настоящую инструкцию. Храните данную инструкцию в течение всего срока службы Вашего инструмента.

1. ОБЩИЕ СВЕДЕНИЯ

1.1. Рубанок ручной электрический БРУ-600 (далее - рубанок), предназначен для строгания плоских поверхностей древесины, кромки (фаски), выборки «четверти» (фальца) при изготовлении элементов деревянных конструкций. Рабочим инструментом рубанка являются ножи. Другие виды применения категорически исключаются.

1.2. Рубанок соответствует требованиям нормативных документов: ГОСТ 12.2.013.0-91 (МЭК 745-1-82), ГОСТ 12.2.013.14-90 (МЭК 745-2-14-84), ГОСТ 17770-86, ГОСТ 12.2.030-2000, ГОСТ Р 51318.14.1-99, ГОСТ Р 51318.14.2-99, ГОСТ Р 51317.3.2-99, ГОСТ Р 51317.3.3-99.

1.3. Рубанок обеспечивает:

– направленный выброс стружки;
– плавное регулирование глубины строгания;

1.4. Питание рубанка осуществляется от сети переменного тока напряжением 220 В, частотой 50 Гц.

1.5. Рубанок изготовлен для работы в условиях умеренного климата, в интервале температур от -15°C до + 40°C, относительной влажности воздуха не более 80% (при температуре 20°C), отсутствии прямого воздействия атмосферных осадков и чрезмерной запылённости воздуха.

1.6. Настоящая инструкция содержит сведения и требования, необходимые и достаточные для надёжной, эффективной и безопасной эксплуатации рубанка.

1.7. Транспортирование рубанка производится в закрытых транспортных средствах в соответствии с правилами перевозки грузов, действующих на транспорте данного вида.

1.8. В связи с постоянной деятельностью по совершенствованию рубанка, изготовитель оставляет за собой право вносить в его конструкцию незначительные изменения, не отражённые в настоящей инструкции и не влияющие на эффективную и безопасную работу рубанка.

2. Основные технические данные

2.1. Основные технические данные рубанка приведены в таблице 1.

таблица 1

Характеристика	Величина
Напряжение, В	220±10%
Частота, Гц	50±3%
Номинальная потребляемая мощность, Вт	600
Скорость вращения, об/мин	16000
Режим работы	продолжительный
Тип электродвигателя	однофазный, коллекторный, с двойной изоляцией
Ширина строгания, мм	82
Глубина строгания, мм	2
Масса, кг	2,3

3. Комплектность

таблица 2

Наименование	Количество, шт.
Рубанок ручной электрический БРУ-600	1
Инструкция	1
Гарантийный талон	1

4. Устройство и принцип работы

4.1. При нажатии на клавишу выключателя подается напряжение на обмотки электродвигателя. Крутящий момент от электродвигателя через ременную передачу передается фрезе рубанка с закрепленными в ней двумя ножами. Охлаждение двигателя происходит за счет вращения крыльчатки вентилятора, закрепленной на одном валу с ротором. Выброс стружки происходит через специальный канал, при этом используется воздушный поток охлаждающего вентилятора. Конструкция рубанка позволяет выбирать «четверть» в заготовке.

В целях безопасности на рубанке установлен выключатель, обеспечивающий блокировку от непроизвольного включения. Для включения рубанка нажать кнопку (3) и, не отпуская ее, нажать клавишу выключателя(2), для отключения рубанка клавишу отпустить.

Установка глубины строгания производится вращением рукоятки(4).

Направляющий паз в основании передней опоры позволяет удерживать и вести рубанок при снятии фасок.

Параллельная направляющая позволяет ограничить ширину строгания.

Выбрасываемую при строгании стружку можно улавливать с помощью специального мешка, который крепится на специальном патрубке рубанка.

4.2. Внешний вид рубанка показан на рисунке 1.

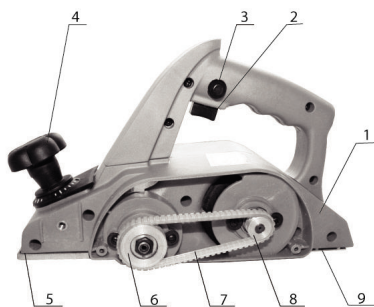

1 – корпус; 2 – выключатель; 3 – кнопка блокировки; 4 – рукоятка регулировки глубины строгания; 5 – передняя опора направляющая; 6 – ведомый шкив; 7 – ремень; 8 – ведущий шкив; 9 – задняя опора;

5. Меры безопасности

5.1. При работе с рубанком необходимо соблюдать меры безопасности, изложенные в настоящей инструкции, а также выполнять следующие правила:

- к работе с рубанком допускаются лица прошедшие соответствующее обучение, имеющие допуск к работе с электроинструментом и ознакомленные с данной инструкцией;
- при работе необходимо пользоваться средствами защиты: защитными очками, респиратором, противошумными наушниками;
- спецодежда должна быть такой, чтобы исключалась возможность ее захвата подвижными деталями рубанка;
- длинные волосы должны быть убраны под головной убор;
- не перегружать рубанок, прилагая чрезмерное, вызывающее значительное падение оборотов, усилие к рабочему инструменту во время работы;
- запрещается оставлять без присмотра включенный инструмент, а также инструмент, подключенный к электросети;

- нельзя класть куда-либо рубанок неостановленным;
- если во время работы произойдет повреждение кабеля, следует, не касаясь кабеля сразу выключить его из сети;
- категорически запрещена работа с неисправным рубанком, поврежденным кабелем;
- рубанок использовать только по назначению;
- надежно закреплять материал, предназначенный для строгания, не держать его в руках;
- подключать и отключать рубанок от сети штепсельной вилкой только при выключенном электродвигателе;

5.2. Запрещается работа:

- в помещениях с взрывоопасной средой;
- в помещениях с агрессивной средой, оказывающей вредное воздействие на детали рубанка;
- в условиях воздействия капель, брызг, на открытых площадках во время дождя или снегопада, в условиях сильной запыленности;
- при образовании кругового огня на поверхности коллектора;
- при появлении дыма или запаха горячей изоляции;
- при возникновении повышенного шума или вибрации или нехарактерного звука внутри рубанка;
- при появлении трещин, сколов на поверхности корпусных деталей;

6. Подготовка к работе

6.1. После транспортирования рубанка в зимних условиях, в случае его включения в помещении, необходимо выдерживать его при комнатной температуре не менее 2-х часов до полного высыхания влаги на инструменте.

6.2. Визуальным осмотром проверить состояние рубанка, сетевого кабеля.

6.3. Убедитесь, что параметры питающей электросети и рабочего инструмента, а также условия работы соответствуют требованиям настоящей инструкции.

6.4. Проверить работу выключателя (на выключенном рубанке), его работа

должна быть четкой, без заеданий в крайних положениях.

6.5. Проверить работу рубанка на холостом ходу, произведя несколько пробных включений.

6.6. При обнаружении неисправностей обратиться в сервисный центр.

7. Порядок работы

7.1. Вращением ручки(4) , (см. рисунок1), установить необходимую глубину строгания. Максимальную глубину устанавливать при черновом обдирочном строгании, при окончательной обработке устанавливать незначительную глубину строгания.

7.2. Для выполнения операции строгания необходимо установить включенный рубанок передней опорой на обрабатываемую деталь и равномерно его перемещая, без значительных усилий нажатия, произвести строгание.

Необходимость увеличения усилия нажатия говорит о затуплении ножей. Строгание с большим усилием нажатия ведет к перегреву рубанка и преждевременному выходу его из строя.

Для получения поверхности с меньшей шероховатостью подачу рубанка необходимо уменьшать.

Для уменьшения уступов, образующихся при обработке широких поверхностей, строгание производить при установке наименьшей глубины строгания.

7.3. Снятие фасок осуществляется перемещением рубанка по обрабатываемому углу пиломатериала с использованием направляющего паза.

7.4. Замена и переустановка ножа.

– снять кожух ремня рубанка, (см. рисунок 2), чтобы была возможность вращать фрезу(1) за шкивы вручную;

– ослабить три болта(3) , (см. рисунок 2);

– вынуть клин(4) с ножом(2);

– перевернуть нож или заменить на новый;

– вставить клин с ножом обратно в паз фрезы;

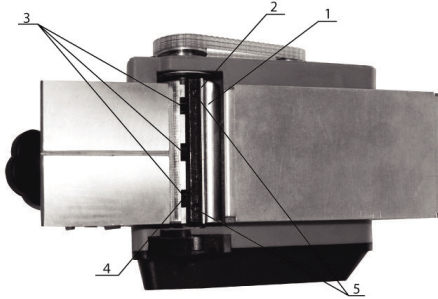

1-фреза; 2-нож; 3-прижимные болты; 4-клин;
5-регулирующие винты.

Рис. 2. Общий вид

7.5. Выставка ножей.

– при ослабленных болтах (2), (см. рис.2), выставить нож(2) по торцу заподлицо с боковой поверхностью фрезы(1) рубанка;
– вращая винты(3), добиться касания режущей кромкой ножа(5), (см. рис.3), по всей ее длине, поверхности деревянного бруска(7) (см. рис. 3), приложенного к опорной поверхности задней опоры;

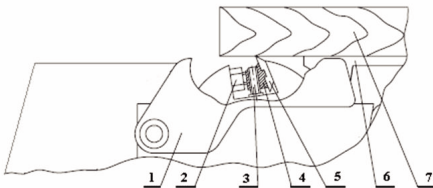

1-кожух; 2-болт; 3-винт установочный; 4-клин;
5-нож; 6-задняя опора; 7-деревянный брусок

Рис.3. Регулировка ножей

– вывертывая болты(2) (см. рис. 3), зажать нож;

Повернуть фрезу за шкив на 180° и аналогично провести переустановку и выставку второго ножа.

Правильно установленный нож при проворачивании фрезы не приподнимает брусок, а лишь задевает его режущей кромкой.

Внимание! После выставки ножей в рабочее положение необходимо установить нулевую глубину строгания и, поворачивая вручную фрезу, убедиться в ее свободном вращении.

– установить и закрепить кожух ремня.

7.6. Для ограничения ширины строгания установите на рубанок параллельную направляющую из комплекта поставки.

7.7. Для исключения при строгании разброса стружки на рабочем месте подсоединить к патрубку рубанка пылесборник.

8. По окончании работы

8.1. Отключить рубанок от электросети, убедившись, что выключатель находится в положении «выключено».

8.2. Очистить рубанок и дополнительные принадлежности от грязи. В случае сильного загрязнения протереть рубанок влажной салфеткой, исключающей выпадение влаги на инструмент в виде капель. После этого вытереть инструмент насухо. Запрещается использовать для этих целей жидкости, растворы, химикаты отрицательно действующие на материал корпуса, узлы и детали рубанка (например : ацетон, растворители, щелочи, кислоты и т.п.).

8.3. Обеспечить хранение рубанка при температуре окружающей среды от -15°С до +40°С и относительной влажности воздуха не более 80%.

8.4. При длительных перерывах в работе, металлические внешние узлы и детали покрыть слоем консервационной смазки.

9. Гарантии изготовителя

9.1. Гарантийный срок службы инструмента 1 год.

Указанный срок службы действителен при соблюдении потребителем требований настоящей инструкции и при проведении технических обслуживаний.

9.2. Гарантийные обязательства производителя действительны при соблюдении потребителем всех условий и правил эксплуатации, хранения и транспортирования инструмента, установленных настоящей инструкцией.

9.3. Гарантийные обязательства производителя не распространяются:

– на инструмент с повреждениями и неисправностями, вызванными действием непреодолимой силы (несчастный случай, пожар, наводнение, удар молнии и др.);

– на инструмент с повреждениями или неисправностями, возникшими в результате эксплуатации с нарушением требований раздела 5 инструкции, а также в результате естественного износа узлов и деталей вследствие чрезмерно интенсивной эксплуатации инструмента.

Гарантийные обязательства производителя также утрачивают силу в случае попытки потребителя отремонтировать инструмент самостоятельно, либо с привлечением третьих лиц, не уполномоченных производителем на проведение гарантийного ремонта.

9.4. Все виды ремонта и технического обслуживания производятся квалифицированным персоналом гарантийных ремонтных мастерских.

9.5. По истечении гарантийного срока эксплуатации рекомендуется проводить техническое обслуживание инструмента в объёме:

– проверка сопротивления изоляции в соответствии с ГОСТ 12.2.013.0-91;

– проверка состояния щеток;

– проверка состояния коллектора;

– проверка состояния подшипников, ременной передачи.

По окончании срока службы возможно использование инструмента по назначению, если его состояние отвечает требованиям безопасности и инструмент не утратил свои функциональные свойства. Заключение выдается ремонтными мастерскими.

Возможные неисправности

Таблица 3

Наименование неисправности, внешнее проявление и дополнительные признаки	Вероятная причина неисправности
1. При включении рубанка электродвигатель не работает, напряжение в сети имеется.	1. Неисправен выключатель. 2. Обрыв шнура питания или монтажных проводов. 3. Обрыв в обмотке якоря или статора.
2. Круговой огонь на коллекторе.	1. Неисправность в обмотке якоря. 2. Износ или зависание щеток.
3. Повышенный шум в ременной передаче	1. Износ ремня. 2. Износ подшипников.
4. При включении лобзика из вентиляционных отверстий появляется дым и запах горелой изоляции.	1. Межвитковое замыкание обмоток якоря или статора.

Рубанок ручний електричний БРУ - 600

Шановний покупець!

Велике спасибі за довіру, що Ви надали нам, купивши електроінструмент. Кожний інструмент ретельно тестується й підлягає суворому контролю якості. Але довговічність електроінструмента у великому ступені залежить від Вас. Зверніть увагу на інформацію цієї інструкції й прикладених документів. Чим обережніше Ви звертаєтесь з Вашим інструментом, тим довше він буде надійно служити Вам.

При покупці виробу:

- вимагайте перевірки його справності шляхом пробного включення, а також комплектності відповідно до комплекту поставки, наведеному в розділі 3;
- переконайтеся, що гарантійний талон оформлений належним чином, містить дату продажу, штамп магазину й підпис продавця;

Перед першим включенням виробу уважно вивчіть справжню інструкцію. Зберігаєте дану інструкцію протягом усього терміну служби Вашого інструмента.

1. Загальні відомості

1.1. Рубанок ручний електричний БРУ-600 (далі – рубанок), призначений для стругання плоских поверхонь деревини й крайки (фаски) при виготовленні елементів дерев'яних конструкцій. Робочим інструментом рубанка є ножі. Інші види застосування категорично виключаються.

1.2. Рубанок відповідає вимогам нормативних документів: ДЕРЖСТАНДАРТ 12.2.013.0-91 (МЭК 745-1-82), ДЕРЖСТАНДАРТ 12.2.013.14-90 (МЭК 2-14-84), ДЕРЖСТАНДАРТ 17770-86, ГОСТ 12.2.030-2000, ГОСТ Р 51318.14.1-99, ГОСТ Р 51318.14.2-99, ГОСТ Р 51317.3.2-99, ГОСТ Р 51317.3.3-99.

1.3. Рубанок забезпечує:

- спрямований викид стружки;
- плавне регулювання глибини стругання;

1.4. Живлення рубанка здійснюється від мережі змінного струму напругою 220 В, частотою 50 Гц.

1.5. Рубанок виготовлений для роботи в умовах помірного клімату, в інтервалі температур від -15°C до $+40^{\circ}\text{C}$, відносної вологості повітря не більше 80% (при температурі 20°C), відсутності прямого впливу атмосферних опадів і надмірної запыленості повітря.

1.6. Справжня інструкція містить відомості й вимоги, необхідні й достатні для надійної, ефективної й безпечної експлуатації рубанка.

1.7. Транспортування рубанка виробляється в закритих транспортних засобах відповідно до правил перевезення вантажів, що діють на транспорті даного виду.

1.8. У зв'язку з постійною діяльністю по вдосконалюванню рубанка, виробник залишає за собою право вносити в його конструкцію незначні зміни, не відбиті в справжній інструкції й не впливають на ефективну й безпечну роботу рубанка.

2. Основні технічні дані

2.1. Основні технічні дані лобзика при-
ведені в таблиці 1.

Характеристика	Величина
Напруга, В	220±10%
Частота, Гц	50±3%
Номінальна споживана потужність, Вт	600
Швидкість обертання, об/хв	16000
Режим роботи	тривалий
Тип електродвигуна	однофазний, колекторний, з подвійною ізоляцією
Ширина стругання, мм	82
Глибина стругання, мм	2
Маса, кг	2,3

3. Комплектність

таблиця 2

Наименование	количество, шт.
Рубанок ручний електричний БРУ-600	1
Інструкція	1
Гарантійний талон	1

4. Устрійство и принцип работы

4.1. При натисканні на клавішу вимикача подається напруга на обмотки електродвигуна. Крутний момент від електродвигуна через пасову передачу передається фрези рубанка із закріпленими в ній двома ножами. Оператор утримуючи рубанок за дві рукоятки робить поступальний рух інструмента вперед і тим самим забезпечує процес стругання. Охолодження двигуна відбувається за рахунок обертання крильчатки вентилятора, закріпленої на одному валу з ротором.

З метою безпеки на рубанку встановлений вимикач, що забезпечує блокування від мимовільного включення. Для включення рубанка нажати кнопку (3), і не відпускаючи її, нажати клавішу вимикача (2), для відключення рубанка клавішу відпустити.

Установка глибини стругання проводиться за обертанням рукоятки (4).

Напрямний паз у підставі передньої опори дозволяє легко вести рубанок при знятті фасок.

Паралельна напрямна дозволяє обмежити ширину стругання,

4.2. Зовнішній вигляд рубанка показаний на малюнку 1.

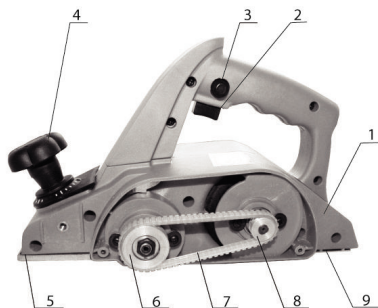

1 – корпус; 2 – вимикач; 3 – кнопка блокування; 4 – рукоятка регулювання глибини стругання; 5 – передня опора напрямної; 6 – ведений шків; 7 – ремінь; 8 – провідний шків; 9 – задня опора;

5. Мери безопасности

5.1. При роботі з рубанком необхідно дотримувати мір безпеки, викладені в справжній інструкції, а також виконувати наступні правила:

- до роботи з рубанком допускаються особи, які пройшли відповідне навчання, що мають допуск до роботи з електроінструментом і ознайомлені з даною інструкцією;
- при роботі необхідно користуватися засобами захисту: захисними окулярами, респиратором, протишумними навушниками;
- спецодяг повинен бути таким, щоб виключалася можливість його захвата рухливими деталями рубанка;
- головний убір повинен виключати контакт волосся із рубанком;
- не перевантажувати рубанок, додаючи надмірне (спричиняючи значне падіння обертів) зусилля до робочого інструмента під час роботи;
- забороняється залишати без догляду включений інструмент, а також інструмент підключений до електромережі;
- не можна класти будь куди рубанок незупиненим;
- якщо під час роботи відбудеться ушкодження кабелю, треба не торкаючись ка-

белю відразу виключити його з мережі;
– категорично заборонена робота з несправним рубанком, ушкодженим кабелем;
– рубанок використовувати тільки по призначенню;
– надійно закріплювати матеріал, призначений для стругання, не тримати його в руках;
– підключати й відключати рубанок від мережі штепсельною вилкою тільки при виключеному електродвигуні;

5.2. Забороняється робота:

– у приміщеннях з агресивним середовищем, що робить шкідливий вплив на деталі рубанка;
– в умовах впливу краплі, бризів, на відкритих площадках під час дощу або снігопаду, в умовах сильної запиленості;
– при утворенні колового вогню на поверхні колектора;
– з появою диму або запаху палаючої ізоляції;
– при виникненні підвищеного шуму або вібрації або нехарактерного звуку усередині рубанка;
– з появою тріщин, сколів на поверхні корпусних деталей;

6. Підготовка до роботи

6.1. Після транспортування рубанка в зимових умовах, у випадку його включення в приміщенні, необхідно витримати його при кімнатній температурі не менш 2-х годин до повного висихання вологи на інструменті.

6.2. Візуальним оглядом перевірити стан рубанка, мережного кабелю.

6.3. Переконаєтесь, що параметри живильної електромережі й робочого інструмента, а також умови роботи відповідають вимогам справжньої інструкції.

6.4. Перевірити роботу вимикача (на виключеному рубанку), його робота повинна бути чіткою, без заїдань у крайніх положеннях.

6.5. Перевірити роботу рубанка на холостому ходу, зробивши кілька пробних включень.

6.6. При виявленні несправностей звернутися в сервісний центр.

7. Порядок роботи

7.1. Обертанням ручки (4) (див. малюнок 1), установити необхідну глибину стругання. Максимальну глибину встановлювати при чорновому обдирному струганні, при остаточній обробці встановлювати незначну глибину стругання.

7.2. Для виконання операції стругання необхідно встановити включений рубанок передньою опорою на оброблювану деталь і рівномірно його переміщаючи, без значних зусиль натискання, провести стругання. Необхідність збільшення зусилля натискання говорить про затуплення ножів. Стругання з більшим зусиллям натискання веде до перегріву рубанка й передчасному виходу його з ладу.

Для одержання поверхні з меншою шорсткістю подачу рубанка необхідно зменшувати.

Для зменшення уступів, що утворюються при обробці широких поверхонь, стругання робити при установці найменшої глибини стругання.

7.3. Зняття фасок здійснюється переміщенням рубанка по оброблюваному куту пиломатеріалу з використанням напрямного паза.

7.4. Для заміни й переустановки ножа:

– зняти кожух ремня рубанка (див. малюнок 2), щоб була можливість обертати фрезу (1) за шківів вручну;
– послабити три болти (3) (див. малюнок 2);
– вийняти клин (4) з ножем (2);
– перевернути ніж або замінити на новий;
– вставити клин з ножем назад у паз фрези.

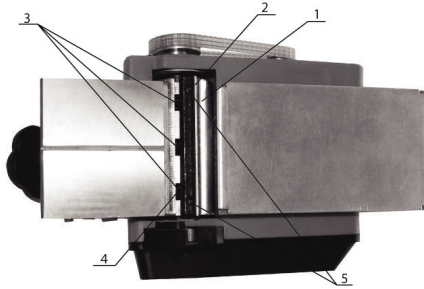

1-фреза; 2-ніж; 3-притискні болти; 4-клин;
5 – регулювальні гвинти.

Рис. 2. Общий вид

7.5. Виставка ножів:

- при ослаблених болтах (3) (див. мал. 2), виставити ніж (2) по торці запідлице з бічною поверхнею фрези (1) рубанка;
- обертаючи гвинти (6) домогтися торкання ріжучою крайкою ножа (2) (див. мал. 3), по всій її довжині, поверхні дерев'яного бруска (1) (див. мал. 3), прикладеного до опорної поверхні задньої опори.

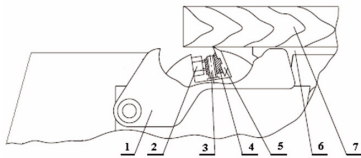

1-кожух; 2-болт; 3-винт установочный; 4-клин;
5-нож; 6-задняя опора; 7-деревянный брусок

Рис.3. Регулировка ножей

- викручуючи болти (3) (див. мал. 2), затиснути ніж; Повернути фрезу за шків на 180° і аналогічно провести переустановку й виставку другого ножа.

Правильно встановлений ніж при провертанні фрези не піднімає брусок, а лише зачіпає його ріжучою крайкою.

Увага! Після виставки ножів у робоче положення необхідно встановити нульову глибину стругання и, провертаючи вручну фрезу, переконатися в її вільному обертанні

– встановити й закріпити кожух ремня.

7.6. Для обмеження ширини стругання встановіть на рубанок паралельну напрямну з комплекту поставки.

7.7. Для виключення при струганні розкиду стружки на робочому місці приєднати до патрубку рубанка(5) (див. мал. 2), пилозбірник.

8. По окончании работы

8.1. Відключити рубанок від електромережі, переконавшись, що вимикач перебуває в положенні «виключене».

8.2. Очистити рубанок і додаткові приналежності від бруду. У випадку сильного забруднення протерти рубанок вологою серветкою, що виключає випадання вологи на інструмент у вигляді крапель. Після цього витерти інструмент насухо. Забороняється використовувати для цих цілей рідини, розчини, хімікати негативно діючі на матеріал корпусу, вузли й деталі рубанка (наприклад: ацетон, розчинники, луги, кислоти й т.п.).

8.3. Забезпечити зберігання рубанка при температурі навколишнього середовища від -15°C до +40°C и відносної вологості повітря не більше 80%.

8.4. При тривалих перервах у роботі, металеві зовнішні вузли й деталі покрити шаром консерваційного змащення.

9. Гаранții изготовителя

9.1. Гарантійний термін служби інструмента 1 рік.

Зазначений термін служби дійсний при дотриманні споживачем вимог справжньої інструкції й при проведенні технічних обслуговувань.

9.2. Гарантійні зобов'язання виробника дійсні при дотриманні споживачем всіх умов і правил експлуатації, зберігання й транспортування інструмента, установлених справжньою інструкцією.

9.3. Гарантійні зобов'язання виробника не поширюються:

- на інструмент із uszkodженнями й несправностями, викликаними дією непереборної сили (нешасний випадок, пожежа, повінь, удар блискавки й ін.);
- на інструмент із uszkodженнями або несправностями, що виникли в результаті експлуатації з порушенням вимог розділу 5 інструкції, а також у результаті природного зношування вузлів і деталей внаслідок надмірно інтенсивної експлуатації інструмента. Гарантійні зобов'язання виробника також втрачають силу у випадку спроби споживача відремонтувати інструмент самостійно, або із залученням третіх осіб, не уповноважених виробником на проведення гарантійного ремонту.

9.4. Всі види ремонту й технічного обслуговування виробляються кваліфікованим персоналом гарантійних ремонтних майстерень.

9.5. Після закінчення гарантійного строку експлуатації рекомендується проводити технічне обслуговування інструмента в об-сязі:

- перевірка опору ізоляції відповідно до ДЕРЖСТАНДАРТ 12.2.013.0-91;
- перевірка стану щіток;
- перевірка стану колектора;
- перевірка стану підшипників, пасової передачі. По закінченні терміну служби можливе використання інструмента по призначенню, якщо його стан відповідає вимогам безпеки й інструмент не втратив свої функціональні властивості. Висновок видається ремонтними майстернями.

ВОЗМОЖНЫЕ НЕИСПРАВНОСТИ

Таблица 3

Найменування несправності, зовнішній прояв і додаткові ознаки	Імовірна причина несправності
1. При включенні рубанка електродвигун не працює (напруга у мережі є)	1. Несправний вимикач 2. Обрив шнура живлення або монтажних проводів. 3. Обрив в обмотці якоря або статора.
2. Коловий вогонь на колекторі	1. Несправність в обмотці якоря. 2. Зношування або зависання щіток
3. Підвищений шум у пасовій передачі	1. Зношування ременя. 2. Зношування підшипників.
4. При включенні рубанка з вентиляційних отворів з'являється дим і запах горілої ізоляції	1. Межвитковое замикання обмоток якоря або статора.

9.3. Гарантійні зобов'язання виробника не розповсюджуються:

– на інструмент з пошкодженнями і несправностями, викликаними дією непереборної сили (нешасний випадок, пожежа, повінь, удар блискавки і ін.);

– виникшими в результаті експлуатації з порушенням вимог розділу 5 інструкції, а також в результаті природного зносу вузлів і деталей унаслідок надмірно інтенсивної експлуатації інструменту.

Гарантійні зобов'язання виробника також втрачають силу у разі спроби споживача відремонтувати інструмент самостійно, або із залученням третіх осіб, не уповноважених виробником на проведення гарантійного ремонту.

9.4. Всі види ремонту і технічного обслуговування проводяться кваліфікованим персоналом гарантійних ремонтних майстерень.

9.5. Після закінчення гарантійного терміну експлуатації рекомендується проводити технічне обслуговування інструменту в об'ємі:

– перевірка опору ізоляції відповідно до ГОСТ 12.2.013.0-91;

– перевірка стану щіток;

– перевірка стану колектора;

– перевірка стани редуктора;

– заміна мастила;

9.6. Після закінчення терміну служби можливо використання інструменту за призначенням, якщо його стан відповідає вимогам безпеки, і інструмент не втратив свої функціональні властивості. Висновок видається ремонтними майстернями.

МОЖЛИВІ НЕСПРАВНОСТІ

Таблиця 3

Найменування несправності зовнішній прояв і додаткові ознаки	Вірогідна причина несправності
1. При включенні лобзика електродвигун не працює, напруга у мережі є.	1. Несправний вимикач. 2. Обрив шнура живлення або монтажних дротів. 3. Обрив в обмотці якоря або статора.
2. Круговий вогонь на колекторі.	1. Несправність в обмотці якоря. 2. Знос або зависання щіток.
3. Підвищений шум в редукторі.	1. Знос або поломка зубчатої пари. 2. Знос підшипників.
4. При включенні лобзика з вентиляційних отворів з'являється дим і запах горілої ізоляції.	1. Межвитковое замикання обмоток якоря або статора.

Дорогой Покупатель! Благодарим Вас за покупку и выражаем признательность в пользу выбора электроинструмента. Мы сделали все возможное, чтобы этот инструмент был максимально безопасен, надежен и удобен в использовании. На весь ассортимент электроинструмента установлена официальная гарантия 1 год.

ГАРАНТИЙНЫЙ ТАЛОН № _____

Наименование изделия _____

Артикул изделия _____

Дата продажи « ____ » _____ г.

При покупке электроинструмента требуйте у продавца проверки его надлежащего качества и комплектности, а также правильности заполнения гарантийного талона. На каждый инструмент выписывается один гарантийный талон. Исправления в гарантийном талоне не допускаются! При отсутствии информации об изделии в гарантийном талоне, мы будем вынуждены отклонить Ваши претензии по качеству данного изделия.

Внимание! При первых признаках неисправности инструмента (повышенный шум, вибрация, потеря мощности, сильное искрение, запах гари, и т. д.), эксплуатация изделия запрещена!

Условия гарантии:

1. Наличие правильно заполненного гарантийного талона, подтверждает принятие обязательств "Изготовителем", по удостоверению требований "Покупателя" установленных в соответствии с Законом "О защите прав потребителей", в случае обнаружения недостатков и неисправностей.
2. В случае возникновения каких - либо неисправностей или неполадок с изделием в течении гарантийного срока, настоящая гарантия дает право при соблюдении правил эксплуатации и хранения на бесплатный ремонт изделия в уполномоченных сервисных центрах "Изготовителя", или, при невозможности ремонта, подтвержденной заключением сервисного центра, бесплатную замену изделия.
3. Настоящая гарантия действительна только при предоставлении Покупателем правильно заполненного гарантийного талона. Копии гарантийных талонов не дают права на гарантийный ремонт.
4. Доставка изделия к месту гарантийного ремонта и обратно осуществляется "Покупателем" самостоятельно. Стоимость транспортных и почтовых расходов, страховки и отгрузки изделий гарантией не покрывается.
5. "Изготовитель" рекомендует проводить ежегодную профилактическую диагностику изделия в сервисном центре. Диагностика включает внешнюю диагностику деталей, полную очистку от пыли и загрязнений, проверку или замены смазки.

Гарантийные обязательства не распространяются:

1. По истечении срока гарантии.
2. На механические повреждения изделия (сколы, трещины), в том числе повреждение сетевого шнура, при вскрытии / ремонте изделия вне специализированного сервисного центра.
3. На неисправности, возникшие при износе инструмента, потемнение или облупливание изоляции проводов (под воздействием высокой температуры), одномоментный выход из строя ротора и статора.

109518, Россия, Москва
2-ой Грайвороновский пр. 34
тел.: 8 (495) 781 82 82



AE 25

