

# Инструкция по эксплуатации

Газонокосилка бензиновая самоходная Partner P53-625D  
3 в 1

**Цены на товар на сайте:**

[http://www.vseinstrumenti.ru/sadovaya\\_tehnika/gazonokosilki/benzinovye/samohodnye/partner/p53-625d\\_3\\_v\\_1/](http://www.vseinstrumenti.ru/sadovaya_tehnika/gazonokosilki/benzinovye/samohodnye/partner/p53-625d_3_v_1/)

**Отзывы и обсуждения товара на сайте:**

[http://www.vseinstrumenti.ru/sadovaya\\_tehnika/gazonokosilki/benzinovye/samohodnye/partner/p53-625d\\_3\\_v\\_1/#tab-Responses](http://www.vseinstrumenti.ru/sadovaya_tehnika/gazonokosilki/benzinovye/samohodnye/partner/p53-625d_3_v_1/#tab-Responses)

# ***PARTNER***

## **P53-625D**



### **Руководство по эксплуатации**

Внимательно прочитайте эти инструкции, Вы должны знать и понимать их перед тем, как приступить к работе с машиной.

### **Kasutusjuhend**

Enne selle masina kasutamist lugege palun juhised tähelepanelikult läbi ja veenduge, et saite neist aru.

### **Naudojimo instrukcija**

Prađome atydđiai perskaityti đif naudojimo instrukcijđ ir, pried naudojant árangđ, ásitikinkite, kad esate viskđ supratđ.

### **Lietošanas instrukcijas**

Lđdzam uzmanđgi izlasit đis instrukcijas, lai jđs tás izprastu, pirms sákat lietot mađřnu.

### **Упътване за употреба**

Моля, прочетете внимателно инструкциите и се убедете, че сте ги разбрали преди да започнете работа с машината.

### **Manual de utilizare**

Înainte de utilizarea acestei masini, vă rugăm să citiți cu atenție aceste instrucțiuni și să vă asigurați că le-ați înțeles.

(RU)

**СОДЕРЖАНИЕ СТРАНИЦА**

ПРАВИЛА ТЕХНИКИ БЕЗОПАСНОСТИ...	3-8
ТЕХНИЧЕСКИЕ ДАННЫЕ .....	9
ОБЩЕЕ ПРЕДСТАВЛЕНИЕ.....	10
СБОРКА.....	11-13
РЕГУЛИРОВКИ .....	13-14
ПУСК И ОСТАНОВ.....	14-16
ЭКСПЛУАТАЦИЯ.....	16-17
ТЕХОБСЛУЖИВАНИЕ .....	18-20
ОБЩАЯ ИНФОРМАЦИЯ.....	20

(LV)

**SATURS LPP**

DROĪBAS NOTEIKUMI.....	3-8
TEHNISKĀ INFORMĀCIJA .....	9
PĀRSKATS .....	10
UZSTĀDĪĢANA .....	11-13
NOREGULĢĢANA .....	13-14
IEDARBINĀĢANA UN APSTĀDINĀĢANA.....	14-16
LIETOĢANA .....	16-17
APKOPE .....	18-20
VISPĀRĪGA INFORMĀCIJA .....	20

(EE)

**SISUKORD LK**

OHUTUSNÕUDED.....	3-8
TEHNILISED ANDMED .....	9
ÜLEVAADE.....	10
KOKKUPANEK.....	11-13
REGULEERIMINE.....	13-14
KÄIVITAMINE JA SEISKAMINE .....	14-16
KASUTAMINE .....	16-17
HOOLDUS.....	18-20
ÜLDINFO.....	20

(BG)

**СЪДЪРЖАНИЕ СТР**

УКАЗАНИЯ ЗА БЕЗОПАСНОСТ.....	3-8
ТЕХНИЧЕСКИ ДАННИ.....	9
ПРЕГЛЕД .....	10
МОНТАЖ .....	11-13
НАСТРОЙКИ.....	13-14
ПУСКАНЕ И СПИРАНЕ.....	14-16
ИЗПОЛЗВАНЕ НА КОСАЧКАТА.....	16-17
ПОДДРЪЖКА .....	18-20
ОБЩА ИНФОРМАЦИЯ .....	20

(LT)

**TURINYS PUSLAPIS**

SAUGUMO TAISYKLĖS.....	3-8
TECHNINIAI DUOMENYS .....	9
APŽVALGA.....	10
MONTAŽAS.....	11-13
REGULIAVIMAS.....	13-14
PALEIDIMAS IR SUSTABDYMAS.....	14-16
NAUDOJIMAS .....	16-17
EKSPLOATACIJA.....	18-20
BENDROJI INFORMACIJA.....	20

(RO)

**CONȚINUT PAG.**

REGULI DE SIGURANȚĂ.....	3-8
DATE TEHNICE .....	9
PREZENTARE SUMARĂ .....	10
ASAMBLARE.....	11-13
REGLAJE .....	13-14
OPRIRE ȘI PORNIRE.....	14-16
UTILIZARE .....	16-17
ÎNTREȚINERE.....	18-20
INFORMAȚII GENERALE .....	20



**Правила техники безопасности при эксплуатации самоходной ротационной газонокосилки**  
**ВАЖНО:** Режущие механизмы этой машины могут привести к ампутации верхних или нижних конечностей, а также вызвать выброс предметов на расстояние. Несоблюдение следующих инструкции по технике безопасности может привести к получению тяжелых телесных повреждений и смерти.

## I. Обучение

- Внимательно прочитайте инструкции. Вы должны ознакомиться с органами управления и иметь представление о надлежащем использовании оборудования.
- Никогда не позволяйте детям или лицам, не знакомым с инструкциями, пользоваться газонокосилкой. Местные законодательные постановления могут ограничивать возраст оператора.
- Не подпускайте детей и домашних животных к работающей газонокосилке.
- Помните, что оператор или пользователь несут ответственность за вред или ущерб, нанесенные третьим лицам или их имуществу.

## II. Подготовка

- При работе с газонокосилкой всегда носите прочную обувь и длинные брюки. Нельзя работать с оборудованием босиком или в открытых сандалиях.
- Тщательно проверьте участок работы и удалите все предметы, которые могут быть отброшены машиной на расстояние.
- **ОСТОРОЖНО – Бензин – это сильно горючая жидкость.**
  - Храните топливо в специально предназначенных для этого емкостях.
  - Заправляйте топливом только на открытом воздухе и не курите при заправке.
  - Заливайте топливо при выключенном двигателе. Запрещается снимать крышку топливного бака и заливать топливо при работающем или при горячем двигателе.
  - В случае пролития бензина не запускайте двигатель: удалите машину с места пролития бензина и избегайте образования каких-либо источников воспламенения до тех пор, пока пары бензина не рассеются.
  - Прочно закрутите крышки всех топливных баков и емкостей.
- Замените неисправные глушители.
- Каждый раз перед использованием проводите визуальный осмотр на предмет повреждения или износа лезвий, болтов крепления лезвий и ножевого блока. Замените изношенные или поврежденные режущие лопасти и болты попарно в целях сохранения баланса.
- В случае машин с несколькими лезвиями будьте осторожны, т.к. вращение одного лезвия может вызвать вращение других лезвий.

## III. Эксплуатация

- Не включайте двигатель в закрытом помещении, где возможно скопление опасного угарного газа.
- Косите только при дневном свете или при хорошем искусственном освещении.
- По возможности, избегайте косить при мокрой траве.
- На склонах всегда находите твердую опору для ног.
- Перемещайтесь в темпе шага, никогда не бегите.
- В случае ротационных машин на колесах косите вдоль поверхности склона, никогда вверх и вниз.
- Будьте особо осторожны, если Вы меняете направление движения на склоне.
- Не косите на слишком крутых склонах.
- Будьте особо осторожны, если Вы поворачиваете косилку или подвигаете ее к себе.
- Остановите лезвия, если газонокосилка наклонена для транспортировки по участку без наличия травы или при перемещении к скашиваемым зонам и обратно.

- Никогда не работайте с газонокосилкой с неисправными защитными приспособлениями или снятыми защитными устройствами, например, без дефлектора и/или травосборника.
- Не изменяйте регулировочных уставок двигателя и не превышайте допустимой скорости работы двигателя. Работа двигателя на слишком высокой скорости увеличивает риск получения травм.
- Перед тем, как приступить к запуску двигателя, выведите из сцепления все лезвия и муфты привода.
- Запустите двигатель или включите мотор соблюдая осторожность и в соответствии с инструкциями, уделяя внимание тому, чтобы ваши ноги находились вдалеке от лезвий.
- Не наклоняйте газонокосилку при запуске двигателя или при включении мотора, за исключением случаев, когда для запуска газонокосилка должна быть наклонена. В последнем случае, не наклоняйте ее больше чем необходимо и поднимите только ту часть, которая находится вдалеке от оператора.
- Не запускайте двигатель, стоя перед разгрузочным желобом.
- Не помещайте рук или ног рядом или под вращающимися частями. Разгрузочное отверстие должно быть всегда свободно.
- Никогда не поднимайте и не транспортируйте газонокосилку при работающем двигателе.
- Остановите двигатель и отсоедините штекер провода свечи зажигания:
  - при удалении закупорок или прочистке желоба;
  - перед проверкой, чисткой или обслуживанием газонокосилки;
  - после соударения с посторонним предметом. Проверьте газонокосилку на предмет повреждений и проведите ремонт перед тем, как включать и эксплуатировать газонокосилку;
  - если газонокосилка начинает необычно вибрировать (немедленно проверьте).
- Остановите двигатель:
  - каждый раз, когда вы оставляете газонокосилку без присмотра;
  - перед заправкой топливом.
- При выключении двигателя необходимо уменьшить регулировку дросселя и, если двигатель оснащен отсечным клапаном, выключить подачу топлива по завершению работы газонокосилки.
- При использовании заднего сидения перемещайтесь медленно.

## IV. Техобслуживание и хранение

- Все гайки, болты и винты должны быть надежно затянуты для обеспечения безопасных условий работы оборудования.
- Запрещается хранить оборудование с бензином в баке в помещении, где газы могут достичь открытого пламени или искр.
- Дождитесь охлаждения двигателя перед тем, как помещать на хранение в любое закрытое помещение.
- С целью исключения возгорания держите двигатель, глушитель, батарейный отсек и место хранения бензина свободными от травы, листьев или излишнего количества смазочных материалов.
- Периодически проверяйте травосборник на предмет износа или порчи.
- В целях обеспечения безопасности проводите замену изношенных или поврежденных частей.
- Если необходимо слить топливо из топливного бака, проводите эту операцию на открытом воздухе.



## Ohutusnõuded töötamisel inimese poolt juhitud rootor-muruniidukiga

**TÄHTIS:** Antud lõikemasin võib põhjustada käte ja jalgade amputeerimist ning esemed võivad sellest hooga eemale paiskuda. Allpooltoodud ohutusnõuete eiramine võib põhjustada tõsiseid vigastusi või surma.

### I Üldist

- Lugege juhised tähelepanelikult läbi. Tutvuge juhtelementidega ning varustuse õige kasutamisega.
- Ärge lubage kunagi kasutada muruniidukit lastel või isikutel, kes ei tunne kasutusjuhiseid. Kohalike määrustega võidakse reguleerida kasutaja vanust.
- Ärge kunagi niitke, kui läheduses on kõrvalisi isikuid, eriti lapsi ja lemmikloomi.
- Pidage meeles, et inimene, kes niidukiga töötab, vastutab teistele inimestele põhjustatud õnnetuste või õnnetusohu või vara kahjustamise eest.

### II Ettevalmistus

- Niitmise ajal kandke alati tugevaid jalanõusid ja pikki pükse. Ärge töötage niidukiga paljajalu ega lahtistes sandaalides.
- Enne niiduki kasutamist kontrollige põhjalikult tööpiirkonda ja eemaldage kõik esemed, mis võivad niidukilt saadud löögist õhku paiskuda.
- ETTEVAATUST – bensiin on väga tuleohtlik.
  - Hoidke bensiini ainult selleks ettenähtud anumates.
  - Tankige ainult vabas õhus ning ärge suitsetage seda tehes.
  - Lisage bensiini enne mootori käivitamist. Ärge kunagi eemaldage kütusepaagi korki ega lisage kütust, kui mootor töötab või on kuum.
  - Kui bensiini läks maha, ärge proovige mootorit käivitada, vaid viige niiduk antud piirkonnast eemale ja vältige sädemete tekitamist, kuni bensiiniaurud on hajunud.
  - Sulgege kõigi paakide korgid korralikult.
- Asendage vigased summutid.
- Enne kasutamist kontrollige alati visuaalselt, et lõiket-erad, tera poldid ja lõikeagregaat ei oleks kulunud või vigastatud. Asendage kulunud või vigastatud terad ja poldid, et säilitada tasakaalu.
- Mitme teraga niiduki korral olge ettevaatlik, sest ühe tera pöörlemine võib põhjustada teiste terade pöörlemist.

### III Töötamine

- Ärge laske mootoril töötada kinnises ruumis, kus võivad koguneda ohtlikud vingugaasi aurud.
- Niitke ainult päeavalguses või hea kunstliku valgusega.
- Võimaluse korral vältige töötamist, kui muru on märg.
- Kallakutel töötades jälgige tasakaalu.
- Kõndige, ärge kunagi jookske.
- Kasutades ratastega rootormasinat, niitke piki kallakuid, mitte üles-alla.
- Kallakutel suunda muutes olge äärmiselt ettevaatlik.
- Ärge niitke liiga järskudel kallakutel.
- Olge äärmiselt ettevaatlik, kui pöörate niidukit ümber või enda poole.

- Peatage tera, kui niidukit on vaja kallutada, et ületada piirkondi, mida ei kata muru, või transportida niidukit niitmist vajavale alale ja sealt ära.
- Ärge kunagi kasutage muruniidukit vigastatud kaitseseadmeteta või ilma ohutusvahenditeta, nt kui deflektor ja/või murukoguja ei ole paigal.
- Ärge muutke mootori regulaatori seadeid ega koormake mootorit üle. Kui mootor töötab liiga kiiresti, võib sureneda oht, et inimesed saavad viga.
- Enne mootori käivitamist vabastage kõik terad ja käiguhoovad.
- Käivitage või lülitage mootor sisse ettevaatlikult vastavalt juhenditele ja jälgides, et jalad oleksid lõiketerast eemal.
- Ärge kallutage muruniidukit käivitamisel või mootori sisselülitamisel, välja arvatud juhul, kui muruniidukit on vaja käivitamiseks kallutada. Sel juhul kallutage ainult nii palju, kui tõesti vajalik ja tõstke ainult seda osa, mis on teist eemal.
- Mootorit käivitades ärge seiske väljaviske ava ees.
- Käsi või jalgu ei tohi asetada pöörlevate osade lähedale või alla. Kogu töötamise aja olge eemal väljalaskeavadest.
- Ärge kunagi tõstke ega kandke töötava mootoriga muruniidukit.
- Seisake mootor ja ühendage lahti süüteküünal:
  - enne takistuste puhastamist või väljaviskeava ummistuste kõrvaldamist;
  - enne muruniiduki kontrollimist, puhastamist või parandamist;
  - pärast kõrvalise esemega kokkupuutumist. Kontrollige muruniiduki kahjustusi ja kõrvaldage vead enne taaskäivitamist ja muruniidukiga töötamist;
  - kui muruniiduk hakkab liigselt vibreerima (kontrollige viivitamatult).
- Seisake mootor:
  - kui te lahkute muruniiduki juurest;
  - enne bensiini lisamist.
- Vähendage gaasikangi seadet mootori seisukamisel ning kui mootor on varustatud seisukumisventiiliga, keerake kütus kinni pärast niitmise lõppu.
- Madala niite korral töötage aeglaselt.

### IV Hooldus ja hoiustamine

- Keerake kõik mutrid, poldid ja kruvid korralikult kinni, et niidukiga töötamine oleks ohutu.
- Ärge kunagi hoiustage niidukit, mille kütusepaagis on bensiini, hoones, kus bensiiniaurud võivad kokku puutuda lahtise tule või sädemetega.
- Laske mootoril jahtuda enne niiduki hoiustamist kinnises ruumis.
- Tuleohutuse vähendamiseks hoidke mootor, summuti, aku ja bensiinipaak puhtad murust, lehtedest või liigest õlist.
- Kontrollige tihti, et murukoguja ei oleks kulunud ega vananenud.
- Asendage kulunud või vigastatud osad.
- Kütusepaaki tuleb tühjendada vabas õhus.



## Saugaus darbo praktika pėsčiojo vairavimo rotacijos žoliapjovėms.

**SVARBU:** Ši pjovimo mašina gali amputuoti rankas ir kojas ir sviesti užkliudytus daiktus. Sekančių saugumo taisyklių nesilaikymas gali rimtai sužaloti arba sukelti mirtį.

### I. Apmokymas

- Atydžiai perskaitykite čia instrukciją. Ąsidėmėkite apie valdymą ir teisingą árangos naudojimą.
- Niekada neleiskite naudoti žoliapjovę vaikams arba žmonėms, kurie nėra susipažinę su naudojimosi instrukcijomis. Vietiniai valdžios organai gali apriboti operatoriaus amžių.
- Niekada nepjaukite kol žalia yra žmonės, ypač vaikai arba gyvūnai.
- Atsiminkite, kad operatorius arba vartotojas yra atsakingi už nelaimingus atsitikimus arba pavojų, kas grėsia kitiems žmonėms arba jį turtui.

### II. Paruošimas

- Pjaudami visuomet dėvėkite tvirtą neslystančiais padais avalynę ir ilgias kelnes. Nedirbkite su áranga būdami basomis kojomis arba avėdami atvirą avalynę.
- Kaip reikiant patikrinkite plotą, kur naudosite árangą, ir pašalinkite visus daiktus, kuriuos žoliapjovė gali užkliudyti ir nusviesti.
- **ĄSPĖJIMAS** – benzinas yra greitai užsiliepsnojantis skystis.
  - Laikykite degalus specialiai tam skirtuose rezervuaruose.
  - Pilkite degalus (benziną) á baką tikiai po atviru dangumi ir tuo metu jokiu būdu nerūkkykite.
  - Pilkite degalus prieš variklio užvedimą. Niekada neuimkite degalų bako dangtą arba nepilkite benzino kai variklis dirba arba kol variklis yra užkaitęs.
  - Jeigu benzinas išsilieja, nemėginkite užvesti variklio, bet pergabinkite mechanizmą toliau nuo išsiliejimo vietos ir pasistenkite išvengti užsidegimo pavojaus kol benzino garai išsisklaidys.
  - Atsargiai keiskite visus degalų bakelius ir kontenerius dangčius.
- Pakeiskite sugedusius dulintuvus.
- Prieš naudojimą visada vizualiai patikrinkite, ar ašmenys, ašmenų varžtai ir pjaustytuvo montažo detalės nėra nudilusios arba sugadintos. Pakeiskite nudilusias arba sugadintas detales ir varžtus, kad mechanizmas išlaikytų pusiausvyrą.
- Naudojantis daugiaašmeniu mechanizmu, elkitės atsargiai, nes sukant vieną ašmeną gali sukintis ir visi kiti.

### III. Naudojimas

- Nepaleiskite variklį uždaroje patalpoje, kur gali susikaupti pavojingi anglies monoksido garai.
- Pjaukite tikiai dienos šviesoje arba prie geros dirbtinės šviesos.
- Venkite, kur ámanoma, naudoti árangą drėgnai žolei pjauti.
- Būkite atsargūs apipjaudami žolaitus.
- Eikite, niekada nebėkite.
- Naudojantis rotoriniu mechanizmu ant tekinių, pjaukite skersai žolaitų, ne stačiai aukštyn žemyn.
- Elkitės labai atsargiai, kada keičiate kryptą dirbdami ant žolaitų.
- Nepjaukite per daug stačius žolaitus.
- Elkitės labai atsargiai, kada žoliapjovę pasukate, apskukate atgal arba traukiate link savęs.

- Sustabdykite ašmeną, jeigu žoliapjovę reikia pakreipti transportuojant ne per žolę, arba transportuojant žoliapjovę á kitą numatytą nupjauti plotą.
- Niekada nedirbkite su žoliapjove, kuriai sugedę saugumo árenginiai, arba be uždėtą saugumo átaisų, pavyzdžiui, nukreipėjui ir/arba žolės surinktuvui.
- Nekeiskite savavališkai variklio gamyklos reguliavimų ir nedidinkite variklio apsuku skaičių. Naudojant variklį per daug dideliu greičiu, gali padidėti susižalojimo mechanizmu rizika.
- Prieš paleidžiant variklį atlaisvinkite visus tvirtinamuosius varžtus, kurie buvo prisukti transportuojant árangą.
- Užveskite variklį arba ájunkite motorą atsargiai pagal instrukciją, stovėdami saugiu atstumu nuo ašmenų.
- Nepakreipkite žoliapjovę užvedant variklį arba ájungiant motorą, išskyrus atvejus, kada žoliapjovė turi būti pakreipta prieš paleidimą. Žiuo atveju nepakreipkite daugiau negu reikalinga ir pakelkite tikiai trą dalá, kuri randasi toliau nuo operatoriaus.
- Neužveskite variklio stovėdami priešais išmetimo vamzdá.
- Laikykitės saugiu atstumu nuo rotuojančių detalių, saugokite Rankas ir kojas. Nuolat sekite, kad išmetimo vamzdžio anga būtų atvira.
- Niekada nekelkite arba nenedkite žoliapjovę kol dirba variklis.
- Išjunkite variklį ir atjunkite uždegimo žvakę laidrđiais atvejais:
  - prieš išvalant mechanizmą arba dujų išmetimo angą;
  - prieš patikrinant, išvalant arba dirbant su žoliapjove;
  - átraukus svetimkūnius arba užkliudžius daiktus. Patikrinkite žoliapjovę, ar nėra sugadintas ašmuo bei kitos dalys, - ištaisykite prieš id naujo paleidžiant ir naudojant žoliapjovę;
  - žoliapjovei pradėjus nenormaliai vibruoti (patikrinkite nedelsiant).
- Sustabdykite variklį:
  - kada paliekate žoliapjovę arba baigiate darbą;
  - prieš degalų ápylimą.
- Sumažinkite droselio padėtá kol variklis išsijungtas ir, jeigu variklis yra su išsijungimo vožtuvu, užsukite degalus baigę pjovimo darbus.
- Neskubėkite stumdami dirbančią dienapjovę.

### IV. Eksploatacija ir laikymas

- Laikykite visas varžtes ir varžtus prisuktus ir ásitikinę, kad visa áranga yra saugioje darbinėje padėtyje.
- Niekados nelaikykite uždaroje patalpoje árangą benzino bako, nes benzino garai gali užsiliepsnoti nuo atviro liepsnos arba kibirkšties.
- Leiskite varikliui pravėsti ir tikiai tada padėkite uždaroje patalpoje.
- Kad išvengtumėte gaisro pavojaus, laikykite variklį, dulsiuntuvį, bateriju skyrių bei benzino laikymo vietą žvarias, neužterđtas žole bei tepalais.
- Dažnai tikrinkite žolės surinkėjų, ar nėra nudilęs arba susidėvėjęs.
- Pakeiskite nudėvėtas ir sugadintas dalis.
- Jeigu reikia ištuđinti ar išvalyti degalų baką, darykite tai tikiai po atviru dangumi.



## Drošas ekspluatācijas prakse gājēju vadītiem rotācijas zāles pļāvējiem

**SVARĪGI:** Ēdī griešanas mašīna spēj amputēt kājas un rokas, un sagraizīt priekšmetus. Sekojošo drošības instrukciju neievērošana var izraisīt nopietnus ievainojumus vai nāvi.

### I. Apmācība

- Uzmanīgi izlasiet instrukcijas. Iepazīstieties ar vadības sistēmu un to, kā pareizi lietot iekārtu.
- Nekad nedāujiet izmantot zāles pļāvēju bērniem vai cilvēkiem, kas nav iepazinudies ar instrukcijām. Vietējie noteikumi var ierobežot iekārtas vadītāja vecumu.
- Nekad nepļāujiet zālienu, kad tuvumā atrodas cilvēki, it īpaši bērni, vai dzīvnieki.
- Neaizmirstiet, ka ierīces vadītājs vai lietotājs ir atbildīgs par nelaimes gadījumiem vai radītājam briesmām citiem cilvēkiem vai viņu īpašumam.

### II. Sagatavošanās

- Pļāvojot zālienu, vienmēr valkājiet izturīgus apavus un garas bikses. Nedarbiniet ierīci, ja jums ir kailas kājas vai arī kājās ir sandales.
- Pamatīgi pārbaudiet platību, kur ierīce tiks izmantota, un novāciet visus priekšmetus, ko mašīna var pasviest tālāk.
- **BRĪDINĀJUMS** - Benzīns ļoti viegli uzliesmo.
  - Glabājiet benzīnu ģim nolūkam īpaši paredzētos konteineros.
  - Uzpildiet degvielu tikai ārā un degvielas uzpildes laikā nesmēcijiet.
  - Pirms motora iedarbināšanas uzpildiet iekārtu ar degvielu. Nekad neņemiet nost benzīna tvertnes vāku un neuzpildiet degvielu, ja motors darbojas vai arī ir karsts.
  - Ja benzīns ir izdākstējies, nemēģiniet iedarbināt motoru, tā vietā pārvietojiet mašīnu prom no laukuma ar izdākstīto benzīnu un centieties neradīt aizdedzes avotu, kamēr benzīns nav izkliedēts.
  - Kārtīgi novietojiet visas benzīna tvertnes atpakaļ un aizgrieziet konteineru vākus.
- Nomainiet bojātus klusinātājus.
- Pirms lietošanas vienmēr vizuāli pārbaudiet, vai asmeņi, asmeņu skrūves un griezņi nav nolietojudies vai bojāti. Nomainiet nolietotu vai bojātus asmeņus un skrūves komplektos, lai saglabātu līdzsvaru.
- Uzmanieties, rīkojoties ar daudzasmēņu mašīnām, tā kā griežoties vienam asmenim, griežas ar pārējiem.

### III. Ekspluatācija

- Nedarbiniet motoru ierobežotā telpā, kur var sakrāties bīstamie oglekļa monoksīda dūmi.
- Pļāvojiet tikai dienas gaismā vai pie laba mākslīgā apgaismojuma.
- Kur vien iespējams, nedarbiniet iekārtu uz slapjas zāles.
- Vienmēr pārliecinieties, ka turaties droši uz kājām nokalnēs.
- Staigājiet, nekad neskrieniet.
- Lietojot ar riteņiem apgādātas rotācijas mašīnas, pļāvojiet diagonāli pa nokalnēm, nekad ne augšup un lejup.
- Esiet īpaši uzmanīgi, mainot virzienu uz nogāzēm.
- Nepļāvojiet uz pārmērīgi stāvām nogāzēm.
- Esiet īpaši uzmanīgi, virzoties atpakaļgaitā, vai velkot zāles pļāvēju uz sevi.

- Apstādiniet asmeni, ja zāles pļāvēju nepieciešams noliekt, pārvietojot pāri virsmām, kas nav klātas ar zāli, un pārvietojot zāles pļāvēju uz prom no pļāšanas vietas.
- Nekad nedarbiniet zāles pļāvēju ar bojātu aizsargu vai arī ja drošības ierīces, piemēram, deflektori vai zāles savācēji, nav savā vietā.
- Nemainiet motora regulatora iestatījumus un nedarbiniet motoru paātrinātā režīmā. Darbinot motoru pārmērīgi ātri, jūs riskējat gūt traumas.
- Pirms iedarbināt motoru, izslēdziet visus asmeņus un izspiediet sajūgu.
- Iedarbiniet dzinēju vai arī ieslēdziet motoru uzmanīgi saskaņā ar instrukcijām, un turot kājas labi tālu no asmens.
- Nenolieciet zāles pļāvēju, kad iedarbināt dzinēju vai ieslēdzat motoru, izņemot gadījumus, kad zāles pļāvēju nepieciešams noliekt, lai iedarbinātu. Ģajā gadījumā nenolieciet to vairāk, nekā tas ir nepieciešams, un paceliet tikai to pusi, kas ir vistālāk no vadītāja.
- Neidarbiniet dzinēju, stāvot izsviedēja priekšā.
- Nelieciet rokas vai kājas pie vai zem rotējošām detaļām. Nekad nestāviet pie izsviedēja atvērta.
- Nekad neceliet un nenesiet zāles pļāvēju, kamēr darbojas motors.
- Izslēdziet dzinēju un atvienojiet aizdedzes sveces vadu:
  - pirms tīrīt bloīctas vietas un izsviedēju;
  - pirms pārbaudāt, tīrīt vai darbināt zāles pļāvēju;
  - pēc uzduršanās sveķiem. Pārbaudiet, vai zāles pļāvējs nav bojāts un veiciet nepieciešamos remontdarbus, pirms atkal ieslēdzat un darbināt zāles pļāvēju;
  - ja zāles pļāvējs sāk neparasti vibrēt (pārbaudiet uzreiz).
- Apstādiniet dzinēju:
  - ikreiz, kad atstājat zāles pļāvēju;
  - pirms degvielas uzpildes.
- Samaziniet degvielas drošības iestatījumus dzinēja izslēgšanas laikā un, ja, dotā modeļa dzinējs ir apgādāts ar degvielas izslēgšanas slēdzi, atslēdziet degvielu pļāšanas beigās.
- Lietojot piekabes sēdekli, kustieties lēnām.

### IV. Apkāpe un glabāšana

- Piegrieziet cieši visas skrūves un uzgriežņus, lai iekārta būtu drošā darba stāvoklī.
- Nekad neglabājiet iekārtu, kuras tvertne ir benzīns, čkā, kur izgarojumi var saskarties ar uguns liesmu vai dzirksteli.
- Dāujiet dzinējam atdzist, pirms noglabājat iekārtu noņogotā vietā.
- Lai samazinātu ugunsbīstamību, rūpējieties par to, lai dzinējā, akumulatorā un benzīna uzglabāšanas vietā nebūtu zāle, lapas un tie nebūtu pārāk edāini.
- Bieži pārbaudiet zāles savācēju, lai pārliecinātos, ka tas nav nolietojies vai bojāts.
- Drošības nolūkā nomainiet nolietotās vai bojātās detaļas.
- Ja degvielas tvertne ir jāiztukdo, tas jā dara ārā.



## Указания за безопасност при работа с роторна косачка

**Важно:** Тази машина за косене на трева може да отреже ръка или крак, или да среже по паднал в нея предмет. Неспазването на следните указания за безопасност може да доведе до наранявания дори и до смърт.

### I. Указания за работа

- Прочетете внимателно следните упътвания за работа. Запознайте се с управлението и правилното използване на съоръжението.
- Никога не допускайте контакт с косачката на деца или лица, които не са запознати с указанията. Местните разпоредби могат да поставят ограничение за възрастта на оператора.
- Никога не косете в близост до хора и особено до деца и домашни животни.
- Имайте предвид, че лицето, което управлява косачката, носи отговорност за нещастните случаи и опасността, застрашаваща други хора или имуществото им.

### II. Подготовка за работа

- По време на работа с косачката винаги носете подходящи обувки и дълги панталони. Не работете боси или обути с отворени сандали.
- Внимателно проверете мястото, където ще се използва съоръжението, и отстранете всички предмети, които могат да бъдат увлечени от машината.
- **ВНИМАНИЕ** – Бензинът е силно запалително вещество.
  - Горивото да се съхранява в специално предназначени за тази цел контейнери.
  - Наливането на гориво да се извършва само на открито, като при това не трябва да се пуши.
  - Наливайте гориво само при предварително изключен двигател. Никога не сваляйте капака на цистерната и не наливайте гориво при работещ или още топъл двигател.
  - В случай, че се излее навън бензин, никога не правете опит да включите двигателя, а изтеглете машината извън мястото на разлива като избягвате каквито и да е източници на запалване
  - до разнасянето на бензиновите пари.
  - Затворете грижливо всички капаци на цистерната или контейнера.
- Неизправните шумозаглушители да се подменят с нови.
- Преди употреба на косачката да се провери визуално дали ножовете, винтовете на ножовете или комплектното режещо устройство не са износени или повредени. Подменете износените или повредени ножове и винтовете – за запазване на равновесието.
- При машините с повече ножове обърнете особено внимание на изправността им, тъй като при въртенето всеки от ножовете може да повреди останалите.

### III. Начин на работа

- Не пускайте машината да работи в затворено пространство, където може да се получи натрупване на опасния газ въглероден моно-кислород.
- Косете само на дневна светлина или при силно изкуствено осветление.
- Избягвайте да косите мокра трева, ако това не е непременно необходимо.
- Постарайте се по време на работа да имате винаги стабилна опора.
- Ходете нормално, никога не тичайте.
- При роторните машини на колела, при косене, се движете винаги напречно на наклон; никога нагоре или надолу.
- Необходимо е изключително внимание при промяна на посоката на движение по наклон.
- Не косете при прекалено стръмен наклон на терена.
- Необходимо е особено внимание, когато обръщате или теглите косачката към себе си.

- Спрете движението на ножовете, когато косачката трябва да бъде наклонена за пренасянето ѝ през нетревни площи, както и при придвижването ѝ от едно място на косене към друго.
- Никога не работете с косачка с неизправни защитни приспособления или без предпазни устройства, например предпазен капак и/или кошове за трева.
- Не променяйте настройките на регулатора на двигателя и не го ускорявайте прекалено. При работа с висока скорост на двигателя се повишава рискът от нараняване.
- Разблокирайте всички ножове и улеи, преди включването на двигателя.
- Внимателно пуснете машината или включете двигателя съгласно упътванията, при което кракът Ви трябва да бъде възможно най-далече от ножа.
- Не наклонявайте косачката при пускането на машината или включването на двигателя, освен ако това е необходимо за започване на работа. В такъв случай не наклоняйте косачката повече от абсолютно необходимото и повдигнете само тази ѝ част, която е отдалечена от лицето, което я управлява.
- Не пускайте машината да работи, докато стоите отпред на улея за излизане на тревата.
- Не поставяйте ръка или крака си в близост или под въртящите се части. През цялото време стойте настрана от отвора за изхвърляне на тревата.
- Никога не бива да повдигате или носите косачката при включен двигател.
- Спрете машината и откачете проводника към запалителната свещ:
  - преди почистване на отвора от задръстване;
  - преди проверка, почистване или извършване на други работи по косачката;
  - след удар от твърдо чуждо тяло. Прегледайте косачката за повреди и направете необходимите поправки, преди повторното пускане и започване на работа.
- ако косачката започне ненормално да вибрира (необходима е незабавна проверка).
- Спирайте двигателя:
  - винаги, когато оставяте косачката без надзор;
  - преди всяко наливане на гориво.
- Намалете настройката на клапана за времето на изключване и ако двигателят е снабден с кран за гасене, завъртете крана за спиране на горивото след завършване на косенето.
- Движете се бавно, когато използвате седалката.

### IV. Поддръжка и съхранение

- Всички гайки, винтове и болтове трябва да бъдат затегнати за осигуряване на безопасни условия за работа с машината.
- Никога не съхранявайте бензин във вътре-шността на сграда, в която парите му могат да попаднат в контакт с открит пламък или искра.
- Преди да приберете косачката, независимо от това къде ще я съхранявате, трябва да оставите двигателя да изстине.
- За намаляване на риска от пожар двигателят, шумозаглушителят, мястото на акумулатора и местата за съхранение на бензина да се поддържат свободни от трева, листа или замърсявания с грес.
- Да се проверява редовно кошът за трева за износване или влошаване на състоянието му.
- В интерес на сигурността подменяйте износените или повредени части.
- Ако е необходимо да се изпразни резервоарът за гориво, това трябва да бъде направено навън.





## Practicile exploatării sigure a masinii rotative de tuns iarbă cu acționare pedestră

**IMPORTANT:** Această masină de tuns iarbă poate amputa mâinile și picioarele, respectiv poate azvârli diferite obiecte. Nerespectarea următoarelor reguli de siguranță poate cauza răni grave sau chiar decesul.

### I. Inițiere

- Citiți cu atenție instrucțiunile. Familiarizați-vă cu controlul și utilizarea corespunzătoare a masinii. Niciodată nu lăsați copii sau persoane nefamiliarizate să folosească masina de tuns iarbă. Normele legislației locale pot stabili vârsta operatorului.
- Niciodată nu tundeți iarbă dacă există copii sau animale domestice prin apropiere.
- Gândiți-vă că operatorul sau utilizatorul este responsabil pentru accidente sau pierderi suferite de alte persoane.

### II. Pregătire

- În timpul cositului întotdeauna purtați încălțăminte groasă și pantaloni lungi. Nu utilizați echipamentul având picioarele neacoperite sau purtând sandale deschise.
- Inspectați foarte bine zona unde va fi folosită masina și îndepărtați toate obiectele care ar putea fi aruncate de masina de tuns iarbă.
- **ATENȚIE** - benzina este foarte inflamabilă.
  - Depozitați combustibilul în recipiente speciale destinate în acest scop.
  - Realimentați doar în aer liber și nu fumați în timpul realimentării.
  - Realimentați înainte de pornirea motorului. Nu scoateți niciodată capacul rezervorului atât timp cât motorul funcționează sau este supraîncălzit.
  - Dacă în timpul alimentării s-a împrăsciat benzină, nu încercați să porniți motorul ci îndepărtați masina din aria împrăsciată cu benzină, evitând astfel crearea unei surse de igniție atât timp cât vaporii de benzină nu s-au evaporat.
  - Reetansați capacul rezervorului și al canistrei de benzină.
- Înlocuiți tobele de esapament dacă acestea sunt deteriorate.
- Înainte de utilizarea masinii întotdeauna verificați ca lamele, bolțurile lamelor și dispozitivul de tăiere să nu fie uzate sau deteriorate.
- În cazul masinilor de tuns iarbă tip multi-lamă aveți grijă ca prin rotirea unei lame să nu fie angrenate și alte lame.

### III. Operare

- Nu operați motorul într-un spațiu închis unde s-ar putea acumula monoxid de carbon, care este foarte nociv.
- Tundeți iarbă doar la lumina zilei sau la lumină artificială foarte bună.
- Evitați folosirea masinii atunci când iarbă este umedă.
- Păstrați-vă stabilitatea atunci când lucrați în pantă.
- Când folosiți utilajul avansați încet, niciodată nu alergați.
- În cazul masinilor rotative tundeți iarbă de-a lungul pantei, niciodată de sus în jos sau invers.
- Aveți mare grijă la schimbarea direcției în pantă.
- Nu folosiți masina pe suprafețe foarte abrupte.
- Aveți mare grijă când răsturnați masina de tuns iarbă sau atunci când o trageți către dumneavoastră.
- Opriți lama dacă masina de tuns iarbă trebuie răsturnată în vederea transportului peste suprafețe

nesădite cu iarbă sau atunci când o transportați pe o altă suprafață care trebuie coșită.

- Niciodată nu operați masina având dispozitive de siguranță defecte, respectiv cu defecțiunile și/sau dispozitivul de reținere a ierbii în lipsă.
- Nu schimbați dispozitivul de reglare a funcționării motorului și nu operați motorul la viteză excesivă. Operarea motorului la viteză excesivă poate crește pericolul accidentărilor și al avariilor.
- Înaintea pornirii motorului decuplați toate cuțitele și ambreiajele.
- Porniți motorul cu foarte mare precauție și având picioarele la foarte mare distanță de cuțit.
- La pornirea motorului nu înclinați motorul decât dacă acest lucru se impune. În acest caz nu o înclinați mai mult decât este necesar, ridicând acea parte care se află la o distanță mai mare de operator.
- Nu porniți motorul stând în fața jgheabului de evacuare.
- Nu puneți mâinile sau picioarele aproape de/sub părțile rotative. Întotdeauna mențineți curat orificiul de evacuare.
- Niciodată nu transportați masina cu motorul pornit.
- Opriți motorul și debransați cablul electric care face legătura la bujie:
  - Înaintea curățării jgheabului de evacuare în cazul înfundării acestuia.
  - Înaintea curățării, verificării sau reparării masinii de tăiat iarbă.
  - După contactul lamelor cu un obiect străin, după care, înainte de repornirea și operarea masinii, aceasta se verifică și la nevoie se execută lucrări de reparații.
  - Dacă masina începe să vibreze (verificați-o imediat).
- Opriți motorul:
  - Întotdeauna când nu mai lucrați cu masina.
  - Înaintea alimentării.
- Având motorul oprit reglați la minim dispozitivul de accelerare și, dacă motorul este prevăzut cu ventil de închidere, la terminarea lucrului opriți alimentarea cu combustibil.
- Înaintați încet când folosiți o banchetă remorcată.

### IV. Întreținere și depozitare

- Verificați ca toate piulițele, bolțurile și suruburile să fie bine strânse pentru a asigura o funcționare în maximă siguranță a masinii.
- Pentru evitarea incendiilor niciodată nu lăsați masina cu rezervorul conținând combustibil în clădiri unde pot exista scântei sau focuri deschise.
- Înaintea depozitării masinii lăsați motorul să se răcească.
- Pentru a reduce pericolul incendiilor îndepărtați firele de iarbă, frunzele sau excesul de lubrifianți de pe motor, tobă de esapament sau din apropierea compartimentului acumulatorului și a rezervorului.
- Verificați des dispozitivul de reținere a ierbii pentru a stabili dacă acesta este uzat sau deteriorat.
- Pentru siguranță înlocuiți componentele uzate sau deteriorate.
- La nevoie golirea rezervorului se face în aer liber.

- (RU)** Эти символы могут присутствовать на вашей машине или встречаться в литературе, входящей в комплектацию. Вы должны выучить и понимать их значение.
- (EE)** Need sümbrid võivad esineda teie niidukil või sellega kaasasolevas kirjanduses. Tehke nende tähendus endale selgeks.
- (LT)** Die simboliai gali būti pavaizduoti ant jūsų mechanizmo arba gaminio instrukcijoje. Ąsidėmėkite simbolius ir supraskite jų reikšmę.
- (LV)** Die simboli var parādīties uz jūsu mašīnas vai arī produkta dokumentācijā. Lemācieties un izprotiet to nozīmi.
- (BG)** Тези символи ще намерите върху Вашата машина или в документацията, доставена с изделието. Моля запознайте се с тяхното значение.
- (RO)** Aceste simboluri pot apărea pe masina dumneavoastră sau în manualul de utilizare furnizat odată cu aceasta. Învațați și înțelegeți sensul acestora.

**ПРОЧИТАЙТЕ ИНСТРУКЦИЮ ПО ЭКСПЛУАТАЦИИ**  
LUGEGE KASUTUSJUHENDIT  
PERSKAITYKITE NAUDOJIMOSI INSTRUKCIJĄ  
IZLASIET LIETOŠANAS INSTRUKCIJU  
ПРОЧЕТЕТЕ УПЪТВАНЕТО  
CITIȚI MANUALUL DE UTILIZARE

**ДВИГАТЕЛЪТ ВКЛ**  
MOOTORI KĀIVITAMINE  
MARIKLIO (MOTOROS) PALEIDIMAS  
MOTORAI IESLĒGŠANA  
ПУСЧЕТЕ ДВИГАТЕЛЯ  
PORNIREA MOTORULUI

**МАСЛА КЎТУС**  
DEGALAI  
DEGVIELA  
ГОРИВО  
COMBUSTIBIL

**НИЗКИЙ**  
MADAL  
ŽEMAS  
ZEMU  
НИСКО  
DIMINUARE

**ВЫСОКИЙ**  
KĒRGE  
AUGŠTAS  
AUGSTU  
ВИСОКО  
CREȘTERE

**БЫСТРО**  
KIIREISTI  
GREITAI  
ĀTRI  
БЪРЗО  
VITEZĂ DE  
AVANSARE MARE

**МЕДЛЕННО**  
AEGLAISELT  
LĒTAI  
LĒNI  
БАВНО  
VITEZĂ DE  
AVANSARE MICĂ

**ЗАСЛОНКА**  
ŪNUKLAPP  
DROSELIS (STARTERIS)  
GAISA DROSELE  
ДРОСЕЛНА КЛАПА  
STARTER

**БАТАРЕЯ**  
AKU  
BATERIJA  
AKUMULATORIS  
АКУМУЛАТОР  
BATERIE

**ТОПЛИВО**  
ŪLIRŪNK  
PJOVĒJO AUGĢTIS  
EĢDAS SPIEDIENS  
НАЛЯГАНЕ НА МАСЛОТО  
ÎNĂLȚIMEA MAȘINII DE TUNS IARBĂ

**ПРЕДУПРЕЖДЕНИЕ**  
ETTEVAATUST  
ĀSPĒJIMAS  
PIESĀRGĪETIES  
ВНИМАНИЕ!  
PRECAUȚIE

**ПРЕДОСТЕРЕЖЕНИЕ**  
HOIATUS  
STOVĒTI ATOKIAU  
(NESTOVĒTI ĢALIA)  
BRIDINĀJUMS  
ПРЕДУПРЕЖДЕНИЕ  
ATENȚIE

**КОСИЛКА ВЫСОТА**  
LŪĶEKĒRĢUS  
DĒMESIO  
PĒVAČJA AUGSTUMS  
ВИСОЧИНА НА КОСЕНЕ  
VIBRĀȚIE

**ОПАСАЙТЕСЬ ВЫЛЕТАЮЩИХ ПРЕДМЕТОВ**  
HOIDUGE LENDU PAISKUNUD ESEMETE EEST  
SAUGOKĪTĒS NUO METAMŖ DAIKTŖ  
PIESĀRGĪETIES NO SVIESTIEM PRIEKŠMETIEM  
ПАЗЕТЕ СЕ ОТ ИЗХВЪРЛЯНИ ПРЕДМЕТИ  
ATENȚIE LA OBIECTELE AZVĀRLĪTE

**УРОВЕНЬ МОЩНОСТИ ЗВУКА**  
MĪRATASE  
TRIUŠMO LYGIS  
SKAŅAS JAUDAS LĪMENIS  
НИВО НА ЗВУКА  
NIVEL ACUSTIC

**ОПАСНОСТЬ ДЕРЖИТЕ РУКИ И НОГИ НА РАССТОЯНИИ**  
OHT, HOIDKE KĀED  
JA JALAD EEMAL  
ATSĀRĢIĀI,  
SAUGOKĪTE  
RANKAS IR KOJAS  
OPACNOȘT, ПАЗЕТЕ  
PĒȚETE И КРАКАТА  
PERICOL, NU VĀ  
APROPĪAȚI MĀINILE  
SAU PICIOARELE

**НЕ ПОДПУСКАЙТЕ ПОСТРОННИХ ЛИЦ**  
ĀRGE LUBĀGE KĒRVALĪSI IŠIKUID MASĪNĀ LĀHĒDALE  
NELEISĪKITE PRIEITI PAALIN IAMS  
SKĀTĪTĀJĪEM JĀIĒVĒRO DISTANCE  
ДРЪЖТЕ ЗРИТЕЛИТЕ НАСТРАНА  
INTERZISĂ APROPIEREA ALTOR PERSOANE

**ГОРЯЧИЕ ПОВЕРХНОСТИ**  
TULISED PINNAD  
KĀRŠTI PAVĪRSĪAI  
KĀRSTAS VIRSMAS  
ГОРЕЩИ ПОВЪРХНОСТИ  
SUPRAFETE SUPRAINCĀLZĪTE

**ЕВРОПЕЙСКА ДИРЕКТИВА ПО БЕЗОПАСНОСТИ МАШИНОНО ОБОРУДОВАНИЕ**  
EUROOPA MASINADIREKTIIV  
EUROPINĒS ĀRENGIMŖ SAUGUMO DIREKTYVOS  
EIROPAS DIREKȚIVA PAR MAȘINU DROĐĪBU  
ЕВРОПЕЙСКА ДИРЕКТИВА  
ЗА БЕЗОПАСНОСТ НА МАШИНИТЕ  
MAȘINĂ CONCEPTĂ CONFORM  
NORMELOR EUROPENE DE SECURITATE

**НЕ УДАЙТЕ ЗАЩИТНЫХ ЩИТКОВ ПРИ РАБОТАЮЩЕМ ДВИГАТЕЛЕ**  
ĀRGE EEMĻADAGE KATTEID, KUI MOOTOR TŪŌTAB  
NĒUIMTI GAUBŖR KOL DIRBA VARĪKLIS  
NEŅŅŅEMT AIZSĀRGUS, KĀMĀR DARBOJAS MOTORS  
НЕ ОТСТРАНЯВАЙТЕ ПРЕДПАЗНИТЕ  
КАПАЦИ, ДОКАТО РАБОТИ ДВИГАТЕЛЯТИ  
NU INDEPĀRTATI APĀRĀTOAREA ĪN  
TIMPUL FUNCȚIONĀRII MOTORULUI

**CE**

**EN836:1997/A2**

**EMC 2004/108/EC**

**ISO 3744 98/37/EC** LpA < 90 dBA

**ISO 11094 2000/14/EC** LwA < 98 dBA

**ISO 5349-2 EN 1033 A(8) ≤ 2.5 m/s²**



**ВИБРАЦИЯ**  
VIBRACIJA  
VIBRATSIOON  
вибрация  
VIRPĒJIMAS  
VIBRȚIA

**MODEL / MODELE** SERIAL / SERIE

**PRODUCT NO. / PRODUIT NO.** RPM BR

**MADE IN U.S.A. / FABRIQUE AUX E.U.**

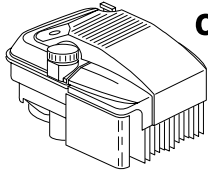
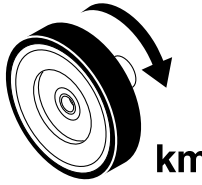
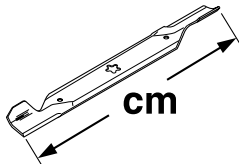
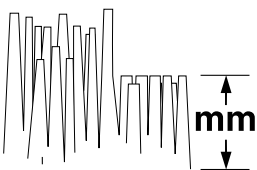
FOR SERVICE IN USA CALL 10800-969-1287

 <b>CC</b>	190
 <b>km/h</b>	0 – 5,1
 <b>cm</b>	53
 <b>mm</b>	32 – 95
 <b>KG</b>	40,4
<b>EN836:1997/A2</b>	
<b>EMC 2004/108/EC</b>	
<b>ISO 3744 98/37/EC</b>	LpA < 90 dBA
<b>ISO 11094 2000/14/EC</b>	LwA < 98 dBA
	<b>ISO 5349-2 EN 1033 A(8) ≤ 2.5 m/s²</b>
<b>ВИБРАЦИЯ</b> VIBRACIJA VIBRATSIOON вибрация VIRPĒJIMAS VIBRȚIA	

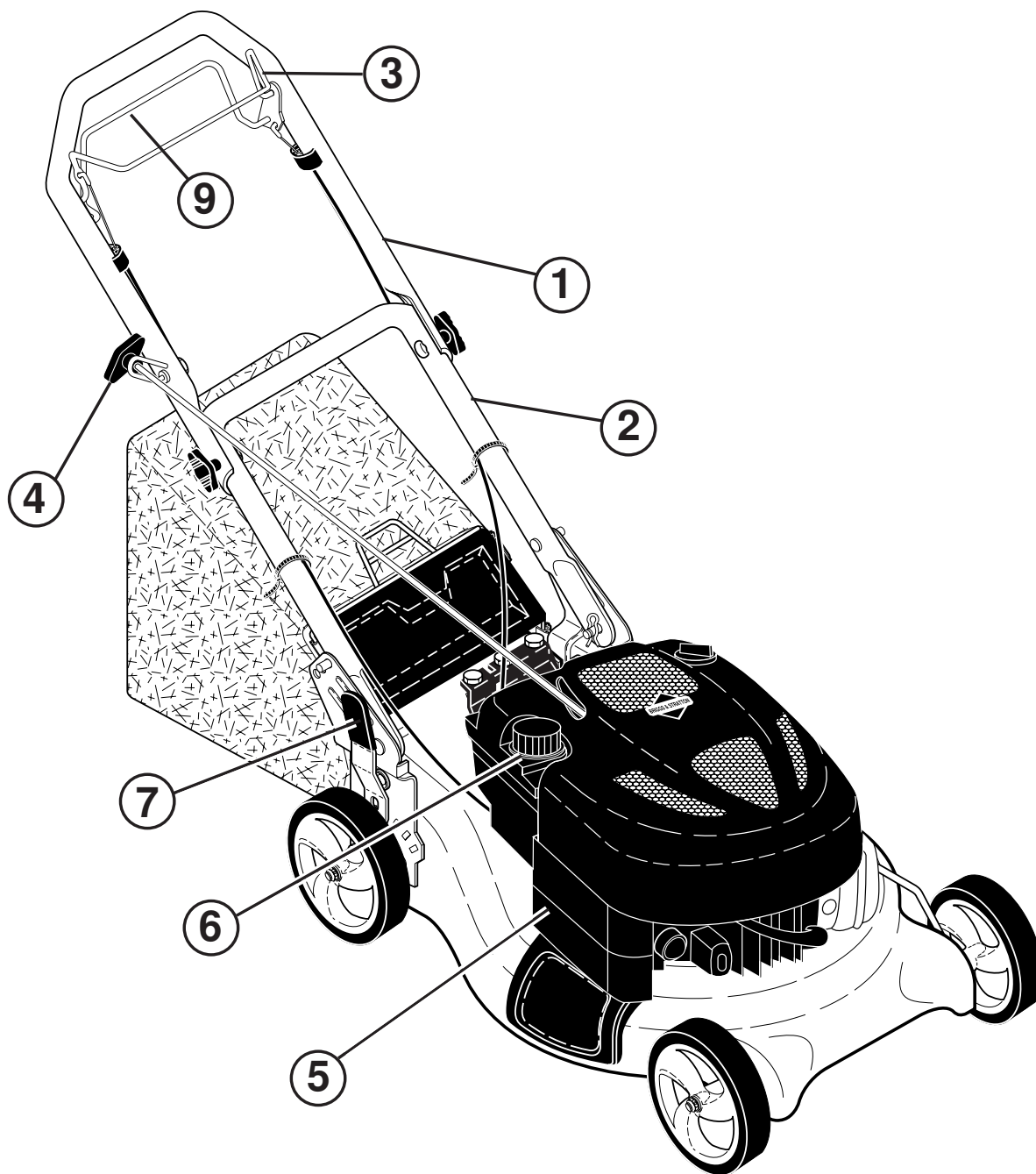

	(RU)	(EE)	(LT)	(LV)	(BG)	(RO)
1	<b>ВЕРХНЯЯ РУКОЯТКА</b>	Ülemine käepide	Virđutinė Rankena	Augđcġjais Rokturis	Горна дръжка	Mâner Superior
2	<b>НИЖНЯЯ РУКОЯТКА</b>	Alumine käepide	Apatinė Rankena	Arakđcġjais Rokturis	Долна дръжка	Mâner Inferior
3	<b>БУГЕЛЬ УПРАВЛЕНИЯ ТОРМОЗОМ ДВИГАТЕЛЯ</b>	Mootori turvapidor	Variklio Sustabdyimo Rankena	Motora Bremžu Skava	Спирачна вилка	Furca Frânei de Motor
4	<b>РУКОЯТКА ПУСКА</b>	Starteri napp	Paleidimo Rankena	Starta Rokturis	Дръжка за пускане	Maneta Demarorului
5	<b>ВОЗДУШНЫЙ ФИЛЬТР</b>	Õhufilter	Oro Filtras	Gaisa Filtrs	Въздушен филтър	Filtru de Aer
6	<b>ЗАБОР ТОПЛИВА</b>	Kütusepaagi kork	Benzino Ásiurbimo Vořtuvas	Benzġna Tvertnes Atvçrums	Отвор за пълнене на бензин	Orificiu de Alimentare
7	<b>РУЧКА РЕГУЛИРОВКИ ВЫСОТЫ</b>	Lõikekõrguse regulaator	Augđcio Reguliavimo Rankena	Augstumu Regulçjoðais Rokturis	Ръчка за настройка на височината	Manet de Ajustare a Înġimii
9	<b>БУГЕЛЬ МУФТЫ-РЫЧАГ УПРАВЛЕНИЯ</b>	Sidurikahvel, juhthoob	Sankabos Perjungiklis	Sajũga Klois	Вилка на съединителя, регулиране	Dispozitiv de Reglare a Ambreiajului

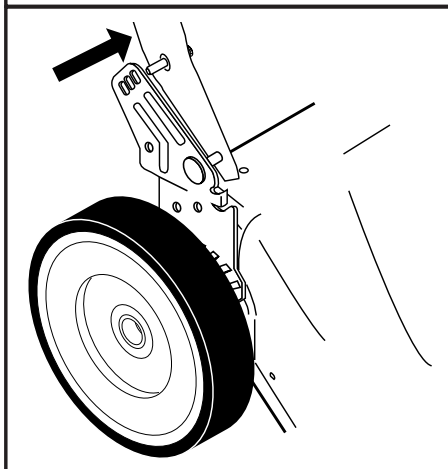
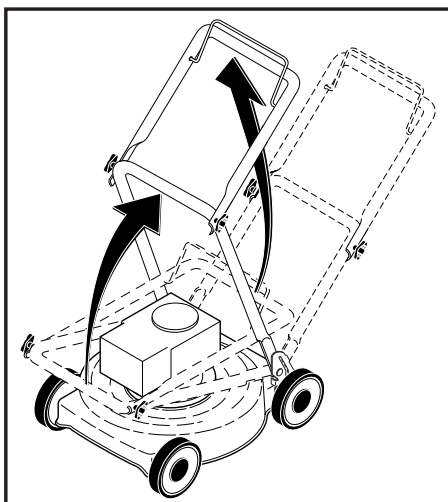

(RU)

## СБОРКА

### Рукоятка

Потяните рукоятку вверх в направлении стрелки. При перевернутой рукоятке затяните крыльчатые гайки.

(EE)

## KOKKUMONTEERIMINE

### Käepide

Tõmmake käepidet noole suunas. Kui käepide on ülemises asendis, pingutage tiibmutreid.

(LT)

## SURINKIMAS

### Rankena

Pakelti rankenį rodyklės nurodyta kryptimi. Laikydami rankenį pakeltoje padėtyje prisukti veržles.

(LV)

## UZSTĀDĪDANA

### Rokturis

Velciet rokturi uz augšu bultas virzienā. Kamēr rokturis ir pacelts uz augšu, piegrieziet spārnu skrūves.

(BG)

## МОНТАЖ

### Дръжка

Разгънете дръжката нагоре по посока на стрелката. След това затегнете крилчатите гайки.

(RO)

## MONTARE

### Mânerul

Ridicați mânerul în direcția săgeții. Cu mânerul poziționat în sus, strângeți piulițele fluture.

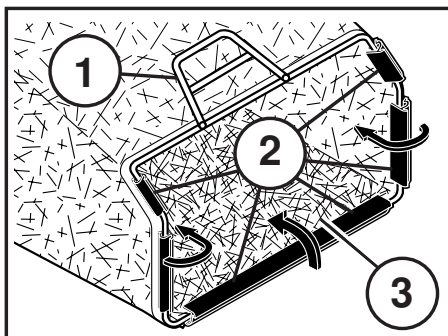

(RU)

## Сборка и крепление травосборника

- Поместите раму травосборника в мешок для травы так, чтобы жесткая часть мешка оказалась на дне.
- Поместите виниловую обмотку поверх рамы.

(EE)

## Murukoguja kokkupanek ja kinnitamine

- Pange murukoguja raam murukoguja kotti, koti jääk osa oleks suunatud alla.
- Lükake vinüulist katted raamile.

(LT)

## Surinkti ir pridėti tolės surinkėjų

- Ądėti tolės surinkėjo rėmį á tolės mairė tvirta puse á apačia.
- Uždėti vinilinius tvirtinimus ant rėmo.

(LV)

## Zāles savācējmaisa uzstādīdāna un montāža

- Ievietojiet savācēja rāmi savācējmaisā, lai maisa stingrā daļa ir maisa ir apakšā.
- Uzvelciet rāimim plastmasas uzmalas.

(BG)

## Сглобяване и поставяне на торбата за трева

- Поставете рамката в торбата за трева; твърдата част на торбата да е отдолу.
- Поставете пластмасовите лайстни на рамката.

(RO)

## Asamblarea si atasarea dispozitivului de reținere a ierbii

- Asezați cadrul dispozitivului de reținere în sacul de reținere, având grijă ca partea rigidă să fie pe fundul sacului.
- Glisați pe cadru dispozitivul de fixare din vinil.

(RU)

- (1) РАМА ТРАВΟΣБОРНИКА
- (2) ВИНИЛОВАЯ ОБМОТКА
- (3) ОТВЕРСТИЕ РАМЫ

(EE)

- (1) MURUKOGUJA RAAM
- (2) VINÜÜLIST KATE
- (3) RAAMI AVA

(LT)

- (1) SURINKĖJO RĖMAS
- (2) VINILINIS TVIRTINIMAS
- (3) RĖMAS

(LV)

- (1) SAVĀCĶJĀMIS
- (2) PLĀSTMĀSAS UZMALAS
- (3) SAVĀCĶJĀMJA ATVERE

(BG)

- (1) РАМКА НА ТОРБАТА ЗА ТРЕВА
- (2) ПЛАСТМАСОВИ ЛАЙСТНИ
- (3) ОТВОР НА РАМКАТА

(RO)

- (1) CADRUL DISPOZITIVULUI DE REȚINERE
- (2) DISPOZITIV DE FIXARE DIN VINIL
- (3) APERTURA CADRULUI

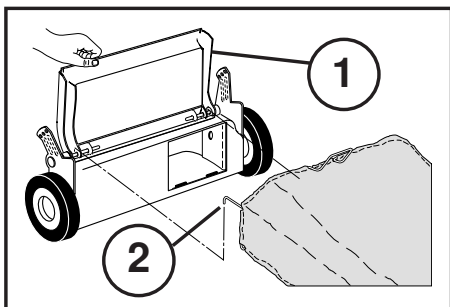

**RU** (1) ЗАДНЯЯ ДВЕРКА  
(2) РАМА ТРАВΟΣБОРНИКА

**EE** (1) TAGUMINE KLAPP  
(2) MURUKOGUJA RAAM

**LT** (1) УТРАКАЛИНĖS DURYS  
(2) TOLĖS ŠURINKĖJO RĖMAS

**LV** (1) AIZMUGURČJĀIS VĀKS  
(2) SAVĀCĶJĀRĀMIS

**RU** **Сборка и крепление травосборника**  
• Травосборник закреплен к корпусу газонокосилки, когда задняя дверка опущена на раму травосборника.

**EE** **Murukoguja kokkupanek ja kinnitamine**  
• Murukoguja kinnitub niiduki korpuse külge, kui tagumine klapp langeb murukoguja raamile.

**LT** **Surinkti ir pridėti žolės surinkėjų**  
• Žolės surinkėjas pritvirtinamas prie žoliapjovės korpuso kai užpakalinės durys yra nuleistos ant žolės surinkėjo rėmo.

**LV** **Zāles savācējmaisa uzstādīšana un montāža**  
• Zāles savācējmaiss tiek nodrošināts, kad aizmugures nolaištais vāks spiež pret savācēja rāmi.

**BG** **Сглобяване и поставяне на торбата за трева**  
• Торбата за трева се закрепва към корпуса на косачката, когато спуснете надолу задната вратичка върху рамката на торбата.

**RO** **Atasarea dispozitivului de reținere a ierbii**  
• Dispozitivul de reținere este fixat pe carcasa atunci când usa posterioară este lăsată pe cadrul dispozitivului de reținere.

**BG** (1) ЗАДНА ВРАТИЧКА  
(2) РАМКА НА ТОРБАТА ЗА ТРЕВА

**RO** (1) USĂ POSTERIOARĂ  
(2) CADRUL DISPOZITIVULUI DE REȚINERE

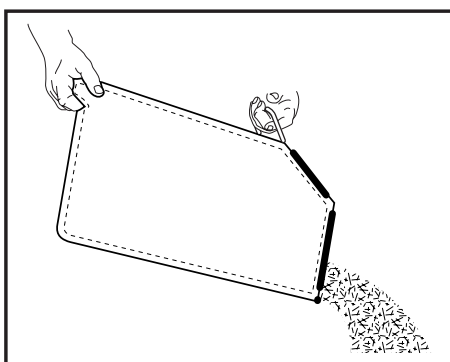

**RU** **Опорожнение травосборника**  
• Для снятия травосборника опустите бугель управления тормозом для остановки двигателя.  
• Поднимите заднюю дверку и удалите травосборник с помощью рукоятки.  
• Не волочите по земле мешок, это приведет к его преждевременному износу.

**EE** **Murukoguja tühjendamiseks**  
• Murukoguja eemaldamiseks vabastage pidurihoob, et mootor seiskuks.  
• Tõstke tagumine klapp üles ja eemaldage käepidemest kinni hoides murukoguja.  
• Ärge laske kotti mööda maad lohiseda, kui te seda tühjendate; see võib põhjustada liigset kulumist.

**LT** **Ištuštinti žolės surinkėjų**  
• Norint ištraukti žolės surinkėjų, atleiskite stabdą kad sustotų variklis.  
• Pakelti apatines dureles, paimti maišą už rankenos ir ištraukti.  
• Tuštinant nekratyti maišo, kad išvengtų pažeidimų.

**LV** **Lai iztukšdotu savācēju**  
• Lai noņemtu zāles savācēju, atlaidiet dzinēja bremzes trimeri motora apstādināšanai.  
• Paceliet aizmugurējo vāku un izņemiet zāles savācēju aiz roktura.  
• Neraustiet maisu iztukšojot, tas nevajadzīgi nolietos to.

**BG** **Изпразване на торбата за трева**  
• За да свалите торбата за трева, освободете спирачната вилка за да спрете двигателя.  
• Вдигнете задната вратичка и свалете торбата за трева, като я хванете за дръжката.  
• При изпразването не влачете торбата по земята, защото така се изтъква ненужно.

**RO** **Golirea dispozitivului de golire a ierbii**  
• Pentru a goli dispozitivul de reținere decuplați furca frânei motorului în vederea opririi motorului.  
• Ridicați usa posterioară și scoateți dispozitivul de reținere prin apucarea mânerului acestuia.  
• La golire nu trageți de sac, pentru a nu-l supune la uzură.

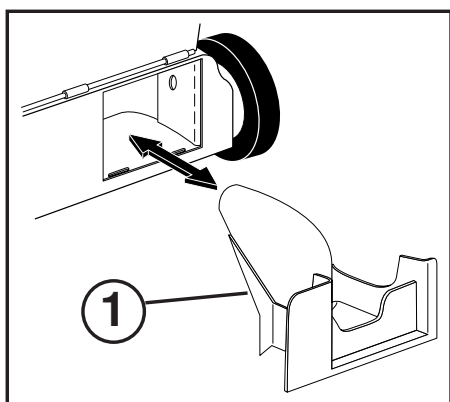

**RU** **Переоснащение косилки для ЗАДНЕГО МЕШКА –**  
• Задняя мульчирующая пластина (1) удалена.  
• Травосборник установлен  
**для МУЛЬЧИРОВАНИЯ –**  
• Задняя мульчирующая пластина (1) установлена.  
**для РАЗГРУЗКИ –**  
• Задняя мульчирующая пластина (1) установлена.  
• Защитный кожух разгрузочного устройства (2) установлен.

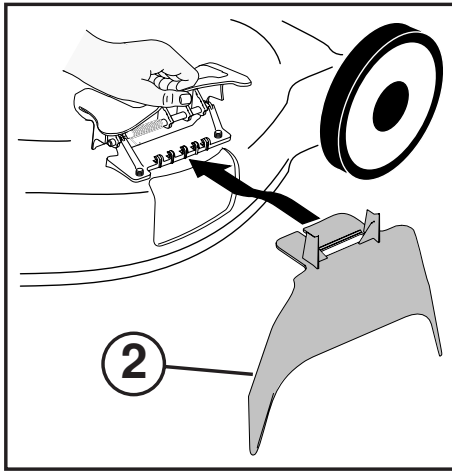

- EE Niiduki ümberseadistamine**  
TAGUMISE MURUKOGUJA KASUTAMINE -
- Tagumine adapter (1) eemaldatud.
  - Murukoguja paigaldatud.
- LÕIGATUD ROHU KOMPOSTEERIMINE -
- Tagumine adapter (1) paigaldatud.
- TAGUMINE VÄLJAVISE -
- Tagumine adapter (1) paigaldatud.
  - Väljaviskekate (2) paigaldatud.

- LT Performuoti žoliapjovė**  
ŪLĖS REZERVUARUI -
- Užpakalinė smulkintojo plokštė (1) išimti.
  - Ūlės surinkėjų dėdė.
- SMULKINTOJUI -
- Ūlės smulkintojo plokštė (1) dėdė.
- ĮDMETIMUI PRO GALŲ -
- Užpakalinė smulkintojo plokštė (1) dėdė.
  - Įdmetimo angos saugiklė (2) uždėti.

- LV Lai pārveidotu pļāvēju**  
AIZMUGURĶJAM MAISĀM -
- Aizmugurējā smalcinātājplate (1) noņemta.
  - Uzmontēts zāles savācējs.
- SMALCINĀĢANĀI -
- Aizmugurējā smalcinātājplate (1) uzmontēta.
- IZSVIEŠANĀI -
- Aizmugurējā smalcinātājplate (1) uzmontēta.
  - Savācēja aizsargs (2) uzmontēts.

- BG Монтиране на приспособления**  
ИЗПОЛЗВАНЕ НА ЗАДНАТА ТОРБА ЗА ТРЕВА –
- Свадете задната пластина за мулчиране (1).
  - Поставете торбата за трева.
- ЗА МУЛЧИРАНЕ –
- Поставете пластината за мулчиране (1).
- ЗА ИЗХВЪРЛЯНЕ –
- Поставете задната пластина за мулчиране (1).
  - Монтирайте предпазния капак (2).

- RO Modificarea masinii de tăiat iarbă**  
PENTRU AMBALARE ÎN SACI -
- Îndepărtați discul concasor (1).
  - Instalați dispozitivul de reținere.
- PENTRU CONCASARE -
- Instalați discul concasor posterior (1).
- PENTRU EVACUARE -
- Instalați discul concasor posterior (1).
  - Instalați dispozitivul de evacuare (2).

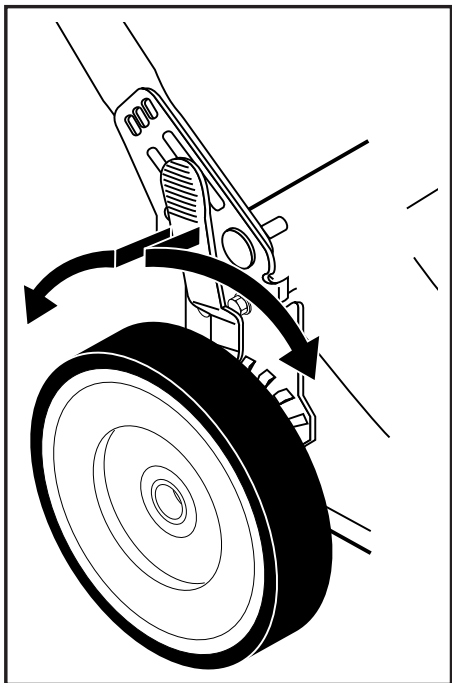

- RU Регулировка**  
Косилка может регулироваться для различной высоты резки.

- EE Reguleerimine**  
Niidukit on võimalik reguleerida erinevatele lõikekõrgustele. Kõik rattad peavad olema samal kõrgusel, vastasel korral on tulemuseks ebaühtlane lõikus.

- LT Reguliavimas**  
Pjovėjui galima nustatyti skirtingus pjovimo aukščius. Visi ratai turi būti vienodame aukštyje, kitaip gausis nelygus pjovimas.

- LV Regulēšana**  
Pļāvējam var uzdot dažādus griešanas līmeņus. Visiem riteņiem ir jābūt vienā un tajā pašā augstumā, pretējā gadījumā zāle būs nopļauta nevienmērīgi.

- BG Настройка**  
Косачката може да се настрои на различна височина на косене. Всички колела трябва да са монтирани на еднаква височина; в противен случай се получава неравномерно косене.

- RO Ajustare**  
Masina poate fi ajustată la înălțimi diferite de tăiere. Toate roțile trebuie să fie la aceeași înălțime, în caz contrar va rezulta o tăiere neuniformă.

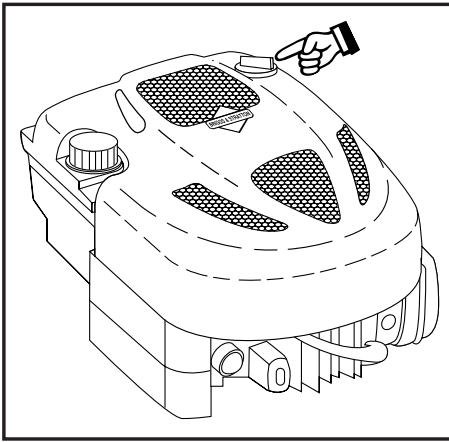

### Заправка маслом

Залейте в двигатель машинное масло. Можете использовать SAE30 (Прочитайте также прилагаемое руководство по эксплуатации двигателя).



### Mootorisse õli lisamine

Valage õli mootori karterisse. Kasutage õli SAE 30. (Tutvuge ka juuresoleva mootori kasutusjuhendiga.)



### Tepalo ápylimas

Ipiikite i variklá variklio tepalf. Galima naudoti SAE30ð (Perskaitykite pridet' variklio naudojimo instrukcijas).



### Ed'd'as ieliedana

Ieliet dzincjã motora ed'd'u. Varat lietot SAE30. (Izlasiet arī pievienotãs motoru ekspluatãcijas instrukcijas.)



### Пълнене на масло

Налейте масло в двигателя. Може да се използва SAE30. (Прочетете и приложеното упътване за експлоатация на двигателя.)



### Alimentarea cu ulei

Alimentați motorul cu ulei de motor. Se poate folosi ulei SAE 30 (citiți de asemenea instrucțiunile referitoare la operarea motorului).

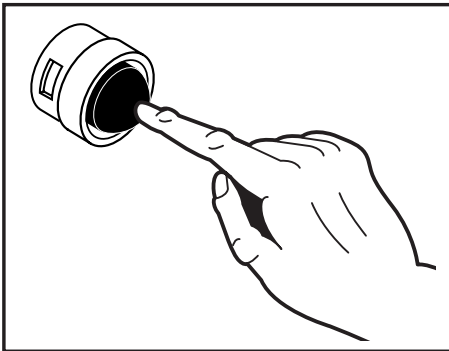

### Пуск и остановка

Поместите косилку на плоской поверхности. Примечание: не помещать на гальке и т.п. Можно использовать как неэтилированный, так и этилированный бензин. **Не заливайте топливо при работающем двигателе.**

- Для запуска холодного двигателя нажмите подкачивающее устройство (3) несколько раз перед попыткой запустить двигатель. Этот шаг не нужен, если вы включаете двигатель, который перед этим уже проработал несколько минут.
- Удерживая бугель управления тормозом двигателя у рукоятки, быстро потяните рукоятку стартера. Не допускайте, чтобы трос стартера отходил назад.
- Для выключения двигателя освободите бугель управления тормозом двигателя.

**ПРИМЕЧАНИЕ:** В условиях холода может понадобиться повторить операцию с подкачивающим устройством. В условиях тепла чрезмерное использование подкачивающего устройства может привести к перезаливке, и двигатель не включится. В случае перезаливки двигателя подождите несколько минут перед перезапуском и НЕ задействуйте подкачивающее устройство.

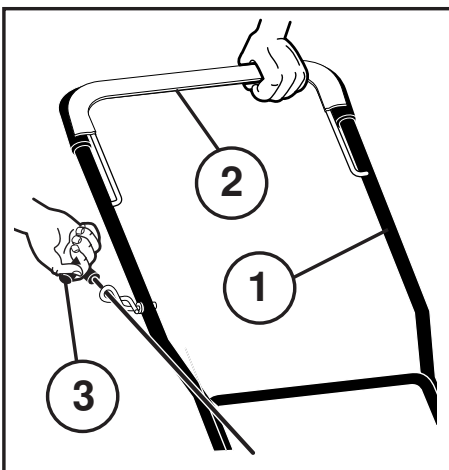

### Käivitamine ja seiskamine

Seadke niiduk tasasele pinnale. Märkus: mitte kruusale vms. Täitke paak bensiiniga, mitte õli-bensiini seguga. Kasutada võib nii pliivaba kui pliibensiini. **Ärge lisage kütust, kui mootor töötab.**

- Külma mootori käivitamiseks vajutage (3) korda eelpumbale, enne kui üritate mootorit käivitada. Vajutage tugevasti. Kui käivitatakse mootorit, mis on juba mõne minuti töötanud, ei ole seda tavaliselt vaja teha.
- Suruge pidurihoob käepideme suunas ja tõmmake kiiresti starterikäepidemest. Ärge laske starterinööri lihsalt niisama lahti, vaid jälgige, et see keriks.
- Mootori seiskamiseks vabastage juhtkang.

**MÄRKUS:** Jaheda ilmaga võib osutuda vajalikuks eelpumba kasutamist korrata. Sooja ilmaga võib eelpumba liigne kasutamine põhjustada mootori üleujutamist, mille tagajärjel mootor ei käivitu. Kui olete mootori üle ujutanud, oodake mõni minut, enne kui püüate mootorit uuesti käivitada. **ÄRGE** vajutage enam eelpumbale.



- (1) ВЕРХНЯЯ РУКОЯТКА
- (2) БУГЕЛЬ УПРАВЛЕНИЯ ТОРМОЗОМ
- (3) РУКОЯТКА СТАРТЕРА



- (1) ÜLEMINE KÄEPIDE
- (2) PIDURIHOOB
- (3) STARTERIKÄEPIDE

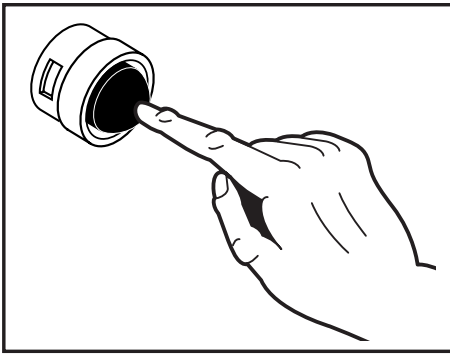

LT

### Paleidimas ir sustabdimas

Padėti pjovejį ant plokščiaus paviršiaus. Pastaba: ne ant ąvyruoto ar kito panašaus biraus paviršiaus. Ąpilkite degalus Ą bakġ, neprimaišyti tepalġ. Degalai ir tepalai naudojami be đvino priemaidġ. **Nepilkite benzino kol dirba variklis.**

- Prieđ paleidġiant đaltġ variklġ tris (3) kartus nuspauskite pagrindinġ jungtukġ. Spauskite stipriai. Tai daryti nepština, paleidġiant variklġ, kuris yra kelias minutes jau dirbġs.
- Laikykite variklio stabdġ prie rankenos ir greitai patraukite starterio rankenġ. Neleiskite starterio trosui nuslysti atgal.
- Norint sustabdytġ variklġ, atleiskite variklio stabdġ.

**PASTABA:** uđvedant šaltame ore gali prireikti pakartoti uđvedima keletġ kartġ. Điltesniame ore gali gautis persiurbimas ir variklis neušivės. Jeigu variklis persiurbtas, palaukite kelias minutes, po to bandykite uťvesti id vienomkarto. **NEKARTOKITE** keletġ kartġ.

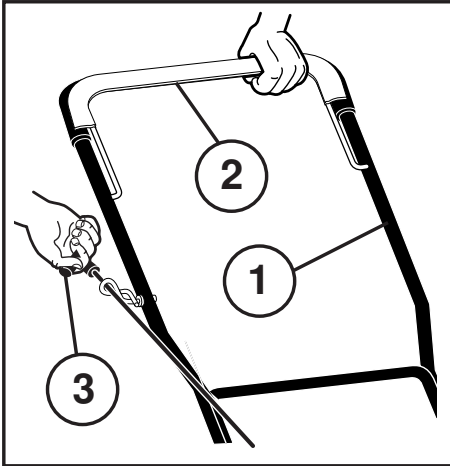

LV

### Iedarbināšana un apstādināšana

Novietojiet pđāvġu uz lġdzenas virsmas. Ievġrojiet: Ne uz grants vai lġdzġgas virsmas. Piepildiet tvertni ar benzġnu, nevis eđđas un benzġna maisġjumu. Var izmantot kġ degvielu bez tġ arġ ar svina piedevġm. Neuzpildiet mađġnu ar benzġnu, ja darbojas motors.

- Lai iedarbinġtu aukstu dzinġu, piespiediet rokas pumpi (3) reizes, pirms mġġinġt to iedarbinġt. Spiediet stipri. Đis pasġkums parasti nav nepiecieđams, iedarbinot dzinġu, kas jau ir darbojies daťas minutes.
- Turiet dzinġja bremŗu skavu pie roktura un ġtri paraujiet startera rokturi. Neđaujiet startera trosi aizkrist atpakadġ.
- Lai apstġdinġtu motoru, atlaidiet motora bremŗu skavu.

**IEVĢROJIET:** Aukstġkos laika apstġkđos var bšt nepiecieđams atkġrtot pumpĢđanu. Siltos laika apstġkđos pġrmĢrġga pumpĢđanas rezultġtġtġ degviela var pġrpludinġt motoru un dzinġjs nesġks darboties vispġr. Ja jšs tomĢr pġrpludinġt motoru ar degvielu, nogaidiet daťas minutes pirms mġġinġt to atkal iedarbinġt, taġu **NEATKġRTOJIET** pumpĢđanu.

LT

- (1) VIRĐUTINĖ RANKENA
- (2) STABDIS
- (3) STARTERIO RANKENA

LV

- (1) AUGĐĢJAIS ROKTURIS
- (2) BREMŗU SKAVA
- (3) STARTERA ROKTURIS

BG

- (1) GORNA DRŗJKA
- (2) SPIRACHNA VILKA
- (3) DRŗJKA ZA PUSKANE

RO

- (1) MġNERUL SUPERIOR
- (2) FURCA FRġNEI
- (3) MġNERUL DEMARORULUI

BG

### Пускане и спиране

Поставете косачката на равна повърхност. Забележка: не върху чакъл или нещо подобно. Напълнете резервоара с чист бензин (не използвайте смес от бензин и масло). Можете да използвате както безоловен, така и оловен бензин. **Не наливайте бензин, докато работи двигателят.**

- За да пуснете студен двигател, натиснете горивната помпа (3) пġти, преди да се опитате да пуснете двигателя. Натискайте силно. Тази стġпка обикновено не е нужна, когато пускате двигател, който преди това е работил няколко минути.
- Дръжте спиращната вилка натисната кġм дръжката на косачката и бързо дръпнете дръжката за пускане на двигателя. Не отпускайте пусковото вġже, а го оставете бавно да се навие нагоре.
- За да спрете двигателя, отпуснете спиращната вилка.

**ЗАБЕЛЕЖКА:** При по-студено време стġпките за стартиране чрез горивната помпа евентуално трябва да се повторят. При по-топло време при много силно задействие на горивната помпа двигателят може да се препълни, вследствие на което няма да се задейства. Ако двигателят се препълни, изчакайте няколко минути преди да опитате отново да го пуснете и **НЕ** повтаряйте стġпките за горивната помпа.

RO

### Oprire si pornire

Asezati masina pe o suprafata plană. Notă: nu pe prundis sau ceva similar. Alimentati rezervorul cu benzina fără ulei. Pot fi folosite atat benzina cu plumb, cat si benzina fără plumb. Nu alimentati în timpul functionării motorului.

- Pentru a porni motorul la rece apăsați mai înainte dispozitivul de amorsare. Apăsați usor. Această manevră nu este necesară dacă porniți motorul după o funcționare de câteva minute.
- Țineți cu mâna furca frânei motorului si trageți de cordonul demarorului. Nu lăsați cordonul să sară înapoi.
- Pentru a "OPRI" motorul lăsați furca frânei motorului.

**NOTĂ:** pe vreme friguroasă poate că va trebui să acționati de mai multe ori asupra dispozitivului de amorsare. Pe vreme călduroasă acționarea în repetate rânduri asupra dispozitivului de amorsare poate cauza înăbusirea motorului si motorul nu va porni. Dacă încetați motorul asteptați câteva minute si încetați de a mai acționa asupra dispozitivului de amorsare.



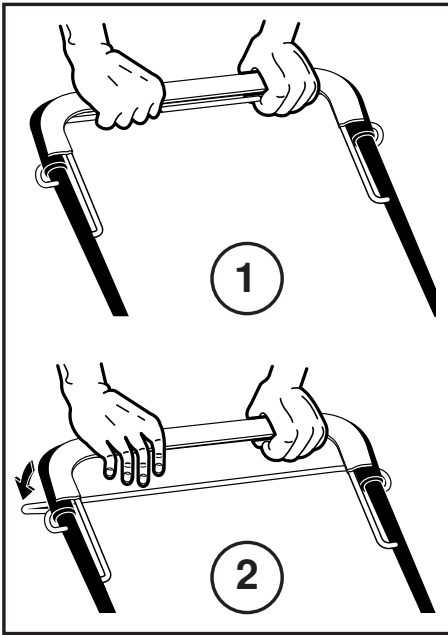

- (RU) Привод**  
 • Передний привод включен (1) и выключен (2) с помощью рычажка муфты, расположенного в верхней части рукоятки.
- (EE) Liikumine**  
 • Edasikäik lülitatakse sisse (1) ja välja (2) lülitushoovast käepideme peal.
- (LT) Pavara**  
 • Pavara ásiungia (1) ir atsiungia (2) droselio pagalba.
- (LV) Piedziāna**  
 • Priekšcājā piedziāna ir saslcgta (1) un atlaista (2) ar sajūga kloīi roktura augdā.
- (BG) Задвижване**  
 • Включването (1) и изключването (2) на задвижването става с помощта на вилката на съединителя на горната част на дръжката на косачката.
- (RO) Acționare**  
 • Cuplare (1) și decuplare (2) cu acționarea barei de cuplare aflat la capătul mânerului.

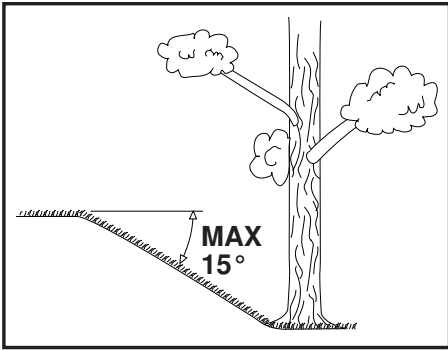

- (RU) Эксплуатация**  
 Косилку следует использовать только при наклоне склонов не более 15°.
- (EE) Kasutamine**  
 Vältige muruniiduki kasutamist pindadel, mille kalle on suurem kui 15°, et tagada piisav mootori õlitamine.
- (LT) Naudojimas**  
 Nenaudokite pjovėjį ant ūemės, kurios nolydis didesnis kaip 15°. Tai gali sutrikdyti variklio tepimį tepalu.
- (LV) Lietošana**  
 Pāāvčju nevajadzčtu lietot uz laukuma, kura slīpums pārsniedz 15°. Tas var izraisīt dzinča eddošanas problēmas.
- (BG) Използване на косачката**  
 Косачката да не се използва на терен, който има наклон повече от 15°. В противен случай могат да възникнат проблеми със смазването на двигателя.
- (RO) Utilizare**  
 Masina de tuns iarbă nu trebuie folosită pe terenuri având unghiul pantei mai mare de 15°. În caz contrar ar putea apărea probleme de lubrifiere a motorului.

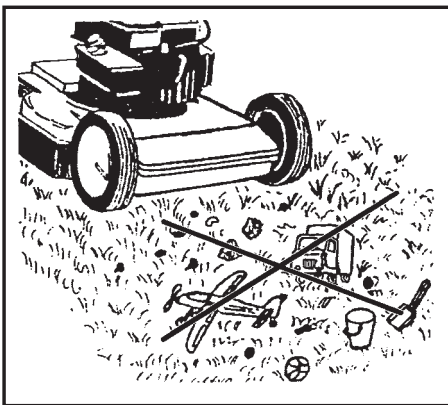

- (RU) Перед кошением следует удалить с газона ветки, игрушки и камни и другие посторонние предметы.**
- (EE) Enne niitmist tuleks murult eemaldada kõrvalised objektid nagu: puuoksad, kivid ja mäanguasjad.**
- (LT) Pried pradant pjautā, nurinkite nuo vejos visus daiktus, tokius kaip medžiū ūakas, ūaislus, akmenis.**
- (LV) Pirms pāaudšanas no zāliena ir jānovāc tādi priekdmēti kā zari, rotadlietas un akmeņi.**
- (BG) Преди да започнете косенето, от тревната площ трябва да се отстранят предмети като клони, играчки, камъни и пр.**
- (RO) Înainte de tunderea ierbii îndepărtați din zonă toate obiectele cum ar fi crengi, jucării și pietre.**

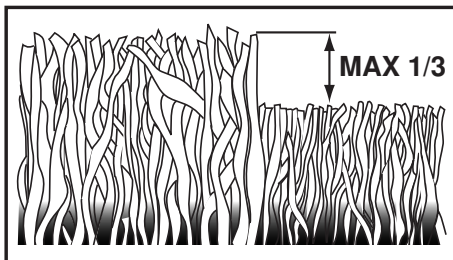

RU

Косите газон два раза в неделю во время самых активных периодов роста. Не следует скашивать более чем 1/3 от длины травы, особенно, в засушливые периоды. В первый раз установите большую высоту скашивания. Проверьте результат и затем отрегулируйте высоту скашивания подходящим образом.

EE

Kiire kasvu perioodil niitke muru kaks korda nädalas. Ärge kunagi lõigake rohkem kui 1/3 muru pikkusest, eriti mitte kuival perioodil. Esimest korda niites kasutage suurt lõikekõrgust. Kontrollige tulemust ja reguleerige välja soovitud lõikekõrgus. Niitke aeglaselt või väga pika rohu puhul kaks korda.

LT

Pjaukite veį du kartus á savaitę per aktyvų žolės augimo periodą. Niekados nepjaukite daugiau kaip 1/3 žolės aukščio, ypač sausoje metų laikotarpiuose. Pirmą kartą pjaunant, nereguliuokite didesnę pjovimo aukštą. Aptūrinkite rezultatą ir nuleiskite pjovėį iki pageidaujamo aukščio. Pjaukite lėtai ar pjaukite žolę du kartus, jeigu ji yra labai didelė.

LV

Zāles aktīvās augšanas periodā pāaujiet zālienu divas reizes nedēļā. Nekad negrieziet vairāk nekā 1/3 no zāles kopējā garuma, it īpaši sausuma periodos. Pirmo reizi pāaujiet ar augstu griešanas iestatījumu. Pārbaudiet rezultātu un nolaidiet pāāvju līdz vēlamojam līmenim. Pāaujiet lēnām vai arī pāaujiet zāli divas reizes, ja tā ir ļoti gara.

BG

Косете тревата два пъти седмично по време на най-активните периоди на растеж. Никога не косете повече от 1/3 от височината на тревата, особено по време на сухи периоди. При косене за пръв път изберете по-голяма височина на косене. Проверете резултата и намалете височината на косене до желаното ниво. Косете бавно или косете на два пъти, когато тревата е много висока.

RO

În perioada cea mai activă de creștere a ierbii tundeți iarba de două ori pe săptămână. În perioadele secetoase nu tundeți niciodată mai mult de 1/3 din lungimea ierbii. Prima dată faceți o încercare cu înălțimea de tăiere reglată la maxim. După verificarea rezultatului puteți regla înălțimea de tăiere după dorință. Nu avansați repede și tundeți iarba de două ori, dacă aceasta este prea lungă.

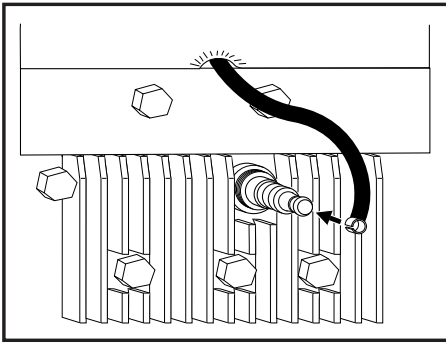

**RU Техобслуживание**  
 Перед проведением ремонта, чистки или техобслуживания **всегда снимайте штекер провода свечи зажигания.** Каждые 5 часов работы подтягивайте винты и гайки. Проверьте уровень масла. Когда косилка повернута вверх, свеча зажигания должна находиться в **самой высокой ее точке.**

**EE Hooldus**  
**Eemaldage alati süüteküünla kaabel enne remont-, puhastus- või hooldustöid.** Kui masin on 5 tundi töötanud, pingutage kruvisid ja mutreid. Kontrollige õli. Kui niidukit kallutatakse, peab süüteküünal olema muruniidukil **kõige kõrgemas punktis.**

**LT Eksploatacija**  
 Visados nuimkite uždegimo žvakės galvutį prieš remontą, valymą arba priežiūrą. Po 5 valandų darbo suvertkite varžtus ir veržles. **Patikrinkite tepalą.** Žvakės galvutį turi būti aukščiausioje padėtyje ant pjovėjo, kada tas yra pakreiptas.

**LV Apkope**  
**Vienmēr noņemiet aizdedzes sveces pievadu pirms remontdarbu veikšanas, tīrīšanas vai apkopes.** Pēc 5 darbināšanas stundām pievelciet skrūves un uzgriežņus. Pārbaudiet eļļu. Aizdedzes svecei jābūt pārvējta augstākā punktā, kad tas ir pacels uz augšu.

**BG Поддръжка**  
**Винаги изваждайте проводника на запалителната свещ,** преди да започнете работа по ремонт, почистване или поддръжка. След първите 5 работни часа затегнете всички болтове и гайки. Проверете нивото на маслото. Ако косачката бъде наклонена, **запалителната свещ** трябва да се намира **на най-високото място.**

**RO Bujia**  
**Înainte de reparații, curățare sau întreținere debransați bujia.** După 5 ore de funcționare strângeți suruburile și piulițele. Când mașina este răsturnată bujia trebuie să se afle pe punctul cel mai înalt.

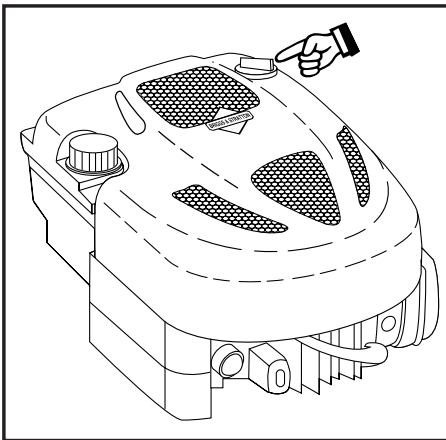

**RU Периодически**  
 Выключите двигатель и отвинтите измеритель уровня. Уровень должен находиться между "FULL" (ПОЛНЫЙ) и "ADD" (ДОБАВИТЬ). **ПРИМЕЧАНИЕ:** для того, чтобы измеритель уровня давал правильные показания, он должен быть полностью закручен. Избегайте заливки излишнего количества масла.

**EE Korrapäraste ajavahemike tagant**  
 Seisake mootor ja keerake õlitaseme kontrollvarras välja. Õlitase peaks olema FULL ja ADD vahel. **MÄRKUS:** Õige õlitaseme kindlakstegemiseks tuleb kontrollvarras lõpuni sisse keerata. Ärge lisage liiga palju õli.

**LT Reguliariai**  
 Sustabdykite variklą ir atsukite matuoklę. Lygis turi būti tarp FULL ir ADD. **PASTABA:** matuokle turi būti ásuhta iki apačios, kad parodytų tikrą tepalo lygá. Nepripilkite per daug tepalo.

**LV Regulāri**  
 Apstādiniet motoru un atskrūvcijiet dziļuma mēritāju. Edžas līmenim ir jābūt starp FULL (Pilns) un ADD (Pieliet). **IEVČROJIET:** Dziļuma mēritājs ir jāskrūvc uz leju līdz pašam galam, lai iegūt pareizu edžas daudzuma mērijumu. Nelejiet tvertņņ ar pārāk daudz edžas.

**BG Редовно**  
 Изключете двигателя и отвинтете маслоизмер-вателната пръчка. Нивото на маслото трябва да бъде между позициите FULL (пълно) и ADD (допълни). **ВНИМАНИЕ:** Маслоизмервателната пръчка трябва да бъде напълно завинтена додолу, за да показва точно нивото на маслото. Избягвайте да пълните прекалено много масло.

**RO Cu regularitate**  
 Opriți motorul și desurubați indicatorul de nivel. Nivelul trebuie să fie între FULL și ADD. **NOTĂ:** indicatorul de nivel trebuie înșurubat la maxim pentru a indica nivelul real al uleiului. Evitați alimentarea cu prea mult ulei.

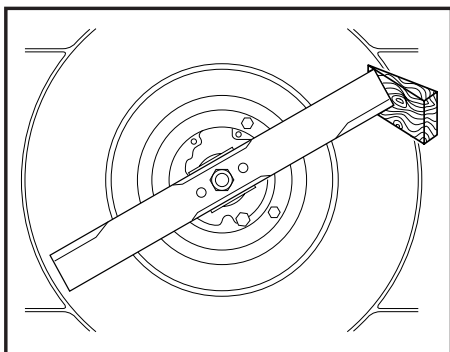

**RU** Ежегодно (по завершению сезона)  
Проведите заточку и балансировку лезвий режущего блока. Удалите штекер провода свечи зажигания. Установка и снятие лезвий требует применения защитных перчаток. Отвинтите лезвие ножевого блока и отнесите его в мастерскую сервисного обслуживания для заточки и балансировки. При последующей сборке тщательно затяните винты.

**EE** Kord aastas (pärast hooaja lõppu)  
Lõiketera teritamine ja balansseerimine. Eemaldage süüteküünla kaabel. Tera paigaldades ja eemaldades kasutage kaitsekindaid. Kruvige lõiketera lahti ja viige see teritamiseks ja balansseerimiseks teenindusse. Uuesti kokku pannes keerake kruvid korralikult kinni.

**LT** Kiekvienais metais (po sezono pabaigos)  
Ėlifuoti ir balansuoti pjaunantá ađmená. Nuimkite uđdegimo ųvakes galvutć. Pritaikant ir nuimant ađmená, naudokite apsaugines pirđtines. Nusukti pjaunantá ađmená ir atiduoti á serviso dirbtuve đlifavimui ir balansavimui. Surinkdami ađmená, kruopđčiai priverťkite varťť.

**LV** Katru gadu (Pćs sezonas beigám)  
Griedanas asmens asinádana un līdzsvarodana. Noņemiet aizdedzes sveces pievadu. Lai uzstáđitu vai noņemtu asmeni, nepiecieđams lietot aizsargcimdus. Atskrúvĵjiet griedanas asmeni un aizvediet to uz apkopes darbnīcu asinádanai un līdzsvarodanai. Atkártoti montĵot ierĵci, kártĵgi pievelciet skrúves.

**BG** Веднĵж годишно (след приключване на сезона)  
Заточване и балансиране на ножовете. Отстранете проводника на запалителната свещ. Поставянето и изваждането на ножа да става само с предпазни рĵкавици. Отвинтете ножа и го занесете в сервисна работилница. При монтирането затегнете здраво болтовете.

**RO** Anual (dupá terminarea sezonului)  
Polizaťi si centraťi lama de táiere. Debransaťi bujia. Fixarea si scoaterea lamei impune folosirea mánusilor de protecťie. Desurubaťi lama si duceťi-o la un atelier de specialitate pentru polizare si echilibrare. La remontare strángeťi bine surubul.

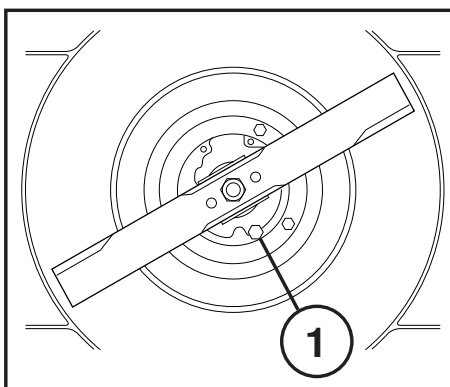

**RU** Проводите замену масла по завершению каждого сезона или каждые 25 часов работы. Удалите сливную пробку со дна двигателя и слейте масло. Залейте новое масло. Может применяться SAE 30.

**EE** Vahetage õli igal hooajal või pärast 25 tóótundi. Laske mootor soojaks tóótada ja eemaldage süüteküünla kaabel. Keerake õli väljalaskekork lahti ja laske õli välja. Valage sisse uus õli. Kasutada võib SAE 30.

**LT** Pakeiskite tepalĵ po katro sezono arba po 25 darbo valandĵ. Pađildykite variklá, nuimkite uđdegimo ųvakes galvutć. Nusukite drenaťo dangtelá nuo variklio dugno ir nupilkite tepalĵ. Pripilkite đvieťĵ tepalĵ. Galima naudoti SAE 30.

**LV** Nomainiet eđđu pćs katras sezonas vai pćs 25 mađinas darbinášanas stundám. Iedarbiniet motoru, lai tas sasiltu, un noņemiet aizdedzes sveces pievadu. Izņemiet noteces aizbáznī no motora apakđĵjás dađas un noteciniet eđđu. Ielejiet jaunu eđđu. Jūs varat lietot SAE 30.

**BG** Смяна на маслото веднĵж годишно или след 25 работни часа. Оставете двигателя да поработи за да загрее, махнете проводника на запалителната свещ. Отстранете пробката от долната страна на двигателя и изпуснете маслото. Напълнете с ново масло. Може да се използва SAE 30.

**RO** Schimbaťi uleiul dupá fiecare sezon sau dupá 25 ore de funcťionare. Lásaťi motorul sá funcťioneze, opriťi-l si debransaťi bujia. Scoateťi busonul de golire aflat sub motor si drenaťi uleiul. Realimentaťi cu ulei. Se poate folosi SAE 30.

**RU** (1) ПРОБКА СЛИВА МАСЛА

**EE** (1) ÕLI VÁLJALASKE KORK

**LT** (1) TERALO DRENAŽO DANGTELIS

**LV** (1) EĢĢAS NOTECES AIZBÁZNIS

**BG** (1) ПРОБКА ЗА ИЗТОЧВАНЕ НА МАСЛОТО

**RO** (1) BUSON DE GOLIRE A ULEIULUI

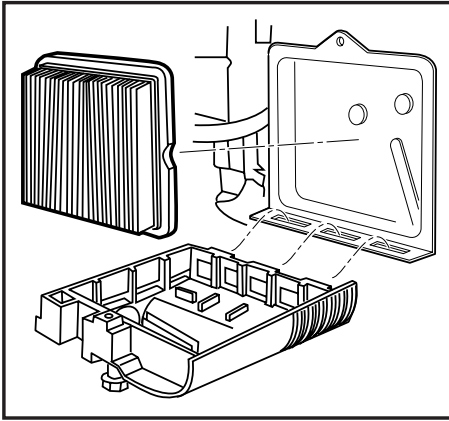

- (RU)** Чистка воздушного фильтра. Ослабьте винт, снимите крышку и снимите картридж фильтра.
- (EE)** Õhufiltri puhastamine. Vabastage kruvi, eemaldage kate ja filtrikassett.
- (LT)** Oro filtro vayimas. Atlaisvinkite varžtį, nuimkite dangtelą ir išimkite filtro kasetę.
- (LV)** Gaisa filtra tīrīšana. Atslābiniet skrūvi, noņemiet vāku un izņemiet filtra kaseti.
- (BG)** Почистване на въздушния филтър. Отвийте винта, свалете капака и извадете филтърния патрон.
- (RO)** Curățarea filtrului de aer. Desfaceți surubul, îndepărtați capacul și scoateți cartusul filtrului.

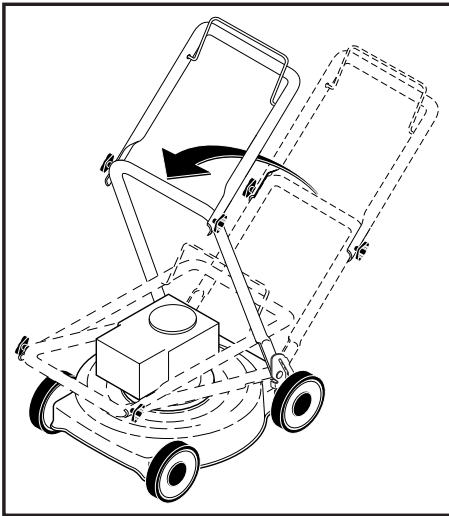

- (RU)** **ОБЩАЯ ИНФОРМАЦИЯ**  
**Транспортировка**  
Снимите штекер провода свечи зажигания. Слейте топливо из бензобака. Перед транспортировкой на средствах общественного транспорта необходимо слить масло из двигателя и бензин.
- (EE)** **ÜLDINFO**  
**Transport**  
Eemaldage süüteküünla kaabel. Tühjendage bensiinipaak. Ühistranspordis transportides tuleb mootoriõli ja bensiin välja lasta.
- (LT)** **BENDROJI INFORMACIJA**  
**Transportavimas**  
Ajunkite uždegimo įvakė. Ištuštinkite degalį baką. Prieš transportuodami, nuleiskite variklio tepalą ir idleiskite benziną.
- (LV)** **VISPĀRĪGA INFORMĀCIJA**  
**Transportēšana**  
Noņemiet aizdedzes sveces pievadus. Iztukdojiet benzīna tvertni. Pirms transportēšanas, motora eļļa un benzīna tvertnes ir jāiztukdo.
- (BG)** **ОБЩА ИНФОРМАЦИЯ**  
**Транспорт**  
Свалете проводника на запалителната свещ. Изпразнете резервоара за бензин. Преди транспортиране по обществени пътища, отстранете маслото и бензина от двигателя.
- (RO)** **INFORMAȚII GENERALE**  
**Transportul**  
Debransați cablul bujiei. Goliți rezervorul. La transportare în mijloace publice drenați uleiul și benzina.