

# Инструкция по эксплуатации

Цифровая электростанция COLT Ranger 2000 499 608

**Цены на товар на сайте:**

[http://www.vseinstrumenti.ru/silovaya\\_tehnika/generatory\\_elektrstantsii/invertornye/colt/ranger\\_2000\\_499\\_608/](http://www.vseinstrumenti.ru/silovaya_tehnika/generatory_elektrstantsii/invertornye/colt/ranger_2000_499_608/)

**Отзывы и обсуждения товара на сайте:**

[http://www.vseinstrumenti.ru/silovaya\\_tehnika/generatory\\_elektrstantsii/invertornye/colt/ranger\\_2000\\_499\\_608/#tab-Responses](http://www.vseinstrumenti.ru/silovaya_tehnika/generatory_elektrstantsii/invertornye/colt/ranger_2000_499_608/#tab-Responses)

# COLT®

Сделан для дела

INVERTER POWER STATION

# Ranger 1000 / 2000

## Operator's Manual



## Инструкция по эксплуатации



ИНВЕРТОРНАЯ ЭЛЕКТРОСТАНЦИЯ



Сделан для дела

## 1. ПРАВИЛА ТЕХНИКИ БЕЗОПАСНОСТИ

**⚠ ВНИМАНИЕ!** ИНСТРУКЦИИ ПО ОБЕСПЕЧЕНИЮ БЕЗОПАСНОЙ ЭКСПЛУАТАЦИИ:

### **ПРЕДУПРЕЖДЕНИЕ**

• Эксплуатация электростанций в соответствии с требованиями настоящего руководства обеспечит их безопасную работу. Во избежание несчастных случаев и повреждения оборудования в результате неправильной эксплуатации, перед началом работы внимательно прочитайте данное руководство.

### **ПРЕДУПРЕЖДЕНИЕ**

• Выхлопные газы содержат токсичный угарный газ (СО). Не запускайте электростанцию в местах с высоким содержанием углекислого газа. Обеспечьте достаточную вентиляцию.

### **ПРЕДУПРЕЖДЕНИЕ**

• Бензин легко воспламеняется и взрывается при определенных условиях. Перед выполнением заправки выключите электростанцию.  
• Заправка должна выполняться вдали от источников огня и искр. Выполняйте заправку в хорошо проветриваемом месте.  
• Немедленно вытирайте разлитый бензин.

### **ПРЕДУПРЕЖДЕНИЕ**

• Во избежание несчастных случаев или повреждения оборудования, перед каждым запуском проверяйте электростанцию.  
• Электростанция должна находиться на расстоянии не менее одного метра от зданий и оборудования.  
• Электростанция устанавливается на горизонтальной поверхности. Наклонное расположение приведет к утечке бензина.  
• Ознакомьтесь с информацией по использованию органов управления и быстрому выключению электростанции. При запуске соблюдайте инструкции по запуску.  
• Не допускайте присутствия детей и домашних животных в рабочей зоне.  
• Во время работы электростанции не приближайтесь к вращающимся частям.  
• Не запускайте электростанцию в дождливую и снежную погоду во избежание попадания в него влаги.

## 2. ТЕХНИЧЕСКИЕ ХАРАКТЕРИСТИКИ ЭЛЕКТРОСТАНЦИЙ

Модель	Ranger 1000	Ranger 2000
Тип генератора	Инверторный	Инверторный
Частота, Гц / Класс защиты	50 / IP 23M	50 / IP 23M
Номинальное напряжение	220 В 1~	220 В 1~
Пиковая нагрузка, кВт	0,95	1,9
Постоянная нагрузка, кВт	0,85	1,7
Сos φ	1	1
Тип двигателя	1-цилиндровый, 4-тактный, воздушного охлаждения	
Система запуска	ручной стартер	
Макс мощность, кВт	1,5	2,2
Объем бака, л	2,1	3,5
Относительная влажность, %	0 – 75	0 – 75
Уровень шума на 7м, dB	59 – 64	59 – 64
Габариты, Д x Ш x В, мм	480 x 260 x 390	545 x 280 x 450
Объем масляного бака, л	0,25	0,4
Вес, кг	15	23



Сделан для дела

### 3. ОПИСАНИЕ ЭЛЕМЕНТОВ ЭЛЕКТРОСТАНЦИИ

**В** - ручка вентиляционного клапана  
на крышке заправочной горловины

**А** - рычаг воздушной заслонки

**С** - крышка горловины  
топливного бака

**Н** - крышка для  
техобслуживания

**Д** - панель управления

**Г** - ручка стартера

**Ф** - выключатель электростанции

**Е** - дисплей (В/Гц/Вт) -  
только в модели 2000

**И** - крышка отсека свечи  
зажигания

**Ж** - глушитель

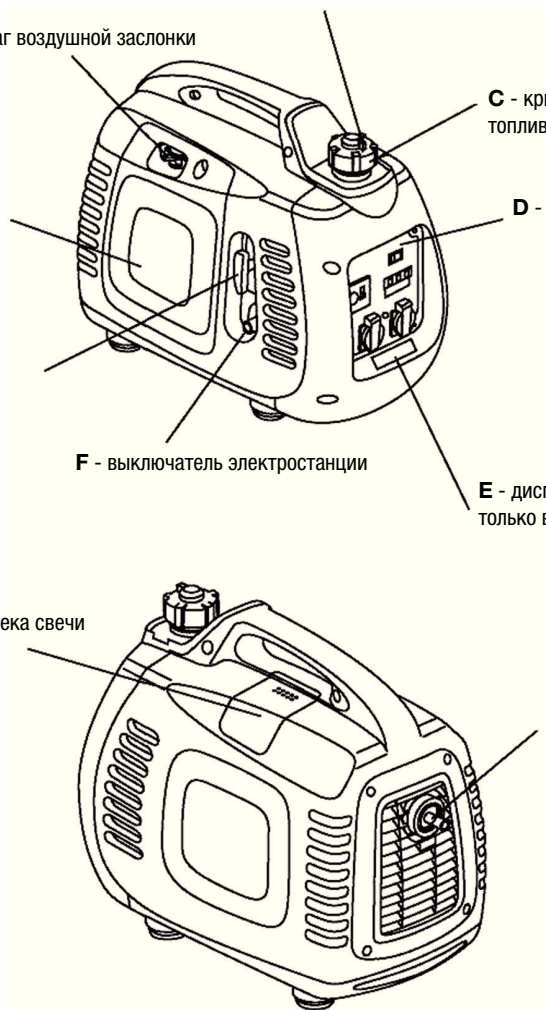



Сделан для дела

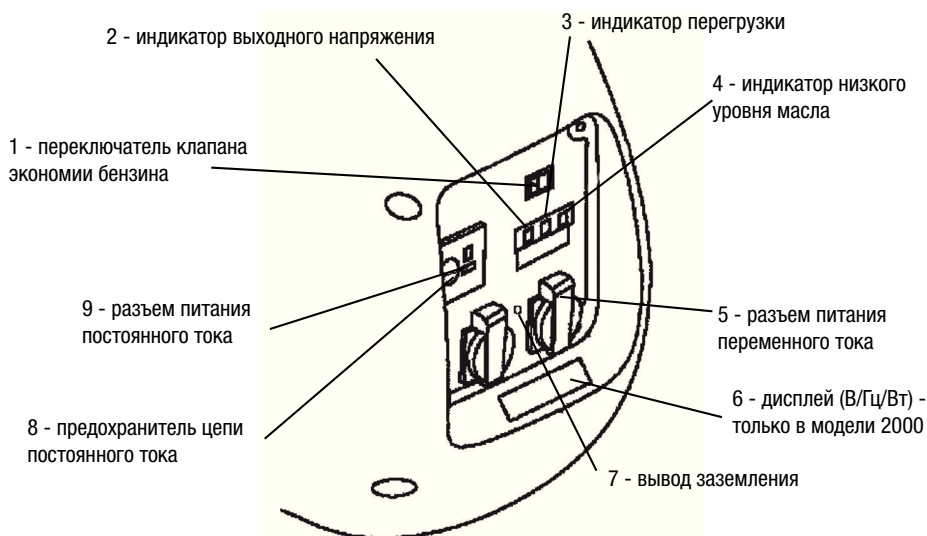

### **ВНИМАНИЕ:**

Электростанция RANGER 2000 оборудована электронным дисплеем, отображающим напряжение, частоту и потребляемую мощность. Данная информация может быть полезной для предотвращения перегрузки.

### **ЭКОНОМИЯ БЕНЗИНА:**

После отключения электрооборудования от электростанции число оборотов двигателя электростанции будет автоматически уменьшаться. После подключения оборудования число оборотов двигателя увеличится до требуемого значения. Данная функция предназначена для снижения расхода бензина во время работы.

### **ПРЕДУПРЕЖДЕНИЕ**

- Если для электрооборудования требуется отключение от источника электропитания, система экономии бензина не будет работать эффективно.
- В случае подключения к электростанции высокой электрической нагрузки выключите систему экономии бензина, для того чтобы свести к минимуму изменение режимов работы двигателя.
- При использовании выхода напряжения постоян-

ного тока выключите систему экономии бензина.

### **ВЫКЛЮЧЕНИЕ СИСТЕМЫ:**

Это означает, что система экономии бензина отключена, и число оборотов двигателя электростанции поддерживается на более высоком уровне по сравнению со стандартным значением.

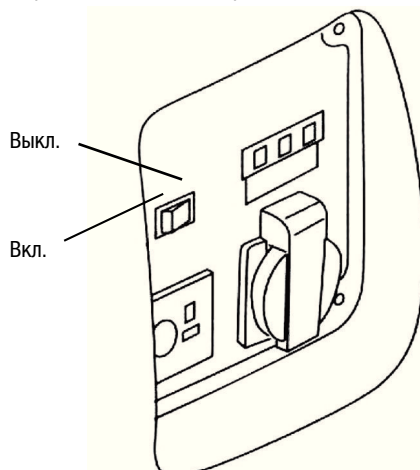



## 4. ТРЕБОВАНИЯ, ВЫПОЛНЯЕМЫЕ ПЕРЕД НАЧАЛОМ РАБОТЫ

Сделан для дела

### **ПРЕДУПРЕЖДЕНИЕ**

- При выполнении проверки электростанции установите ее на горизонтальную поверхность и убедитесь в том, что она выключена.

### **1. ПРОВЕРКА УРОВНЯ МАСЛА**

#### **ПРЕДУПРЕЖДЕНИЕ**

- Применение масла без присадок или масла, предназначенного для двухтактных двигателей, приведет к снижению срока службы электростанции.

Используйте масло с высоким содержанием присадок или высококачественное масло для четырехтактных двигателей. Необходимо использовать моторное масло класса SG/SF или более высокого качества в соответствии с требованиями американских изготовителей и классификацией Американского нефтяного института.

Выберите моторное масло с надлежащей степенью вязкости, исходя из средней температуры в вашем регионе.

Извлеките щуп для измерения уровня масла, протрите его чистой тканью и опустите в маслосливное отверстие для проверки уровня масла. Будьте осторожны, чтобы не уронить щуп в бак. Если уровень масла не доходит до нижней отметки на щупе, залейте рекомендуемое моторное масло в маслосливное отверстие.

#### **ПРЕДУПРЕЖДЕНИЕ**

- Эксплуатация электростанции при недостаточном количестве масла может привести к серьезным повреждениям двигателя.

#### **ПРИМЕЧАНИЕ**

Система контроля за уровнем масла остановит электростанцию до того, как уровень масла опустится до минимальной отметки. Тем не менее, во избежание неудобств, вызванных неожиданной остановкой электростанции, рекомендуется регулярно проверять уровень масла.

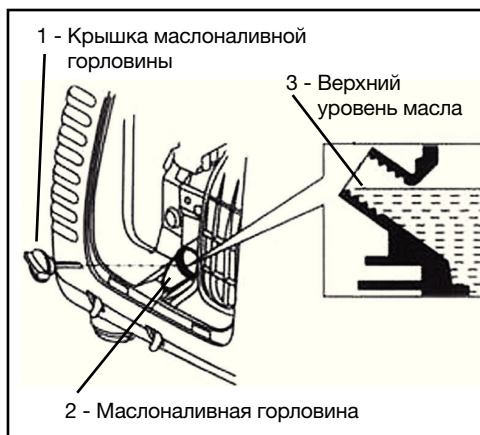
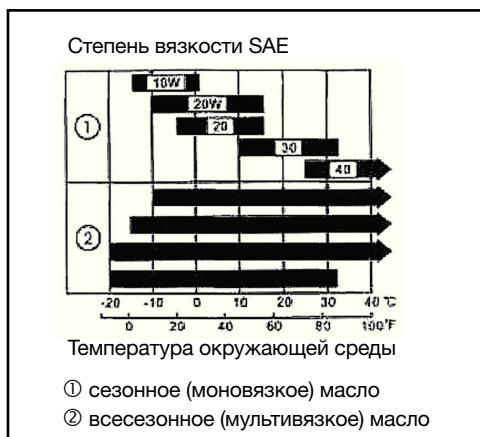

## 2. ПРОВЕРКА УРОВНЯ БЕНЗИНА:

Используйте автомобильный бензин. (Для того чтобы уменьшить образование нагара в камере сгорания, не применяйте неэтилированный бензин или бензин с низким содержанием свинца). Если уровень бензина является низким, залейте бензин в бак до требуемого уровня. Никогда не заливайте смесь моторного масла и бензина или неочищенный бензин. Следите за тем, чтобы в бак не попали грязь, пыль и вода. После заливки бензина закрутите крышку заправочной горловины.

### ПРЕДУПРЕЖДЕНИЕ

- Бензин очень легко воспламеняется и взрывается в определенных условиях.
- Выполняйте заправку в хорошо проветриваемом месте при выключенной электростанции. Категорически запрещается курить при выполнении заправки и в местах хранения бензина.
- Не допускайте утечки бензина из топливного бака (из заправочной горловины топливного бака не должен вытекать бензин). После завершения заправки закрутите крышку заправочной горловины топливного бака.
- Не проливайте бензин во время выполнения заправки электростанции. Разлитый бензин или брызги бензина могут привести к пожару. Перед запуском электростанции убедитесь в отсутствии разлитого бензина.
- Не допускайте продолжительного или постоянного контакта бензина с кожей. Не разрешайте детям находиться рядом с бензином.

### ПРЕДУПРЕЖДЕНИЕ

- Гарантийное обслуживание не предоставляется если повреждения топливной системы и электростанции вызваны использованием спиртосодержащего бензина. Изготовитель не предоставляет гарантию в отношении топлива, содержащего метанол, поскольку возможность применения такого топлива не была подтверждена.
- Прежде чем приобретать бензин на незнакомой АЗС, уточните, является ли бензин спиртосодержащим или нет. Если бензин содержит спирт, проверьте тип и пропорции спирта. Если вы используете спиртосодержащий бензин или предполагаете, что бензин содержит спирт, и во время эксплуатации возникают нештатные ситуации, то необходимо перейти на использо-

вание бензина без содержания спирта.

## 3. ПРОВЕРКА ВОЗДУШНОГО ФИЛЬТРА

Проверьте воздушный фильтр и убедитесь в том, что он является чистым. Снимите крышку для техобслуживания и ремонта, отвинтите винт на крышке воздушного фильтра и снимите крышку воздушного фильтра для проверки. Очистите или замените фильтрующий элемент в случае необходимости.

### ВНИМАНИЕ

Не запускайте электростанцию без установленного воздушного фильтра. В противном случае грязь попадет в двигатель через карбюратор, что приведет к быстрому выходу двигателя из строя.

**В** - крышка для техобслуживания

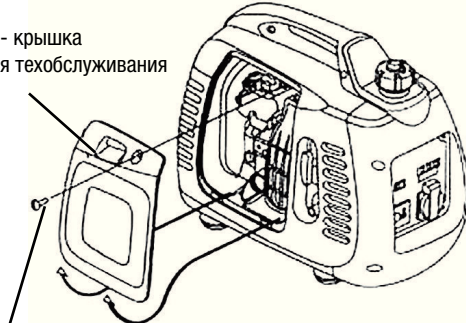

**А** - винт крышки для техобслуживания и ремонта

**С** - воздушный фильтр

**Д** - крышка воздушного фильтра

**Е** - винт воздушного фильтра

**Ф** - фильтрующий элемент воздушного фильтра

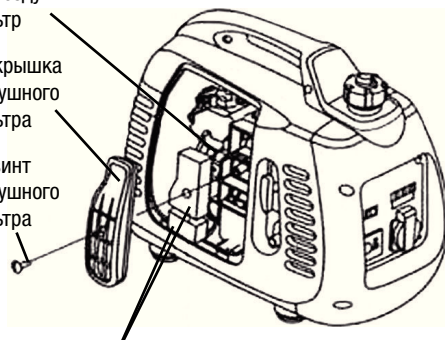



Сделан для дела

## 5. ЗАПУСК ЭЛЕКТРОСТАНЦИИ

**Перед запуском электростанции отсоедините нагрузку от разъема питания переменного тока на электростанции**

**a)** Полностью поверните ручку клапана в положение «OPEN» («ОТКРЫТО») по часовой стрелке.

**Примечание:** при транспортировке электростанции установите ручку вентиляционного клапана в положение «CLOSE» («ЗАКРЫТО»).

1 - ручка вентиляционного клапана на крышке заправочной горловины

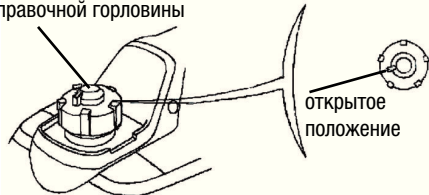

**b)** Установите выключатель электростанции в положение «ВКЛ.».

ВЫКЛ. |  
ВКЛ. ○

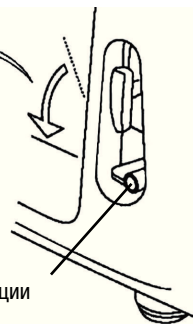

выключатель электростанции

**c)** Поверните рычаг воздушной заслонки в положение «CLOSE» («ЗАКРЫТО»).

**Примечание:** не запускайте электростанцию при сильно нагретом двигателе или относительно высокой температуре окружающей среды.



1 - закрытое положение

**d)** Потяните за ручку стартера (рис. А), пока не почувствуете сопротивление, затем медленно возвратите рукоятку назад.

**Внимание!** Не отпускайте рукоятку (рис. А), возвращайте ее медленно, придерживая рукой.

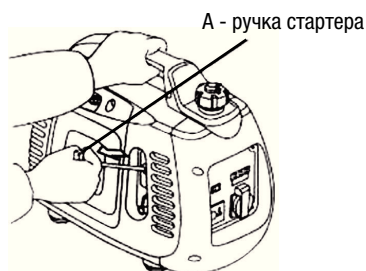





Сделан для дела

- е) После прогрева двигателя поверните рычаг воздушной заслонки в положение «START» («ПУСК»).

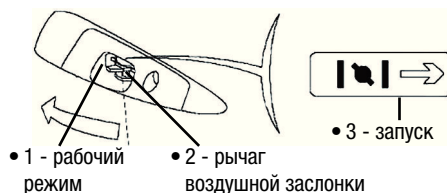

### ДЛЯ ОБЛЕГЧЕНИЯ ЗАПУСКА

Для облегчения запуска при первом использовании или в холодную погоду крышка бака электростанции снабжена нагнетателем давления. Позволяет увеличить давление в топливной системе для того, чтобы топливо быстрее попало в карбюратор и процесс запуска ускорился.

Сначала убедитесь в достаточном количестве топлива и смазки двигателя, а также в том, что выключатель находится в позиции ON.

**1.** Закрутите крышку бака так, чтобы индикатор указывал на OFF

**2.** Потяните шток поршня до упора вверх, а затем нажмите на него так, чтобы он опустился на 3/4 вниз.

**3.** Запустите электростанцию 1-2 раза, и затем он может продолжать работу.  
**4.** При запуске электростанции, переустановите индикатор крышки на позицию ON.

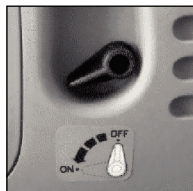

- После запуска электростанции убедитесь, что индикатор крышки топливного бака установлен на позицию ON, иначе при длительной работе электростанции возникнет нехватка воздуха, которая приведет к остановке.
- При дальнейшем использовании следует повторять вышеупомянутые действия.

### ЦИФРОВОЙ ИНДИКАТОР ПАРАМЕТРОВ (только в модели Ranger 2000)

На передней панели управления находится цифровой индикатор параметров работы. На нем в циклическом режиме отображаются Напряжение/Частота/Мощность.



Сделан для дела

### **ВНИМАНИЕ**

- Если не удастся перезапустить электростанцию после остановки, проверьте уровень масла и отсутствие неисправностей.

### **ЭКСПЛУАТАЦИЯ В УСЛОВИЯХ БОЛЬШОЙ ВЫСОТЫ НАД УРОВНЕМ МОРЯ**

На большой высоте над уровнем моря топливоздушная смесь карбюратора становится очень плотной, в результате чего характеристики двигателя снижаются, а расход бензина увеличивается. Для более эффективной работы электростанции на больших высотах необходимо выполнить специальную настройку карбюратора. Если электростанция эксплуатируется на высоте более 1500 метров (5000 футов), обратитесь к представителю изготовителя для модификации карбюратора.

Даже в случае использования соответствующей форсунки мощность двигателя будет падать на 3,5% с увеличением высоты на каждые 300 метров (1000 футов). Если не выполнять модификацию карбюратора, высота будет оказывать еще большее влияние на мощность.

### **ВНИМАНИЕ**

Форсунка предназначена для эксплуатации электростанции в условиях большой высоты над уровнем моря. Если она будет установлена в электростанциях, работающих на малых высотах, это приведет к снижению выходной мощности, перегреву электростанции и серьезному повреждению двигателя вследствие слишком низкого соотношения компонентов топливоздушной смеси.

### **ПОДГОТОВКА И ЭКСПЛУАТАЦИЯ В ЗИМНЕЕ ВРЕМЯ**

Зимним периодом эксплуатации считается такой период, когда температура окружающего воздуха устанавливается ниже +5°C. Низкая температура окружающего воздуха затрудняет пуск двигателя, оказывает отрицательное влияние на работу всех его систем. Для подготовки электростанции и дальнейшей безаварийной его эксплуатации необходимо провести ряд мероприятий:

- Выработать полностью старое топливо, остатки его слить.
- Произвести очистку фильтра топливного крана.
- Проверить воздушный фильтр, при необходимости заменить его.
- Заменить моторное масло на соответствующее сезону.
- В топливный бак залить топливо во избежание попадания и дальнейшего замерзания воды в топливном баке и карбюраторе.

В зимнее время электростанция должна храниться в помещении с температурой от +5°C и выше. Если во время работы при отрицательных температурах производится остановка двигателя более чем на 15 минут, то перед запуском необходимо поместить установку в теплое место для предотвращения замерзания конденсата в трубке сапуна и в дроссельной заслонке. Это может привести к повышению давления в картере и выходу из строя сальников. Контроль за работой установки в этот период должен осуществляться чаще обычного, так как условия эксплуатации являются тяжелыми.



Сделан для дела

## 6. ЭКСПЛУАТАЦИЯ ЭЛЕКТРОСТАНЦИИ

Если все устройства, подключенные к электростанции, заземлены, убедитесь в том, что электростанция также заземлена.

### ПРЕДУПРЕЖДЕНИЕ

- Во избежание поражения электрическим током из-за неправильной эксплуатации заземлите электростанцию. Соедините вывод заземления и внешний заземляющий контур кабелем большого сечения.
- При использовании электростанции в качестве резервного источника электроэнергии здания электрические соединения между электростанцией и другим электрооборудованием должны выполнять профессиональные электрики. Все работы должны соответствовать действующим нормам и правилам. В противном случае, ток от электростанции может поступать в электрическую сеть и привести к смертельному поражению током работников электроэнергетической компании или других людей в результате контакта с электрическими проводами. С другой стороны, при подаче электрического тока из электрической сети в электростанцию он может сгореть, взорваться или вызвать пожар в электроэнергетической системе здания.

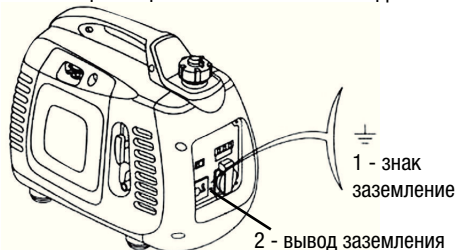

### ВНИМАНИЕ

- Не превышайте номинальную мощность. Принимайте во внимание полную мощность подключенного электрооборудования.
- Не превышайте значение максимального тока для электрической розетки.
- Не подключайте электростанцию к домашней электрической сети, так как это приведет к выходу из строя электростанции или электрической сети.

- Не вносите изменений в устройство электростанции для каких-либо непредусмотренных целей.

### СОБЛЮДАЙТЕ СЛЕДУЮЩИЕ ИНСТРУКЦИИ:

- Если необходимо удлинить кабель, используйте гибкий кабель с резиновой оболочкой (согласно IEC245 или соответствующих требований).
- Требование по длине удлиняемого кабеля: 60 метров для сечения 1,5 кв. мм и 100 м для сечения 2,5 кв. мм. Слишком длинный кабель будет обладать высоким сопротивлением, и напряжение в таком кабеле будет снижаться.
- Устанавливайте электростанцию вдали от других проводов и кабелей, например, от проводов электропитания.

### ПРЕДУПРЕЖДЕНИЕ:

- Разъемы питания переменного и постоянного тока могут использоваться одновременно. Если вы хотите использовать одновременно разъемы переменного и постоянного тока, убедитесь в том, что общая электрическая мощность не превышает суммарное значение для переменного и постоянного тока.
- Внимание! Пусковая мощность для большинства электрооборудования выше, чем номинальная мощность.

### ИСПОЛЬЗОВАНИЕ РАЗЪЕМА ПИТАНИЯ ПЕРЕМЕННОГО ТОКА

1. Запустите электростанцию и убедитесь в том, что горит зеленый индикатор.
2. Проверьте, что выключатель устройства, подключаемого к электростанции, установлен в выключенное положение. Подключите устройство к электростанции.
3. Включите устройство.

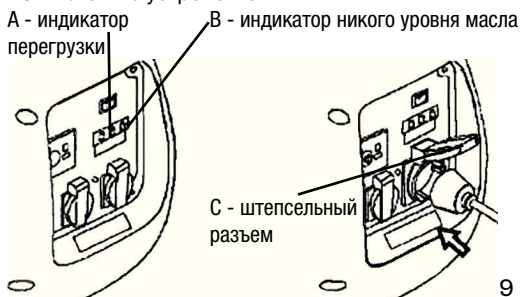



Сделан для дела

### **ВНИМАНИЕ**

- При подключении электрооборудования к электростанции проверьте правильность функционирования электрооборудования. В случае неправильной работы оборудования, снижении скорости или неожиданной остановки электростанции немедленно остановите и отключите электростанцию и выясните причину неисправности.

### **ИНДИКАТОРЫ ВЫХОДНОГО НАПРЯЖЕНИЯ И ПЕРЕГРУЗКИ**

Когда электростанция находится в нормальном рабочем состоянии, горит индикатор выходного напряжения зеленого цвета. В случае перегрузки электростанции (превышение номинальной мощности) или короткого замыкания электрооборудования, подключенного к электростанции, зеленый индикатор гаснет и загорается индикатор перегрузки красного цвета. Электрический ток перестает подаваться в подключенное электрооборудование. Если загорается красный индикатор, необходимо остановить электростанцию и выяснить причину перегрузки. Перед подключением электрооборудования к электростанции убедитесь в том, что он находится в надлежащем рабочем состоянии, а электрическая мощность не превышает мощность электростанции. Затем подключите кабель электрооборудования и запустите электростанцию.

- 1 - Индикатор перегрузки (КРАСНЫЙ)      2 - Индикатор выходного напряжения (ЗЕЛЕНЫЙ)

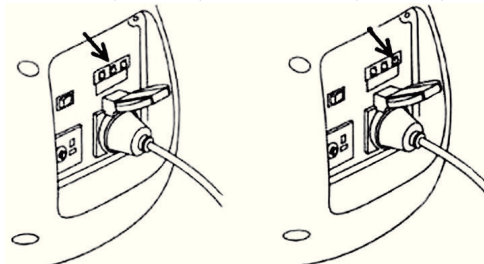

### **ПРЕДУПРЕЖДЕНИЕ:**

После запуска электростанции красный и зеленый индикаторы могут гореть одновременно. Если красный индикатор гаснет, это нормально. Если красный индикатор горит, обратитесь к из-

готовителю электростанции.

### **ПОСТОЯННЫЙ ТОК**

Разъем питания постоянного тока применяется только для зарядки аккумуляторной батареи (12 В).

### **ВНИМАНИЕ**

- При использовании разъема питания постоянного тока установите клапан экономии бензина в положение «CLOSE» («ЗАКРЫТО»).
- Сначала подключите зарядный кабель (рис. А) к гнездовому разъему питания постоянного тока на электростанции.
- Подключите зарядный кабель к аккумуляторной батарее.
- Запустите электростанцию.

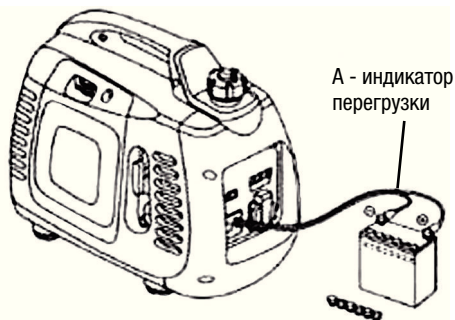

### **ПРЕДУПРЕЖДЕНИЕ**

- Во избежание искрения контактов аккумуляторной батареи сначала подключайте кабель к электростанции, а затем к аккумуляторной батарее. При отключении сначала отсоединяйте кабель от аккумуляторной батареи.
- Перед подключением зарядного кабеля к аккумуляторной батарее, которая установлена в автомобиле, сначала отсоедините провод заземления аккумуляторной батареи. Не подключайте провод заземления до тех пор, пока не отсоедините зарядный кабель. Это предотвратит короткое замыкание или искрение при контакте с выводами аккумуляторной батареи.



Сделан для дела

### **ВНИМАНИЕ**

- Во избежание выхода электростанции из строя не запускайте двигатель автомобиля, когда электростанция подключена к аккумуляторной батарее.
- Не подключайте положительный вывод зарядного кабеля к отрицательному выводу аккумуляторной батареи. Во избежание серьезного повреждения электростанции и аккумуляторной батареи не путайте полярность зарядного кабеля.

### **ПРЕДУПРЕЖДЕНИЕ**

- Аккумуляторная батарея выделяет взрывоопасный газ. Батарея должна располагаться вдали от источников огня и искр. Не курите рядом с аккумуляторной батареей. Зарядка батареи должна проводиться в хорошо проветриваемом месте.
- В электролите аккумуляторной батареи содержится кислота. Попадание электролита на кожу или в глаза приведет к ожогам. Надевайте защитную спецодежду, защитные очки или маску.
- В случае попадания электролита на кожу промойте пораженный участок водой.
- В случае попадания электролита в глаза промойте их водой в течение не менее 15 минут и немедленно обратитесь к врачу.
- Электролит является токсичным.
- В случае проглатывания электролита выпейте большое количество воды и немедленно обратитесь к врачу.
- Не подпускайте детей к аккумуляторной батарее.

### **ВНИМАНИЕ**

- Разъемы питания переменного и постоянного тока могут использоваться одновременно.
- Перегрузка цепи постоянного тока может привести к срабатыванию предохранителя цепи постоянного тока.

(Нажатая кнопка предохранителя отжимается). В этом случае подождите несколько минут и затем снова нажмите на кнопку предохранителя для переустановки.

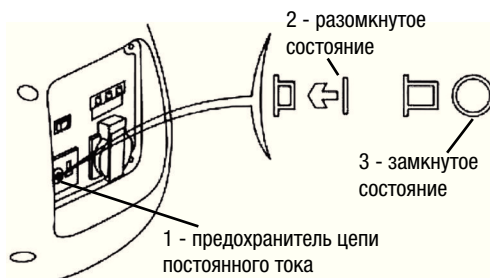

### **СИСТЕМА ПРЕДУПРЕЖДЕНИЯ О НИЗКОМ УРОВНЕ МАСЛА**

Система предупреждения о низком давлении предназначена для защиты электростанции от повреждения, вызванного отсутствием моторного масла в картере. Данная система автоматически отключит электростанцию до того, как уровень масла в картере понизится до отметки минимального уровня. (Выключатель электростанции будет находиться в положении «ВКЛ.»). После того, как система предупреждения о низком уровне масла остановит электростанцию, если вы попытаетесь запустить электростанцию с помощью пусковой рукоятки, двигатель не запустится и загорится индикатор низкого уровня масла (рис. А). В этом случае необходимо залить масло в электростанцию.





## 7. ВЫКЛЮЧЕНИЕ ЭЛЕКТРОСТАНЦИИ

Сделан для дела

Если необходимо быстро выключить электростанцию, установите выключатель электростанции в положение «ВЫКЛ.».

### ПОРЯДОК ВЫКЛЮЧЕНИЯ В ОБЫЧНОМ РАБОЧЕМ РЕЖИМЕ:

1. Выключите электрооборудование, подключенное к электростанции, и отсоедините штепсельный разъем (рис. В).
2. Установите выключатель электростанции (рис. С) в положение «ВЫКЛ.».

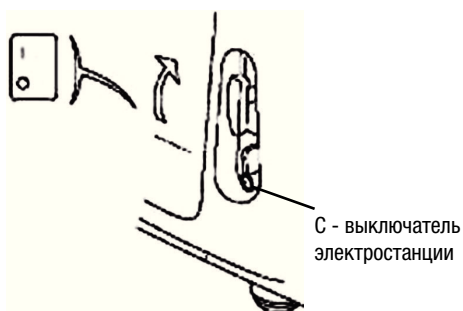
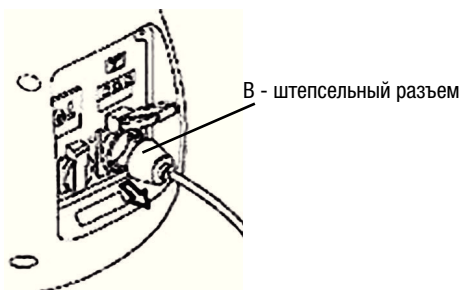

3. После полного охлаждения электростанции поверните ручку вентиляционного клапана против часовой стрелки в положение «CLOSE» («ЗАКРЫТО») (рис. D).

D - ручка вентиляционного клапана на крышке заправочной горловины



### ВНИМАНИЕ

- При отключении, транспортировке и хранении электростанции убедитесь в том, что выключатель электростанции находится в положении «ВЫКЛ.», а ручка вентиляционного клапана на крышке заправочной горловины установлена в положение «ЗАКРЫТО».



## 8. ТЕХНИЧЕСКОЕ ОБСЛУЖИВАНИЕ

Сделан для дела

Целью графика технического обслуживания и регулировок является поддержание электростанции в исправном рабочем состоянии.

Выполняйте проверки и техническое обслуживание электростанции в соответствии с приведенным ниже графиком.

### ПРЕДУПРЕЖДЕНИЕ

• Перед проведением любых работ по техническому обслуживанию выключите электростанцию. Если электростанция должна работать во время выполнения технического обслуживания, проводите работы в хорошо проветриваемом помещении, поскольку выхлопные газы являются токсичными.

### ВНИМАНИЕ

• Используйте оригинальные запасные части или запасные части аналогичного качества. Применение несоответствующих деталей приведет к выходу электростанции из строя.

### ГРАФИК ПРОВЕДЕНИЯ ТЕХНИЧЕСКОГО ОБСЛУЖИВАНИЯ.

Работы по техническому обслуживанию электростанции должны проводиться с соблюдением указанных интервалов времени.

компонент		периодичность технического обслуживания (1)	при каж- дом вклю- чении	через 1 месяц или 20 часов работы	через каждые три месяца или 50 часов работы	через каждые шесть месяцев или 100 часов работы	раз в год или через каждые 200 часов работы	
моторное масло	проверка		0					
	замена			0		0		
воздушный фильтр	проверка		0					
	очистка				0 (1)			
свеча зажигания	очистка, регулировка					0		
	замена						0	
камера сгорания	очистка	Через каждые 300 часов (2).						
воздушный зазор	проверка, регулировка						0 (2)	
топливный бак и фильтр	очистка					0 (2)		
система подачи топлива	проверка	Через каждые 2 года. Замените (2) в случае необходимости.						

### ПРИМЕЧАНИЕ:

(1). В случае эксплуатации электростанции в условиях повышенного загрязнения техническое обслуживание электростанции необходимо проводить более часто.

(2). При отсутствии у пользователя электростанции надлежащих инструментов или специали-

стов по обслуживанию все работы по техническому обслуживанию электростанции должны проводиться уполномоченными представителями изготовителя. См. справочное руководство.

(3). Регистрируйте время работы электростанции для определения интервала технического обслуживания.



Сделан для дела

## ЗАМЕНА МАСЛА

Полностью слейте масло, пока двигатель электростанции не остыл.

### ВНИМАНИЕ

Перед тем, как сливать масло, убедитесь в том, что выключатель электростанции находится в положении «ВЫКЛ.», а ручка вентиляционного клапана на крышке заправочной горловины установлена в положение «ЗАКРЫТО».

1. Отвинтите винт и снимите крышку для техобслуживания и ремонта.
2. Отвинтите крышку маслоналивной горловины.
3. Слейте отработанное масло в контейнер.
4. Залейте рекомендуемое моторное масло и проверьте его уровень.
5. Установите крышку для техобслуживания и ремонта и завинтите винт.

A - Количество моторного масла:  
см.таблицу

B - крышка  
для техобслуживания

B - винт крышки  
для техобслуживания  
и ремонта

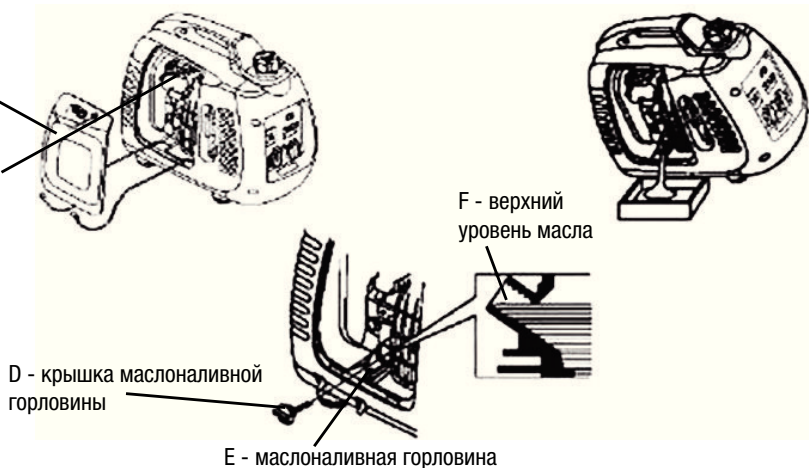

D - крышка маслоналивной  
горловины

F - верхний  
уровень масла

E - маслоналивная горловина

В случае попадания моторного масла на руки вымойте руки водой с мылом.

### ВНИМАНИЕ

- В соответствии с требованиями по охране окружающей среды необходимо сливать отработанное моторное масло в герметичные контейнеры и отправлять их в местные центры по утилизации. Не сливайте отработанное масло на землю и не утилизируйте его как бытовые отходы.





Сделан для дела

### **ТЕХНИЧЕСКОЕ ОБСЛУЖИВАНИЕ ВОЗДУШНОГО ФИЛЬТРА**

Загрязненный воздушный фильтр будет препятствовать поступлению воздуха в карбюратор. Во избежание повреждения карбюратора регулярно проводите техническое обслуживание воздушного фильтра. В случае эксплуатации электростанции в условиях повышенного загрязнения техническое обслуживание воздушного фильтра необходимо проводить чаще.

#### **ПРЕДУПРЕЖДЕНИЕ**

• Не используйте бензин или растворители с низкой температурой воспламенения для очистки электростанции, поскольку они могут легко воспламениться и взорваться при определенных условиях.

#### **ВНИМАНИЕ**

• Не запускайте электростанцию без воздушного фильтра, так как это приведет к быстрому выходу двигателя из строя.

1. Отвинтите винт на крышке для технического обслуживания и снимите крышку.
2. Отвинтите винт на крышке воздушного фильтра и снимите крышку.
3. Очистите фильтрующий элемент воздушного фильтра с помощью негорючего растворителя или растворителя с высокой температурой воспламенения.
4. Очистите фильтрующий элемент чистым машинным маслом. Отожмите лишнее масло.
5. Установите фильтрующий элемент и крышку воздушного фильтра. Завинтите винт на крышке.
6. Установите крышку для технического обслуживания и ремонта и завинтите винт на крышке.

A - крышка для технического обслуживания

обслуживания

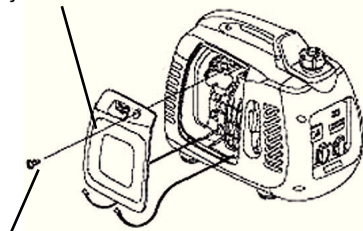

B - винт крышки для технического обслуживания и ремонта

D - элементы фильтра

E - крышка фильтра

F - винт фильтра

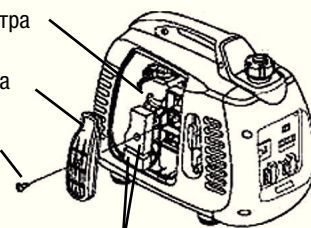

G - фильтрующий элемент

C - фильтрующий элемент





Сделан для дела

### ТЕХНИЧЕСКОЕ ОБСЛУЖИВАНИЕ СВЕЧИ ЗАЖИГАНИЯ

Рекомендуемая свеча зажигания: A5RC или NGK R7HSA.

Для обеспечения надлежащей работы двигателя необходимо регулировать искровой зазор свечи зажигания и очищать нагар.

1. Снимите крышку отсека свечи зажигания (рис. А).

А - крышка отсека свечи зажигания

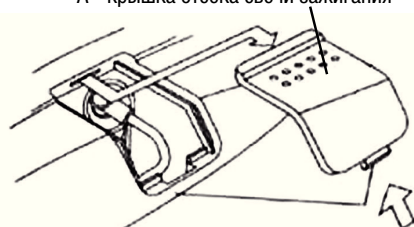

2. Снимите колпачок свечи зажигания.

3. Удалите грязь вокруг основания свечи зажигания.

4. Отвинтите свечу зажигания с помощью свечного ключа.



5. Осмотрите свечу зажигания. Если на изоляторе имеются трещины, свечу зажигания необходимо заменить. Если должна использоваться старая свеча зажигания, очистите ее с помощью щетки.

6. Измерьте зазор свечи зажигания с помощью щупа. Зазор должен составлять от 0,6 мм до 0,7 мм.

0,6-0,7 мм  
(0,024-0,028 дюйма)

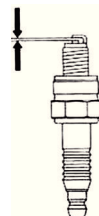

7. Завинтите свечу зажигания вручную. Будьте осторожны, чтобы не сорвать резьбу.

8. После завинчивания вручную новой свечи зажигания затяните ее с помощью гаечного ключа на половину оборота, для того чтобы плотно прижать шайбу. Если должна быть установлена старая свеча зажигания, затяните ее на 1/8 - 1/4 оборота.

9. Установите колпачок свечи зажигания.

10. Установите крышку отсека свечи зажигания.

### ВНИМАНИЕ

- Свеча зажигания должна быть надежно закреплена, в противном случае она нагреется и повредит электростанцию.
- Не используйте свечи зажигания с несоответствующим тепловым диапазоном.

Во избежание утечки масла из электростанции во время транспортировки или временного хранения электростанция должна быть установлена в нормальное рабочее положение и выключена. После полного охлаждения двигателя электростанции поверните ручку вентиляционного клапана на крышке заправочной горловины в положение «ЗАКРЫТО».

### ПРЕДУПРЕЖДЕНИЕ

- Во время транспортировки электростанции не допускайте утечки бензина из топливного бака (из заправочной горловины топливного бака не должен вытекать бензин).
- После размещения электростанции на транспортном средстве не запускайте ее. Перед запуском электростанции ее необходимо выгрузить с транспортного средства и установить в хорошо проветриваемом месте.
- При транспортировке электростанции с помощью автотранспорта не подвергайте электростанцию воздействию солнечного света. Нахождение электростанции в закрытом пространстве транспортного средства при высокой температуре в течение длительного времени может привести к закипанию бензина и пожару.
- Автомобиль с загруженной электростанцией не должен двигаться по неровным дорогам в течение длительного времени. В случае необходимости такого перемещения заранее слейте бензин из топливного бака.

**Перед помещением электростанции на длительное хранение выполните следующие действия:**

1. Убедитесь в том, что место хранения является чистым и сухим.
2. Полностью слейте бензин.

### ПРЕДУПРЕЖДЕНИЕ

- Бензин очень легко воспламеняется и взрывается при определенных условиях.
- Не курите и не допускайте присутствия источников огня рядом с бензином.

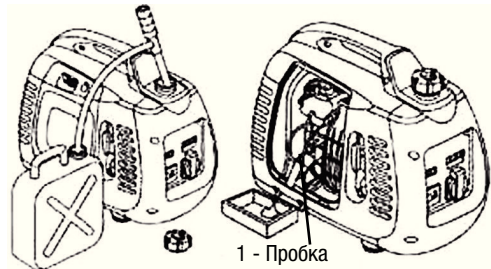

- A. Слейте бензин из топливного бака в соответствующий контейнер.
  - B. Установите выключатель электростанции в положение «ВЫКЛ.». Отвинтите сливную пробку на карбюраторе (рис. 1) и слейте бензин в соответствующий контейнер.
  - C. Отвинтите сливную пробку на крышке свечи зажигания. Потяните 3-4 раза за пусковую ручку и слейте топливо из насоса.
  - D. Установите выключатель электростанции в положение «ВЫКЛ.». Плотно затяните сливную пробку.
  - E. Установите колпачок свечи зажигания на свечу зажигания.
3. Слейте моторное масло.
  4. Отвинтите свечу зажигания и влейте большую ложку чистого моторного масла в двигатель. Сделайте несколько оборотов двигателя, для того чтобы равномерно распределить масло. Завинтите свечу зажигания.
  5. Медленно потяните за ручку стартера (рис. 2), пока не почувствуете сопротивление. В этот момент положение поршня соответствует такту сжатия, впускной и выпускной клапаны будут закрыты. Хранение электростанции в таких условиях позволит предотвратить образование коррозии в двигателе.

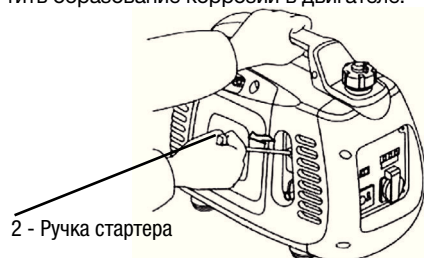



Сделан для дела

### **ДВИГАТЕЛЬ НЕ ЗАПУСКАЕТСЯ:**

Достаточно ли бензина в топливном баке? →

Если нет, залейте бензин в топливный бак.

↓ Да

Находится ли выключатель электростанции в положении «ВКЛ.»? → Если нет, включите электростанцию.

↓ Да

Достаточно ли моторного масла в двигателе? →

Если нет, добавьте масло.

↓ Да

Возникает ли между электродами свечи зажигания искра? → Если нет, замените свечу зажигания → Если нет, обратитесь в Сервисный центр.

### **ПРЕДУПРЕЖДЕНИЕ**

Убедитесь в том, что на свечу зажигания не попал бензин. Попадание бензина на свечу зажигания может привести к пожару.

### **УСТРАНЕНИЕ НЕИСПРАВНОСТИ:**

1. Отвинтите свечу зажигания и вытрите грязь вокруг нее.
2. Поместите свечу зажигания в колпачок.
3. Соедините боковой электрод свечи зажигания с головкой цилиндра.
4. Потяните за пусковую рукоятку. Между электродами свечи зажигания возникает искра.

↓ Да

Если двигатель по-прежнему не запускается, обратитесь в Сервисный центр.

### **ЭЛЕКТРОСТАНЦИЯ НЕ ЗАПУСКАЕТСЯ:**

Горит ли индикатор выходного напряжения? →

Если нет, залейте масло в масляный резервуар.

↓ Нет

Горит ли индикатор перегрузки?

↓ Нет

Исправно ли электрооборудование? → Если нет, отправьте электростанцию официальному представителю изготовителя.

### **ОТСУТСТВУЕТ НАПРЯЖЕНИЕ В РАЗЪЕМЕ ПОСТОЯННОГО ТОКА:**

Исправлен ли предохранитель цепи постоянного тока? → Если нет, установите исправный предохранитель цепи постоянного тока.

↓ Да

Обратитесь в Сервисный центр.



Сделан для дела

Гарантийный срок на оборудование указывается в прилагаемом сервисном талоне.

Гарантия относится к дефектам в материалах и узлах и не распространяется на компоненты, подверженные естественному износу и работы по техническому обслуживанию.

Гарантийному ремонту подлежат только очищенные от пыли и грязи аппараты в заводской упаковке, полностью укомплектованные, имеющие инструкцию по эксплуатации, гарантийный талон с указанием даты продажи, при наличии штампа магазина, заводского номера и оригиналов товарного и кассового чеков, выданных продавцом.

В течение гарантийного срока Сервисный центр устраняет за свой счёт выявленные производственные дефекты. Производитель снимает свои гарантийные обязательства и юридическую ответственность при несоблюдении потребителем инструкций по эксплуатации, самостоятельной разборки, ремонта и технического обслуживания

аппарата, а также не несет никакой ответственности за причиненные травмы и нанесенный ущерб.

Момент начала действия гарантии определяется кассовым чеком или квитанцией, полученными при покупке. Сохраните эти документы.

Гарантийные обязательства не распространяются на части, подлежащие естественному износу, на случаи несоблюдения указаний руководства по эксплуатации, на повреждение вследствие неквалифицированного обращения, подключения, обслуживания или установки, а также на повреждения со стороны внешних факторов.

Заменённые электростанции и детали переходят в собственность фирмы продавца.

Претензии на возмещение убытков исключаются, если они не вызваны умышленными действиями или небрежностью производителя. Право на гарантийный ремонт не является основанием для других претензий.



Сделан для дела

## 11. ГАРАНТИЙНЫЕ ОБЯЗАТЕЛЬСТВА

### **Электростанция не подлежит гарантийному обслуживанию в следующих случаях:**

- Вскрытие (попытка вскрытия) или ремонта электростанции самим пользователем или не уполномоченными на это лицами.
- При поступлении электростанции в разобранном виде.
- В случае нарушения требований и правил руководства по эксплуатации электростанции и мотора (например, использование некачественного масла и/или бензина); к безусловным признакам данного рода неисправности относятся залегание (завальцовывание) поршневых колец и образование нагара на клапанах.
- При поврежденной пломбы на регуляторе оборотов мотора.
- При использовании принадлежностей, не предусмотренных производителем.
- При любых, письменно не авторизованных производителем, изменениях или модификациях на электростанции или на отдельных ее компонентах.
- В случае наличия инородных материалов внутри электростанции или мотора.
- Если забиты вентиляционные отверстия генератора и/или мотора грязью (например, установка внутри помещения без достаточной вентиляции и/или без отвода выхлопных газов наружу).
- Если охлаждающие ребра генератора и/или мотора загрязнены.

- При обнаружении следов заклинивания и перегрузки (например, одновременное перегорание ротора и статора генератора, всех обмоток статора, всасывание абразивов в мотор, недостаточная смазка мотора, перегрев мотора, превышение оборотов мотора, использование некачественного масла для смазки, несоблюдение интервалов замены масла и т. д.)
- При повреждении электростанции вследствие неправильной транспортировки и/или хранения, механических повреждений корпуса генератора и/или мотора.
- В случае появления ржавчины, следов химического воздействия снаружи и/или внутри компонентов электростанции.
- При использовании не по назначению, например при использовании бытовых моделей в производственных или иных целях, связанных с извлечением прибыли.
- При неправильно заполненном или измененном сервисном талоне.

Предметом гарантии не является неполная комплектация изделия, которая могла быть обнаружена при продаже электростанции. Претензии от третьих лиц не принимаются. Электростанций принимаются в гарантийный ремонт только в чистом виде. Условия гарантии не предусматривают чистку изделия.