



Адрес для вопросов по гарантии и предъявления претензий:

Россия  
214031, г. Смоленск  
ул. Индустриальная - 2  
ЗАО «Диффузион Инструмент»  
Отдел сбыта: тел/факс (4812) 61-15-48, 55-30-92  
Вопросы по гарантии:  
тел/факс (4812) 31-73-85 тел. 31-80-29  
Телефон «горячей линии» 8-800-777-84-30,  
звонок по России бесплатный.

Адрес на питаннях гарантії і пред'явлення претензій

Республіка Беларусь  
220075, г. Мінск, вул Сяліцкага, 21Н  
Паштовы адрас: 220075. г. Мінск, а/с 21  
ТАА «СІБ-Інструмент»  
Тэл / факс: +375 17 346 21 18; +375 29 666 54 54

Адреса для запитань по гарантії і висування претензій:

Україна  
49038, м. Дніпро  
вул. Князя Ярослава Мудрого (Ленінградська), 68, офіс 401-403  
ТОВ «Смоленський інструмент»  
тел/факс + 38056 372-35-03



**Пила цепная бензиновая**  
**ПЦБ-1-38-16 / ПЦБ-1-42-16**  
**Арт. 60010010 / Арт. 60010020**

Руководство по эксплуатации



## УВАЖАЕМЫЙ ПОКУПАТЕЛЬ!

При покупке пилы цепной бензиновой модели ПЦБ-1-38-16 / ПЦБ-1-42-16 (в дальнейшем “пила”) требуйте проверки внешнего вида изделия и соответствия комплектности разделу 3 настоящего руководства.

Проверьте отсутствие механических повреждений изделия и наличие в руководстве по эксплуатации гарантийного и отрывных талонов.

Убедитесь, что в талоне на гарантийный ремонт и всех отрывных талонах на гарантийный ремонт поставлены: штамп магазина, дата продажи, серийный номер изделия и подпись продавца.

**ПОМНИТЕ**, что при утере гарантийного талона Вы лишаетесь права на бесплатный гарантийный ремонт.

Перед включением пилы внимательно ознакомьтесь с настоящим руководством. Изучите требования безопасности и указания по эксплуатации пилы.

Производитель оставляет за собой право на модернизацию конструкции изделия торговой марки “ДИОЛД” без отражения изменений в “Руководстве по эксплуатации”.

### 1. Общие сведения и назначение

1.1. Пила цепная бензиновая предназначена для распиловки древесины в быту.

1.2. Пила предназначена для эксплуатации в районах умеренного климата при температуре окружающего воздуха от плюс 5°C до плюс 35°C.

1.3. В качестве топлива используется смесь неэтилированного бензина с октановым числом не ниже 92 и маслом для 2-тактных двигателей в соотношении 25 к 1 соответственно (на 25 равных частей бензина 1 часть масла – например: на 1000 мл бензина 40 мл масла)

1.4. Пила рассчитана на работу в течение 5-6 часов в сутки.

1.5. В настоящем руководстве изложены основные сведения и требования, необходимые для правильной эксплуатации пилы, от соблюдения которых зависит надежная работа изделия.

### 2. Технические характеристики

| №   | Наименование параметра  | Значение   |             |
|-----|---|--|-------------|
|     |   | ПЦБ-1-38-16  | ПЦБ-1-42-16 |
| 1.  | Номинальная мощность двигателя (кВт/ л.с.)  | 1,5/2,0  | 1,7/2,3     |
| 2.  | Рабочий объем цилиндра двигателя, см <sup>3</sup>                                 | 37,2   | 42          |
| 3.  | Число оборотов холостого хода двигателя, об/мин                                   | 2800 - 3200  |             |
| 4.  | Число оборотов двигателя при максимальной мощности, об/мин                        | 8500   |             |
| 5.  | Объем топливного бака, мл   | 380  |             |
| 6.  | Объем масляного бака, мл  | 200  |             |
| 7.  | Топливо – смесь бензина и масла (пропорция 25:1 – на 1000 мл бензина 40 мл масла) | Бензин с октановым числом не ниже 92, масло для 2-тактных двигателей |             |
| 8.  | Расход топливной смеси в час, грамм/кВт   | 467*   |             |
| 9.  | Тип двигателя   | Одноцилиндровый 2-тактный с воздушным охлаждением                    |             |
| 10. | Карбюратор  | Диафрагменного типа  |             |
| 11. | Система запуска двигателя (стартер)   | ручной   |             |
| 12. | Система подачи масла  | Автоматическая смазка цепи   |             |

Заполняет ремонтное предприятие

Гарантийный номер изделия \_\_\_\_\_

Содержание ремонта (наименование и номер по схеме замененной детали или узла, место и характер дефектов):

\_\_\_\_\_

\_\_\_\_\_

\_\_\_\_\_

\_\_\_\_\_

Дата ремонта \_\_\_\_\_  
число, месяц, год

Подпись лица, производившего ремонт \_\_\_\_\_

Подпись владельца,  
подтверждающего ремонт \_\_\_\_\_Штамп ремонтного предприятия  
с указанием города

Заполняет ремонтное предприятие

Гарантийный номер изделия \_\_\_\_\_

Содержание ремонта (наименование и номер по схеме замененной детали или узла, место и характер дефектов):

\_\_\_\_\_

\_\_\_\_\_

\_\_\_\_\_

\_\_\_\_\_

Дата ремонта \_\_\_\_\_  
число, месяц, год

Подпись лица, производившего ремонт \_\_\_\_\_

Подпись владельца,  
подтверждающего ремонт \_\_\_\_\_Штамп ремонтного предприятия  
с указанием города

|     |   |                 |
|-----|---|-----------------|
| 13. | Длина шины, дюйм  | 16"             |
| 14. | Шаг пильной цепи  | 3/8" (9,52 мм.) |
| 15. | Уровень звуковой мощности (без нагрузки), дБ                              | 110             |
| 16. | Габаритные размеры (без пильного аппарата), мм<br>длина x ширина x высота | 410 x 240 x 270 |
| 17. | Масса пилы (без цепи и шины), кг  | 4,55            |

\*- параметр приблизительный, в зависимости от качества топлива и настроек двигателя и карбюратора может меняться.

### 3. Комплект поставки

| №   | Наименование                                       | Кол. | Примечание   |
|-----|--|------|--|
| 1.  | Пила   | 1    | Возможно изменение комплекта поставки по согласованию с торгующей организацией |
| 2.  | Шина 16" (3/8")                                    | 1    |  |
| 3.  | Защитный кожух шины                                | 1    |  |
| 4.  | Пильная цепь шаг 3/8" (9,52 мм.)                   | 1    |  |
| 5.  | Комбинированный гаечный ключ - отвертка (S13, S20) | 1    |  |
| 6.  | Ключ шестигранный S4                               | 1    |  |
| 7.  | Отвертка   | 1    |  |
| 8.  | Упор-ограничитель                                  | 1    |  |
| 9.  | Винт M4x12   | 1    |  |
| 10. | Емкость для топлива                                | 1    |  |
| 11. | Напильник  | 1    |  |
| 12. | Руководство по эксплуатации                        | 1    |  |
| 13. | Адреса гарантийных мастерских по ремонту           | 1    |  |
| 14. | Упаковка   | 1    |  |

### 4. Устройство и принцип работы

4.1. Общий вид пилы показан на рис. 1.

4.2. Конструкция пилы построена на базе одноцилиндрового двухтактного карбюраторного двигателя с воздушным охлаждением. Двигатель работает на топливе из смеси неэтилированного бензина с октановым числом не ниже 92 и специального масла для 2-тактных двигателей. Двигатель оснащен мембранным карбюратором и электронной системой зажигания.

Для облегчения процесса запуска двигателя служит стартер с механизмом легкого пуска и ручной насос (праймер) для предварительной подкачки топлива в карбюратор.

4.3. Рабочим органом пилы является пильный аппарат, состоящий из бесконечной (замкнутой) пильной цепи поз. 2, бегущей по шине поз. 3. Шина и цепь съёмные.

Пильная цепь приводится в движение посредством автоматической муфты сцепления. Благодаря этому цепь остается неподвижной на холостом ходу (при минимальных оборотах двигателя). Для начала работы (активации цепи) необходимо последовательно нажать на клавишу блокировки курка поз. 12, а затем до упора на курок газа поз. 11, доведя тем самым обороты двигателя до максимального значения. При падении оборотов двигателя до числа оборотов холостого хода, цепь автоматически останавливается. Остановка цепи осуществляется также механическим тормозом.



- 1 – направляющая звездочка шины; 2 – пильная цепь; 3 – шина;  
 4 – рычаг тормоза цепи; 5 – передняя рукоятка; 6 – рукоятка стартера;  
 7- крышка воздушного фильтра; 8 – винт крышки воздушного фильтра;  
 9 – выключатель зажигания; 10 – рычаг дроссельной заслонки;  
 11 – курок газа; 12 – клавиша блокировки курка газа;  
 13 – крышка масляного бака; 14 – крышка топливного бака; 15 – гайка;  
 16 – глушитель; 17 – винт; 18 – упор-ограничитель; 19 – винт;  
 20 – кнопка подкачки топливного насоса (праймера)

Рис. 1

4.4. Механический тормоз приводится в действие от нажатия на рычаг тормоза цепи поз. 4 (при отскоке пилы, либо вручную).

4.5. Пила имеет автоматическую принудительную систему смазки пильной цепи.

Подача масла насосом начинается по достижении двигателем диапазона рабочих оборотов. Смазка цепи отключается на холостом ходу.

Для смазки рекомендуем использовать специальное масло для смазки цепей с хорошими свойствами удерживания. Так же, можно использовать чистые технические масла, обладающие средней вязкостью. Для работы в условиях низких температур используйте масло пониженной вязкости. Ни в коем случае не применяйте отработанное масло, так как это может вызвать повреждение масляного насоса, шины и цепи.

## ОТРЫВНОЙ ТАЛОН НА ГАРАНТИЙНЫЙ РЕМОНТ

Действителен при заполнении  
 Заполняет предприятие-изготовитель

Пила цепная бензиновая  
 ПЦБ-1-38-16 / ПЦБ-1-42-16 (ненужное зачеркнуть)

Дата выпуска \_\_\_\_\_  
 Представитель службы контроля завода-изготовителя \_\_\_\_\_  
 Штамп службы контроля \_\_\_\_\_

Адрес для предъявления претензий к качеству работы изделия:  
 Россия, 214031, г. Смоленск, ул. Индустриальная, д.2, ЗАО «Диффузион Инструмент»  
 Адреса для запитань по гарантії і висування претензій:  
 Україна, 49038, м. Дніпро, вул. Князя Ярослава Мудрого (Ленінградська), 68,  
 офіс 401-403, ТОВ «Смоленський інструмент»

Заполняет торговое предприятие

Серийный номер \_\_\_\_\_

Продавец \_\_\_\_\_

Дата продажи \_\_\_\_\_  
число, месяц, год

подпись или штамп

Штамп  
 магазина

Линия отреза

Линия отреза

## ОТРЫВНОЙ ТАЛОН НА ГАРАНТИЙНЫЙ РЕМОНТ

Действителен при заполнении  
 Заполняет предприятие-изготовитель

Пила цепная бензиновая  
 ПЦБ-1-38-16 / ПЦБ-1-42-16 (ненужное зачеркнуть)

Дата выпуска \_\_\_\_\_  
 Представитель службы контроля завода-изготовителя \_\_\_\_\_  
 Штамп службы контроля \_\_\_\_\_

Адрес для предъявления претензий к качеству работы изделия:  
 Россия, 214031, г. Смоленск, ул. Индустриальная, д.2, ЗАО «Диффузион Инструмент»  
 Адреса для запитань по гарантії і висування претензій:  
 Україна, 49038, м. Дніпро, вул. Князя Ярослава Мудрого (Ленінградська), 68,  
 офіс 401-403, ТОВ «Смоленський інструмент»

Заполняет торговое предприятие

Серийный номер \_\_\_\_\_

Продавец \_\_\_\_\_

Дата продажи \_\_\_\_\_  
число, месяц, год

подпись или штамп

Штамп  
 магазина

Заполняет ремонтное предприятие

Гарантийный номер изделия \_\_\_\_\_

Содержание ремонта (наименование и номер по схеме замененной детали или узла, место и характер дефектов):

\_\_\_\_\_

\_\_\_\_\_

\_\_\_\_\_

\_\_\_\_\_

Дата ремонта \_\_\_\_\_

число, месяц, год

Подпись лица, производившего ремонт \_\_\_\_\_

Подпись владельца,  
подтверждающего ремонт \_\_\_\_\_

Штамп ремонтного предприятия  
с указанием города

Заполняет ремонтное предприятие

Гарантийный номер изделия \_\_\_\_\_

Содержание ремонта (наименование и номер по схеме замененной детали или узла, место и характер дефектов):

\_\_\_\_\_

\_\_\_\_\_

\_\_\_\_\_

\_\_\_\_\_

Дата ремонта \_\_\_\_\_

число, месяц, год

Подпись лица, производившего ремонт \_\_\_\_\_

Подпись владельца,  
подтверждающего ремонт \_\_\_\_\_

Штамп ремонтного предприятия  
с указанием города

## 5. Указания по технике безопасности

Прежде чем приступать к работе с пилой, внимательно прочтите инструкцию по эксплуатации.

Помните: Несоблюдение инструкции по безопасности может привести к травмам и несчастным случаям.

Применять пилу разрешается только в соответствии с назначением, указанным в руководстве по эксплуатации.

Лица, эксплуатирующие пилу впервые, должны проконсультироваться у продавца или специалиста, чтобы ознакомиться со свойствами и принципом работы изделия.

Запрещается допускать детей и молодых людей в возрасте до 18 лет к работе пилой, за исключением молодых людей, прошедших подготовку к работе пилой под контролем специалиста.

### 5.1. Личная безопасность

5.1.1. Будьте бдительны, следите за своими действиями и руководствуйтесь здравым смыслом при эксплуатации пилы. Не пользуйтесь пилой, если вы устали, находитесь под действием наркотических средств, алкоголя или лекарственных препаратов. Кратковременная потеря концентрации внимания при эксплуатации пилы может привести к серьезным повреждениям. Сохраняйте устойчивое положение.

5.1.2. Одевайтесь надлежащим образом. Работайте в плотно облегающей одежде, надевайте длинные брюки и прочные туфли или сапоги. Не носите рабочих плащей, шалей, галстуков, украшений и т. п. вещей, которые могут зацепиться за кусты или ветви деревьев.

5.1.3. Пользуйтесь индивидуальными защитными средствами. Всегда пользуйтесь средствами для защиты глаз. Защитные средства - такие, как маски, предохраняющие от пыли, обувь, предохраняющая от скольжения, каска и средства защиты ушей, используемые в соответствующих условиях, уменьшают опасность получения повреждений.

### 5.2. Безопасность рабочего места

5.2.1. Эксплуатировать пилу разрешается только в светлое время суток, либо при очень мощном освещении. Если рабочее место плохо освещено, это может привести к несчастным случаям.

5.2.2. Не подпускайте детей и посторонних лиц к рабочему месту во время эксплуатации пилы.

5.2.3. Не работайте, стоя на дереве или на приставной лестнице. Не поднимайте пилу выше уровня груди.

5.2.4. При распиловке хлыстов и бревен используйте специальные козлы. При отпиливании натянутых веток будьте бдительны, чтобы не попасть под удар, когда волокна будут перепилены.

5.2.5. Не пытайтесь дотянуться до высоко расположенных сучьев или работать цепной пилой на высоте выше уровня плеч. При работе из неудобных положений крайне сложно обеспечить надежный контроль инструмента.

### 5.3. Эксплуатация и уход за пилой

5.3.1. Перед началом работы всегда проверяйте пилу на правильность сборки, осмотрите ее и проверьте работоспособность ее отдельных частей:

- рычаг дроссельной заслонки и клавиша блокировки курка газа должны перемещаться свободно, без приложения усилий. При отпускании клавиши блокировки курка газа она должна быстро автоматически возвращаться в нейтральное положение;

- рычаг управления дросселем должен оставаться заблокированным до тех пор, пока не будет нажат рычаг блокировки дросселя;
- выключатель зажигания должен легко перемещаться из одного положения в другое;
- свечной провод – во избежание образования искр – не должен иметь повреждений. Колпачок свечи должен быть установлен правильно и аккуратно;
- рукоятки пилы должны быть сухими и чистыми и прочно закрепленными на пиле;
- тормоз цепи должен работать исправно и эффективно, см. раздел 6.9.;
- пильный аппарат (шина и цепь) должен быть установлен правильно и надежно;
- пильная цепь должна быть правильно натянута;
- убедитесь: что цепь остается неподвижной на холостом ходу; а после разгона двигатель быстро возвращается к оборотам холостого хода.

5.3.2. Используйте пилу, только если она в хорошем, безопасном состоянии. Всегда проверяйте пилу до ее использования. Для обеспечения безопасности и функциональности пилы запрещается изменять или вносить какие-либо изменения в конструкцию изделия. Используйте только те аксессуары, а также приложения, которые были поставлены заводом-изготовителем.

5.3.3. Убедитесь, что для приготовления топливной смеси используете неэтилированный бензин с октановым числом не ниже 92 (т.к. от него образуется меньше отложений на внутренних поверхностях двигателя и продлевается срок службы выхлопной системы) и масло, предназначенное для двухтактных бензиновых двигателей.

Топливную смесь необходимо готовить в количестве необходимом, для одного использования пилы, не оставляйте смесь в баке или в канистре на продолжительное время.

5.3.4. Никогда не используйте просроченные или грязные бензин с маслом, и избегайте попадания грязи или воды в топливо.

5.3.5. Заправку пилы топливной смесью производите только при остановленном двигателе.

5.3.6. Протрите ветошью все части изделия, на которые могла быть пролита топливная смесь при заправке. Избегайте контакта топлива с одеждой. В случае его попадания смените одежду перед запуском двигателя. Запускайте двигатель в стороне от места, где осуществлялась его заправка, и могла быть пролита на землю топливная смесь.

5.3.7. Запрещается курить при заправке двигателя топливной смесью. Помните: бензин и его пары легко воспламеняемы и взрывоопасны.

5.3.8. Периодически проверяйте топливную систему на отсутствие утечек или старения таких элементов, как топливные шланги и резиновые уплотнители. Проверяйте целостность топливного бака, крышки топливного бака и уплотнителей. До запуска двигателя убедитесь, что топливный бак надежно закрыт.

5.3.9. Запрещается открывать крышку бака или доливать топливо во время работы двигателя или при высокой температуре изделия.

После выработки топливной смеси из топливного бака необходимо дать двигателю остыть перед следующей заправкой топливной смесью.

5.3.10. Любой запас топлива должен находиться не ближе 10 м от горелок, сварочного оборудования и других подобных источников возгорания (исключение составляет топливный бак, входящий в конструкцию самой пилы). Место хранения топлива должно отвечать требованиям, предъявляемым соответствующими ответственными органами. На емкостях с топливом (бензином, маслом) обязательно должны присутствовать таблички с их наименованием.

Перед началом работы пилой убедитесь, что срок годности топливной смеси, пропорция ее компонентов, марка бензина, масла, параметры рабочего инструмента, а также условия работы соответствуют требованиям настоящего руководства.

Линия отреза

Линия отреза

## ОТРЫВНОЙ ТАЛОН НА ГАРАНТИЙНЫЙ РЕМОНТ

Действителен при заполнении  
Заполняет предприятие-изготовитель

Пила цепная бензиновая  
ПЦБ-1-38-16 / ПЦБ-1-42-16 (ненужное зачеркнуть)

Дата выпуска \_\_\_\_\_  
Представитель службы контроля завода-изготовителя \_\_\_\_\_  
Штамп службы контроля \_\_\_\_\_

Адрес для предъявления претензий к качеству работы изделия:  
Россия, 214031, г. Смоленск, ул. Индустриальная, д.2, ЗАО «Диффузион Инструмент»  
Адреса для запитань по гарантії і висування претензій:  
Україна, 49038, м. Дніпро, вул. Князя Ярослава Мудрого (Ленінградська), 68,  
офіс 401-403, ТОВ «Смоленський інструмент»

Заполняет торговое предприятие

Серийный номер \_\_\_\_\_

Продавец \_\_\_\_\_  
подпись или штамп

Дата продажи \_\_\_\_\_  
число, месяц, год

Штамп  
магазина

## ОТРЫВНОЙ ТАЛОН НА ГАРАНТИЙНЫЙ РЕМОНТ

Действителен при заполнении  
Заполняет предприятие-изготовитель

Пила цепная бензиновая  
ПЦБ-1-38-16 / ПЦБ-1-42-16 (ненужное зачеркнуть)

Дата выпуска \_\_\_\_\_  
Представитель службы контроля завода-изготовителя \_\_\_\_\_  
Штамп службы контроля \_\_\_\_\_

Адрес для предъявления претензий к качеству работы изделия:  
Россия, 214031, г. Смоленск, ул. Индустриальная, д.2, ЗАО «Диффузион Инструмент»  
Адреса для запитань по гарантії і висування претензій:  
Україна, 49038, м. Дніпро, вул. Князя Ярослава Мудрого (Ленінградська), 68,  
офіс 401-403, ТОВ «Смоленський інструмент»

Заполняет торговое предприятие

Серийный номер \_\_\_\_\_

Продавец \_\_\_\_\_  
подпись или штамп

Дата продажи \_\_\_\_\_  
число, месяц, год

Штамп  
магазина

## Перечень проведенных гарантийных ремонтов

Заполняет ремонтное предприятие

Гарантийный номер изделия \_\_\_\_\_

| Гарантийный талон | Содержание ремонта (наименование и номер по схеме замененной детали или узла, место и характер дефектов). | Подпись лица производившего ремонт | Дата ремонта | Подпись владельца изделия | Штамп ремонтного предприятия |
|-------------------|---|------------------------------------|--------------|---------------------------|------------------------------|
| 1                 |   |                                    |              |                           |                              |
|                   |   |                                    |              |                           |                              |
|                   |   |                                    |              |                           |                              |
|                   |   |                                    |              |                           |                              |
|                   |   |                                    |              |                           |                              |
| 2                 |   |                                    |              |                           |                              |
|                   |   |                                    |              |                           |                              |
|                   |   |                                    |              |                           |                              |
|                   |   |                                    |              |                           |                              |
|                   |   |                                    |              |                           |                              |
| 3                 |   |                                    |              |                           |                              |
|                   |   |                                    |              |                           |                              |
|                   |   |                                    |              |                           |                              |
|                   |   |                                    |              |                           |                              |
|                   |   |                                    |              |                           |                              |
| 4                 |   |                                    |              |                           |                              |
|                   |   |                                    |              |                           |                              |
|                   |   |                                    |              |                           |                              |
|                   |   |                                    |              |                           |                              |
|                   |   |                                    |              |                           |                              |

5.3.11. Выхлопные газы, образующиеся при работе пилы токсичны и опасны для здоровья, поэтому категорически запрещается запуск двигателя пилы в закрытом или плохо проветриваемом помещении. Не направляйте глушитель (выхлопные газы) на легковоспламеняющиеся материалы.

5.3.12. Никогда не прикасайтесь к горячему глушителю.

5.3.13. Не изменяйте регулировки двигателя и не выводите его на слишком высокие обороты.

5.3.14. Никогда не запускайте двигатель пилы без собранного пильного аппарата. Это может привести к соскоку муфты сцепления и получению травм пользователем. Запуск двигателя производите при надежно зафиксированной пиле пользователем.

5.3.15. При пуске двигателя пильная цепь не должна касаться земли, корней деревьев, камней и других предметов.

5.3.16. Запрещается прикасаться к пильной цепи и проводить регулировку во время работы двигателя, это может привести к серьезным травмам. Заглушите двигатель пилы перед выполнением каких-либо регулировок, замены принадлежностей.

5.3.17. Обеспечьте техническое обслуживание пилы. Проверьте пилу на предмет правильности соединения и закрепления движущихся частей, на отсутствие поломок деталей и иных несоответствий, которые могут повлиять на работу пилы.

5.3.18. Не используйте пилу при возникновении повышенного шума или вибрации.

5.3.19. В случае неисправности отремонтируйте пилу перед использованием. Часто несчастные случаи происходят из-за плохого обслуживания изделия. Ваша пила должна обслуживаться квалифицированным персоналом, использующим только оригинальные запасные части. Это обеспечит безопасность пилы.

#### 5.4. Рекомендации при работе пилой

5.4.1. Все работы пилой следует выполнять спокойно и осмотрительно.

5.4.2. Помните, что наиболее безопасным является пиление нижней частью пильного аппарата. Рабочая тяга всегда противоположна направлению движения пильной цепи. При работе нижней стороной пильного аппарата придерживайте пилу на себя, а при работе верхней – от себя.

5.4.3. Крепко держите работающую пилу обеими руками, обхватив рукоятки пальцами. Правой рукой беритесь за заднюю рукоятку, а левой – за переднюю. При правильном захвате (левая рука вытянута вперед) в случае отскока можно сохранить контроль за действиями инструмента. Стойте устойчиво слева от плоскости шины.

5.4.4. Остерегайтесь отскока пилы (резкий скачок пилы вверх и назад). Отскок происходит, если верхняя четверть конца шины непреднамеренно входит в соприкосновение с обрабатываемым материалом. При этом пила неконтролируемо, с высокой энергией отбрасывается в направлении оператора. Обратный удар (отскок) и втягивание при защемлении возникают так же тогда, когда цепь пилы внезапно останавливается, будучи зажатой, защемленной внутри древесины или в результате контакта с посторонним предметом внутри древесины. Таким образом, обратный удар при защемлении бросает бензопилу прямо назад на оператора. Втягивание, наоборот, оттягивает пилу от оператора. Каждая из этих реакций может привести к потере контроля над пилой и тяжелым травмам. Соблюдайте разумную осторожность при работе с цепной пилой!

5.4.5. Во избежание отскока пилы:

- пользуйтесь шинами и цепями с низкой обратной отдачей, рекомендованными изготовителем;
- не работайте затупившейся или недостаточно натянутой цепью;
- обращайте внимание на правильную высоту ограничителя глубины пропила;

- неправильная заточка цепи увеличивает риск отскока;
  - зону пропила очищайте от инородных тел (песка, камней, гвоздей, проволоки и т. п.);
  - никогда не врезайтесь и не пилите концом шины;
  - начинайте распиловку на максимальных оборотах;
  - не пытайтесь попасть в ранее сделанный пропил;
  - не распиливайте одновременно несколько сучьев или стволов.
- 5.4.6. При работе не касайтесь пильной цепью земли и других посторонних предметов.
- 5.4.7. Производите распиловку деревянных предметов, размеры которых соответствуют длине шины.
- 5.4.8. При заклинивании цепи или шины в распиливаемом материале не пытайтесь вытащить пилу из пропила. Для освобождения пильного аппарата выполните следующие действия:
- заглушите пилу;
  - вбейте клинья в пропил для уменьшения давления на шину;
  - при возобновлении работы выполните новый пропил.
- 5.4.9. Не используйте пилу в случае неисправности тормоза.
- 5.4.10. Не работайте в одиночку (позаботьтесь о том, чтобы кто-нибудь находился поблизости, на безопасном расстоянии, на случай оказания экстренной помощи).
- 5.4.11. Будьте осторожны при валке молодых деревьев и кустарника, так как цепь может зацепиться за небольшие ветки и вывести Вас из положения равновесия.
- 5.4.12. Древесину, в которой возникают напряжения, следует всегда надпиливать сначала со стороны сжимающего напряжения. Только после этого ее следует перерезать со стороны напряжения растягивающего. Это позволит избежать опасного заклинивания полотна.
- 5.4.13. Не допускайте посторонних к рабочему месту. А при валке дерева убедитесь, что в районе падения дерева не находятся люди.
- 5.4.14. Некоторые виды работ требуют специальных навыков и умений. Помните, ничто не заменит здравого смысла! Если у вас есть сомнения в том, что вы можете самостоятельно справиться с какой-либо задачей, обратитесь к профессионалам.
- 5.4.15. Не оставляйте пилу, работающую на холостом ходу.
- 5.4.16. Прежде, чем положить пилу на поверхность, заглушите двигатель и дождитесь полной остановки цепи.
- 5.4.17. При перемещении пилы на новое место работы заглушите ее и включите тормоз цепи. Во время переноски пильный аппарат должен быть направлен назад, глушитель должен находиться с внешней стороны. Для перемещения пилы на значительные расстояния наденьте защитный чехол на пильный аппарат.
- 5.4.18. Храните режущие инструменты (пильные цепи) в заточенном и чистом состоянии. Режущие инструменты с острыми кромками, обслуживаемые надлежащим образом, реже заклинивают, ими легче управлять.
- 5.4.19. Следуйте рекомендациям производителя по заточке и обслуживанию цепной пилы. Заточка пильной цепи проводится в два этапа: заточка режущей кромки зубьев и корректирование высоты ограничителя глубины пропила.
- 5.4.20. Своевременно затачивайте цепь, так как работа с тупой цепью значительно увеличивает износ двигателя и сцепления пилы.
- 5.4.21. Дайте остыть двигателю перед внесением пилы в помещение и перед транспортировкой.
- 5.4.22. Не оставляйте заправленный топливом инструмент в помещении, где испарения бензина могут вступить в контакт с пламенем, искрой или источником сильного тепла. Чтобы уменьшить риск воспламенения, очищайте двигатель и глушитель от опилок, остатков веток, листьев и масла.

## 11. Свидетельство о приемке

Пила цепная бензиновая ПЦБ-1-38-16 / ПЦБ-1-42-16 соответствуют требованиям технического регламента Таможенного союза.

Имеется сертификат соответствия. Копия сертификата соответствия находится на официальном сайте компании «ДИОЛД» по адресу [www.diold.ru](http://www.diold.ru).

|                             |                             |
|-----------------------------|-----------------------------|
| ПЦБ-1-38-16 (Арт. 60010010) | ПЦБ-1-42-16 (Арт. 60010020) |
| М.П.                        | М.П.                        |

Действителен при заполнении

### ГАРАНТИЙНЫЙ ТАЛОН

Заполняет предприятие-изготовитель

Пила цепная бензиновая ПЦБ-1-38-16 / ПЦБ-1-42-16 (ненужное зачеркнуть)

Дата выпуска

Представитель службы контроля

Штамп службы контроля

Адрес для предъявления претензий к качеству работы изделия:  
Россия, 214031, г. Смоленск, ул. Индустриальная, д.2, ЗАО «Диффузион Инструмент»  
Адреса для запитань по гарантії і висування претензій:  
Україна, 49038, м. Дніпро, вул. Князя Ярослава Мудрого (Ленінградська), 68,  
офіс 401-403, ТОВ «Смоленський інструмент»

Заполняет торговое предприятие

Серийный номер \_\_\_\_\_

Продавец \_\_\_\_\_

Дата продажи \_\_\_\_\_  
число, месяц, год

подпись или штамп

Штамп  
магазина

Подтверждение покупателя

При покупке изделия типа ПЦБ подтверждаю, что претензий по внешнему виду, комплектности и качеству товара не имею.

С информацией о сроках и условиях гарантийного и технического обслуживания изделия ознакомлен и согласен.

С назначением изделия, требованиями по эксплуатации и безопасности ознакомлен.

Покупатель \_\_\_\_\_  
подпись покупателя



- естественный износ узлов и деталей;
- при полной выработке ресурса двигателя и (или) пилы;
- несоблюдение рекомендуемых режимов работы пилы.

10.6. Гарантия не распространяется на быстроизнашиваемые части изделия (шину, пильную цепь, свечу зажигания, топливный и воздушный фильтры и т.п.), а также на индивидуальную упаковку изделия.

Внешние проявления дефектов изделия, вызванные его неправильной эксплуатацией, приведены в таблице.

Таблица

| Причина отказа изделия  | Внешние проявления дефектов  |
|---|--|
| 1. Небрежное обращение с пилой при работе                     | 1. Следы оплавления или трещины, вмятины на наружных поверхностях изделия<br>2. Повреждение соединительных проводов<br>3. Коррозия деталей<br>4. Образование нагара на поршне и на свечи зажигания<br>5. Повреждение различных частей ручного стартера<br>6. Разрушение катушки стартера<br>7. Наличие грязи, следов воды в баках или картере<br>8. Наличие вытекания топлива или масла  |
| 2. Работа двигателя с перегрузкой                             | 1. Заклинивание поршня в цилиндре<br>2. Разрушение поршневого кольца, прогорание прокладки цилиндра<br>3. Изменение цвета (посинение, почернение) хотя бы одного из элементов поршневой группы<br>5. Оплавление монтажной панели карбюратора и защитного кожуха цилиндра.<br>6. Пригорание резинового колпачка к изолятору свечи зажигания и оплавление системы зажигания.<br>7. Сильный износ внутренних поверхностей цилиндра, требующий капитального ремонта или замены |
| 3. Техническое обслуживание пилы не проводилось               | 1. Наличие пыли, посторонних веществ во внутренних полостях пилы<br>2. Засорение фильтров, карбюратора или топливных каналов   |
| 3. Несоблюдения климатических условий эксплуатации и хранения | 1. Ржавчина и окислы на деталях изделия  |

10.7. Срок службы пилы - 5 лет. По истечении срока службы необходимо произвести техническое обслуживание пилы в ремонтных мастерских за счет владельца, с удалением продуктов износа и пыли. Использование пилы по истечении срока службы допускается только в случае ее соответствия требованиям безопасности, перечисленным в разделе 5 данного руководства.

10.8. Продолжительность гарантийного ремонта в авторизованных сервисных центрах импортера до 30 дней (за исключением времени доставки).

Импортер: ЗАО «Диффузион Инструмент», Россия, 214031, Смоленская область, город Смоленск, ул. Индустриальная, д. 2  
Изготовитель/экспортер: «YONGKANG LINGHANG MACHINE POWER CO..LTD»  
Местонахождение: NO.262, LINGSHI ROAD, CHENGXI INDUSTRIAL AREA, YONGKANG, ZHEJIANG, Китай.

5.5.23. ВНИМАНИЕ! При работе пилой Вы несёте ответственность за последствия инцидентов или нештатных ситуаций, в результате которых могут пострадать третьи лица или их имущество.

## 5.5. Дополнительные указания по технике безопасности

5.5.1. Имейте в виду, что шум от работы пилы несет шумовую нагрузку не только Вам, но и окружающим вас людям. По возможности прекращайте работу, когда Ваши соседи отдыхают.

5.5.2. По уровню вибрации и шума пила соответствует требованиям нормативной документации по безопасности. С целью ограничения наибольшего воздействия вибрации на руки человека при работе рекомендуется соблюдать нормативное суммарное время работы пилой не более 72 минут в день.

5.45. Примечание: Данное руководство по эксплуатации не может предусмотреть все возможные нештатные ситуации, которые могут возникнуть в процессе эксплуатации пилы. Пользователь должен самостоятельно следить за соблюдением безопасности при работе с изделием.

Условное обозначение предупреждающих и информационных знаков.



Внимательно прочитайте руководство по эксплуатации



Внимание!  
Будьте осторожны!



Работать  
в наушниках



Работать  
в защитных очках



Неосторожное обращение может вызвать травмы, соблюдайте разумную осторожность при работе



Остерегайтесь отскока!  
При работе держите пилу двумя руками

## 6. Подготовка пилы к работе и порядок работы

Перед началом работы и во время ее необходимо соблюдать требования раздела 5 “Указания по технике безопасности” настоящего руководства.

### 6.1. Установка упора-ограничителя.

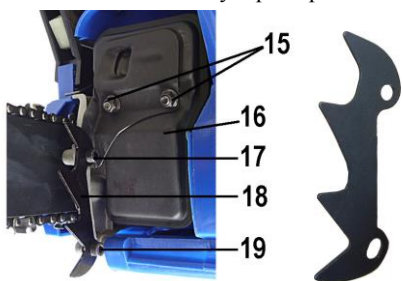

6.1.1. Установите на пилу упор-ограничитель поз. 18 входящий в комплект поставки. Для этого: открутите винт поз. 17; при помощи винта поз. 17 и винта поз. 19 (входящего в комплект поставки) закрепите на пиле упор-ограничитель поз. 18 (см. фрагмент рис. 1).

Обратите внимание на правильность установки упора-ограничителя (зубья должны быть направлены вверх)

### 6.2. Установка и замена шины и пильной цепи изделия.

Установите на пилу пильную шину и пильную цепь как это описано ниже.

6.2.1. Внимание! Цепь имеет острые зубья, при ее монтаже надевайте толстые защитные перчатки. Соблюдайте предельную осторожность!

6.2.2. Убедитесь в том, что рычаг тормоза цепи поз. 4 находится в рабочем для пилы состоянии, то есть сам тормоз «Выключен». Если тормоз цепи по каким-либо причинам сработал (и рычаг тормоза находится в положении «Включен»), то необходимо перевести тормозное устройство в состояние «Выключен» (рис. 2). Для этого потяните рычаг тормоза цепи поз. 4 в направлении передней рукоятки пилы, освободив при этом от блокировки вращательное движение муфты сцепления.

Выключен

Включен



Установка рычага тормоза цепи  
в положения «Выключен» или «Включен»

Рис. 2

6.2.3. Открутите гайки поз. 26 и снимите боковую крышку поз. 25. Снимите транспортировочную пластину поз. 22, которая применяется только для транспортировки пилы без установленной на ней шины (рис. 3).

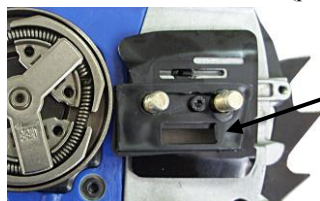

Транспортировочная пластина - устанавливается на пилу при транспортировке изделия без установленной шины

| 1  | 2  | 3   |
|--|--|---|
| 4. Двигатель сильно дымит                    | 1. Неправильный состав топливной смеси<br>2. Воздушный фильтр засорён        | 1. Приготовить смесь по инструкции<br>2. Очистить и/или заменить фильтр |
| 5. Нет смазки цепи, цепь сильно нагревается  | 1. Засор в канале и/или смазочных отверстиях<br>2. Масляный бак пуст         | 1. Прочистить каналы и отверстия в шине<br>2. Залить масло в бак        |
| 6. При работающем приводе цепь не движется   | 1. Включен тормоз<br>2. Неисправен тормоз цепи                               | 1. Выключить тормоз<br>2. Отремонтировать тормоз                        |
| 7. Ход цепи затруднен или цепь сходит с шины | 1. Неправильное натяжение цепи   | 1. Отрегулировать натяжение   |
| 8. Низкая производительность пиления         | 1. Цепь затуплена или неправильно заточена<br>2. Неправильное натяжение цепи | 1. Заточить цепь<br>2. Отрегулировать натяжение                         |

Примечание: Все ремонтные работы необходимо производить в авторизованных сервисных центрах.

## 10. Гарантийные обязательства

10.1. Изготовитель гарантирует соответствие пилы требованиям технических регламентов Таможенного союза ТР ТС 010/2011 (при соблюдении потребителем условий эксплуатации и хранения, установленных настоящим руководством по эксплуатации).

10.2. Гарантийный срок эксплуатации пилы – 1 год с даты продажи.

10.3. При отсутствии в талоне на гарантийный ремонт даты продажи, или печати магазина, или подписи продавца гарантийный срок исчисляется с даты выпуска пилы.

10.4. В течение гарантийного срока эксплуатации владелец имеет право на бесплатный ремонт при предъявлении гарантийного талона. Без предъявления гарантийного талона гарантийный ремонт не производится.

**Внимание!** В ремонт изделие принимается только в чистом состоянии: поверхность изделия и рабочий инструмент должны быть очищены от внешних загрязнений.

10.5. Гарантии не распространяются на пилы, имеющие дефекты, вызванные эксплуатацией изделия с нарушением требований данного документа:

- неисправность явилась следствием неправильной транспортировки и хранения пилы (сильное загрязнение, ржавчина);
- механическими повреждениями в результате удара, падения и т.п.;
- повреждения в результате воздействия огня, агрессивных веществ и т.д.;
- пила использовалась не по назначению;
- для заправки пилы применялось запрещенная или некачественная топливная смесь, масло;
- сильным загрязнением внутренних полостей пилы пылью или иными посторонними веществами, проникновением жидкостей внутрь пилы;
- при наличии двух и более отказавших узлов и деталей, когда отказ одного узла (детали) приводит к отказу следующих, при продолжении эксплуатации с признаками нарушения нормальной работоспособности;
- самостоятельным ремонтом, разборкой или переделкой изделия;

8.5. Если пила не будет использоваться длительное время, проведите следующие подготовительные операции:

- слейте все топливо из топливного бака в канистру с такой же топливной смесью для 2-х тактных двигателей. Не используйте топливо, которое хранилось более 60 дней;
- запустите двигатель до полной выработки топлива. Это гарантирует удаление остатков топлива из карбюратора;
- убедитесь, что двигатель остыл. Выверните свечу зажигания и залейте в цилиндр примерно 30 мл масла для 2-х тактных двигателей. Медленно потяните рукоятку стартера, чтобы масло распространилось внутри двигателя. Вверните свечу зажигания на место.

Примечание: Перед запуском двигателя пилы после длительного хранения выверните свечу зажигания и слейте масло из цилиндра.

8.6. Тщательно очистите всю поверхность пилы и осмотрите ее, обращая внимание на наличие повреждений ее основных частей. В конце каждого сезона рекомендуется проводить профилактическое обслуживание пилы в техническом центре.

8.7. В соответствии с федеральным законом об охране окружающей среды изделия (подлежащие утилизации) не должны выбрасываться в бытовой мусор, а должны быть утилизированы согласно требованию жилищно-коммунального хозяйства данного района.

## 9. Возможные неисправности и методы их устранения

| Возможная неисправность  | Вероятная причина   | Методы устранения   |
|--|---|---|
| 1  | 2   | 3   |
| 1. Двигатель не заводится или самопроизвольно останавливается              | 1. Неправильная процедура запуска<br>2. Нет топлива<br>3. Свечной колпачок загрязнен или неплотно прилегает к свече, неправильный воздушный зазор<br>4. Загрязнена свеча зажигания<br>5. Грязный воздушный фильтр<br>6. Воздушная заслонка находится в закрытом положении | 1. Выполнить инструкцию<br>2. Проверить уровень топлива<br>3. Проверить зазор, почистить колпачок, одеть его плотнее на свечу<br>При необходимости заменить<br>4. Почистить свечу, при необходимости заменить<br>5. Очистить или заменить воздушный фильтр<br>6. Открыть дроссельную заслонку |
| 2. Двигатель заводится, но мощность недостаточна                           | 1. Грязный воздушный фильтр<br>2. Карбюратор не отрегулирован<br>3. Старая или неправильно приготовленная топливная смесь   | 1. Очистить или заменить воздушный фильтр<br>2. Отрегулировать карбюратор<br>3. Слить топливную смесь из топливного бака. Залить чистую, свежую топливную смесь   |
| 3. Двигатель работает неравномерно или не развивает мощность под нагрузкой | 1. Свеча загрязнена или неправильный воздушный зазор<br>2. Карбюратор не отрегулирован  | 1. Проверить зазор, почистить колпачок, одеть его плотнее на свечу<br>При необходимости заменить<br>2. Отрегулировать карбюратор  |

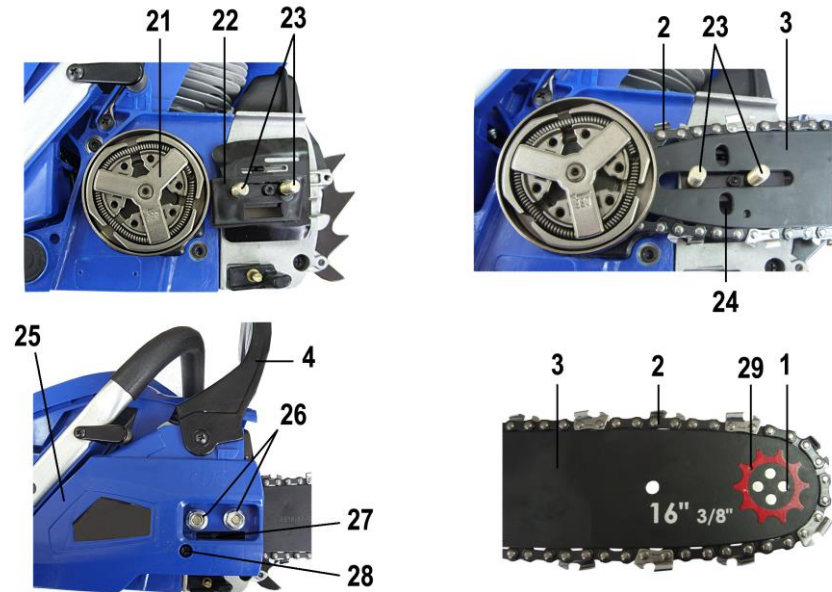

- 1 – направляющая звездочка шины; 2 – пильная цепь; 3 – шина;  
4 – рычаг тормоза цепи; 21 – муфта сцепления; 22 – пластина;  
23- шпилька; 24 – паз шины; 25 – крышка боковая; 26 – гайка;  
27 – штифт механизма натяжения цепи;  
28 – регулировочный винт механизма натяжения цепи;  
29 – отверстие шины для смазки направляющей звездочки шины;

Рис. 3

6.2.4. Наденьте шину поз. 3 на посадочные шпильки поз. 23.

6.2.5. Наденьте пильную цепь на цепное колесо муфты сцепления и шину поз. 3 так, чтобы кромки режущих зубьев цепи были направлены по часовой стрелке вдоль шины, согласно указанному на цепи направлению движения рабочего инструмента.

6.2.6. Заправьте цепь вокруг звездочки шины поз. 1 так, чтобы звенья цепи встали между зубьями звездочки.

6.2.7. Натяните цепь на шине, потянув шину вперед. Убедитесь, что все ведущие звенья цепи находятся в канавке шины.

6.2.8. Установите крышку боковую поз. 25 на место. При этом штифт механизма натяжения цепи поз. 27 (расположенный во внутренней части крышки) должен попасть в паз шины поз. 24.

6.2.9. Зафиксируйте положение крышки боковой поз. 25 на пиле гайками поз. 26, закрутив их вручную, так как еще необходимо произвести регулировку натяжения пильной цепи.

6.2.10. Отрегулируйте натяжение пильной цепи при помощи регулировочного винта поз. 28 вращая его по часовой стрелке для увеличения натяжения цепи и против часовой стрелки для его ослабления. Цепь следует натягивать до тех пор, пока она не будет плотно прилегать к нижней стороне направляющей шины. Цепь считается натянутой правильно, если она плотно облегает шину по всей длине и свободно протягивается по шине вручную.



6.2.11. После этого, удерживая носок шины в верхнем положении, затяните гайки крепления универсальным ключом.

При установке новой цепи следует часто проверять её натяжение, пока цепь не приработается. Правильно натянутая цепь обеспечивает высокое качество пиления и дольше служит.

6.2.12. Внимание! Регулярно проверяйте натяжение пильной цепи и при необходимости снова регулируйте ее натяжение.

Проверьте и при необходимости снова отрегулируйте натяжение цепи.

6.3. Смазка цепи и шины.

6.3.1. Всякий раз при заправке пилы топливом рекомендуется доливать (полностью наполнять) масляный бак. Ёмкость масляного бака рассчитана таким образом, что при полной заправке баков, топливо израсходуется раньше, чем масло. Это предотвращает работу пилы без смазки. Смазка цепи производится автоматически.

Масло, применяемое для смазки цепи, должно быть биологически разлагаемым. Использование минерального (в т.ч. моторного) масла наносит серьезный ущерб окружающей среде. Важно использовать масло высокого качества, обеспечивающего хорошую смазку деталей пильного аппарата.

Помните! Применение использованного масла или масла низкого качества снижает эффективность смазки и сокращают срок службы цепи и шины. Не используйте плохое или восстановленное масло, так как это может привести к поломке масляного насоса.

Внимание! Категорически запрещается использование отработанного масла.

При отсутствии специального масла рекомендуется использовать технические масла малой («веретенка») и средней («турбинное») вязкости. Для работы в условиях низких температур используйте масло меньшей вязкости.

6.3.2. Для заполнения бака маслом:

- отверните пробку (следите за тем, чтобы в бак не попала грязь);
- заполните бак маслом до верхнего уровня;
- закройте плотно крышку бака.

6.3.3. Заполнение смазкой маслопроводов происходит автоматически при пуске пилы. Перед работой всякий раз проверяйте наличие масла и работу системы смазки. Для этого запустите пилу и подержите её над светлой поверхностью таким образом, чтобы носок шины был направлен на эту поверхность на расстоянии 15-20 см. Если на поверхности появляются следы масла, значит, система смазки работает нормально.

При отсутствии следов масла необходимо прочистить отверстия маслопровода в корпусе картера и в шине.

6.3.4. Смазку направляющей звёздочки шины производите через отверстия поз. 29 в шине поз. 3, используя масленку и высококачественную консистентную смазку для подшипников (типа «Литол»). Никогда не работайте без смазки цепи! Отсутствие смазки приводит к преждевременному износу и заклиниванию цепи.

6.4. Приготовление топливной смеси.

6.4.1. Данная пила работает исключительно на топливной смеси, состоящей из масла, предназначенного для ручного бензомоторного инструмента, для двухтактных бензиновых двигателей 1 часть и бензина марки не ниже АИ-92 - 25 частей, т.е. пропорция 1:25! Ни в коем случае нельзя использовать обычное двухтактное масло, предназначенное для мопедов, мотоциклов, скутеров, и т.д.! При недостаточной смазке двигатель может быстро выйти из строя, и гарантия производителя будет аннулирована.

Использовать можно только свежеприготовленную смесь, т.к. она имеет ограниченный срок годности 1 - 3 дня.

7.3.8. Регулировка карбюратора.

Внимание! Регулировку карбюратора должен производить только специалист специализированного сервисного центра!

Карбюратор пилы был отрегулирован на заводе-изготовителе, но в ходе эксплуатации пилы в соответствии с конкретными условиями работы может потребоваться его незначительная дополнительная регулировка.

Перед настройкой карбюратора проверьте, чтобы воздушный и топливный фильтры были чистыми, кроме того, необходимо смешать и залить в бак новую топливную смесь, а также прогреть двигатель.

Для настройки карбюратора необходимо:

1. Остановите двигатель. Поверните два регулировочных винта (Н) и (L) против часовой стрелки до упора (рис. 9). Не зажимайте их сильно.
2. Запустите двигатель и дайте ему нагреться.
3. Медленно поворачивайте винт (L) по часовой стрелке чтобы найти положение, где скорость на холостом ходу будет максимальной, затем поверните винт на 1/4 оборота против часовой стрелки.
4. Поверните установочный винт холостого хода (Т) против часовой стрелки до тех пор, пока цепь не перестанет вращаться. Если холостые обороты слишком низкие поверните винт по часовой стрелке.
5. Сделайте пробный распил и настройте винт (Н) так, чтобы увеличить мощность пилы, а не ее максимальную скорость.

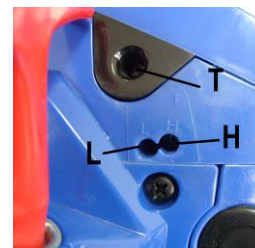

(L) – винт низких оборотов  
(H) – винт высоких оборотов  
(Т) – регулировочный винт холостого хода

Рис. 9

Если регулировка карбюратора произведена неправильно, со временем это может привести к выходу пилы из строя. Для правильной и квалифицированной регулировки карбюратора следует обратиться в уполномоченную сервисную мастерскую.

## 8. Транспортирование, хранение и утилизация

8.1. Транспортирование пилы должно производиться только в закрытых транспортных средствах (крытых автомашинах, железнодорожных вагонах, контейнерах). Пила должна быть уложена в транспортировочную тару. Штабелировать не более чем в пять ярусов.

При транспортировании должны быть исключены любые возможные удары и перемещения упаковки с пилой внутри транспортного средства.

8.2. Не храните пилу с топливом в топливном баке, чтобы исключить непроизвольное возгорание бензиновых паров.

8.3. Перед хранением дайте двигателю остыть.

8.4. Пилу следует хранить в закрытом помещении при температуре от +5°C до +40°C и относительной влажности не более 70 %.

Содержание пыли, паров кислот и щелочей, агрессивных газов и других вредных примесей в помещениях, где хранится пила, не должно превышать содержания коррозионно-активных агентов для атмосферы I по ГОСТ 15150.

Пыль на внешней поверхности удалите мягкой кисточкой.



7 – крышка воздушного фильтра; 8 – винт крышки воздушного фильтра;  
30 – колпачок свечи зажигания; 31 – воздушный фильтр

**Рис. 8**

Чтобы убрать грязь внутри фильтра, разъедините фильтр шлицевой отверткой на 2 половины. Используя сжатый воздух, продуйте фильтр с внутренней стороны. Промойте фильтр в мыльной воде, затем прополощите в чистой холодной воде и просушите на воздухе. Чтобы собрать чистые половины фильтра, прижмите их друг к другу до характерного щелчка. Сухой фильтр установите на место.

#### 7.3.4. Регулировка зажигания.

Момент зажигания установлен изготовителем и не регулируется.

На работу свечи зажигания могут оказывать влияние неправильная регулировка карбюратора, неправильная топливная смесь (слишком много масла), грязный воздушный фильтр. Всё это приводит к образованию нагара на электродах свечи и может привести к серьёзным сбоям в работе и трудностям при запуске бензопилы.

Если двигатель Вашей пилы теряет мощность, плохо запускается, плохо держит обороты холостого хода: прежде всего, проверьте свечу зажигания. Если свеча грязная, прочистите её металлической щёткой, проверьте и установите зазор свечи равный  $0,6 \pm 0,7$  мм.

Свечу зажигания следует менять ежегодно, а при интенсивных работах и чаще. Внимание! Всегда используйте только указанный тип свечи! Использование несоответствующей модели может привести к серьёзным повреждениям поршня/цилиндра.

7.3.5. Своевременно заменяйте неисправный или поврежденный глушитель. Следите за его чистотой.

7.3.6. Проверяйте систему подачи масла для смазки цепи.

7.3.7. Очистка топливного фильтра.



Открутите крышку топливного бака. Используя крючок, извлеките топливный фильтр из горловины топливного бака пилы. Разберите фильтр и промойте его бензином, либо, если необходимо, замените его на новый. Перед установкой фильтра обратно убедитесь в том, что в топливный бак пилы не попала грязь, пыль либо другие посторонние предметы.

Старая или приготовленная в неправильном соотношении смесь является главной причиной неустойчивой работы двигателя или выхода его из строя.

6.4.2. Для приготовления топливной смеси:

- залейте в чистую прозрачную, герметично закрываемую ёмкость (бутылку, канистру и т.п.) половину требуемой нормы бензина для приготовления порции смеси;
- добавьте в ёмкость масло в заданной пропорции и интенсивно взболтайте смесь до получения однородной консистенции;
- залейте в ёмкость вторую половину бензина и еще раз интенсивно взболтайте смесь до получения однородной консистенции (проверяется визуально), без масляных разводов и осадка.

6.4.3. Внимание! Ёмкость для приготовления топливной смеси должна быть химически устойчивой к компонентам смеси. Храните готовую смесь в герметично закрываемой ёмкости в прохладном, защищенном от солнечных лучей и источников тепла месте. Не следует хранить приготовленную смесь в течение длительного времени, так как она может самопроизвольно разложиться на составляющие фракции и утратить рабочие свойства.

Не используйте в качестве топлива бензин без масла – это причина быстрого выхода внутренних частей цепной пилы из строя.

Никогда не используйте масло для двухтактных двигателей с внешним водяным охлаждением.

Никогда не используйте масло для 4-тактных двигателей. Использование такого масла может привести к появлению нагара на свечах и залипанию колец поршня.

Используйте бензин с минимальным октановым числом 92. Использование бензина с меньшим октановым числом приведёт к повышению температуры двигателя, что может стать причиной выхода двигателя из строя.

Используйте неэтилированный бензин – он менее опасен для вашего здоровья и окружающей среды.

#### 6.5. Заправка пилы топливом.

6.5.1. Всегда заправляйте пилу при выключенном двигателе вдали от открытого огня.

6.5.2. Перед открытием бака, установите пилу на ровную устойчивую поверхность, так чтобы она не могла опрокинуться. Осторожно открутите крышку, чтобы постепенно снизить давление и избежать выплеска топлива.

6.5.3. Залейте топливо в бак на 80% его ёмкости.

6.5.4. Плотно закрутите крышку топливного бака. Вытрите разлитое топливо с корпуса пилы и вокруг неё.

6.5.5. Заправляйте пилу на свободном от посторонних предметов месте. Перед запуском пилы отойдите от места заправки на расстояние не менее 3 метров.

6.5.6. Перед повторной заправкой заглушите двигатель, убедитесь, что топливная смесь достаточно хорошо размешана, двигатель остыл и только после этого производите заправку.

#### 6.6. Запуск холодного двигателя.

6.6.1. Залейте топливную смесь в топливный бак, добавьте масло в резервуар для смазывания пильной цепи, произведите смазку звездочки согласно вышеуказанному.

6.6.2. Внимание! Перед запуском пилы проверьте рабочее состояние пилы в части положения рычага тормоза цепи, который должен находиться в положение «Выключен».

Если рычаг тормоза находится в положении «Включен» (рис. 2), то необходимо перевести тормозное устройство в состояние «Выключен». Для этого потяните рычаг тормоза цепи в направлении передней рукоятки пилы.

В случае если Вы забыли это сделать, то при пуске пилы в течение нескольких секунд сгорит механизм сцепления и все детали тормозного механизма придут в негодность и пила будет снята с обязательств по гарантийному ремонту.

6.6.3. Установите выключатель зажигания в положение «I».

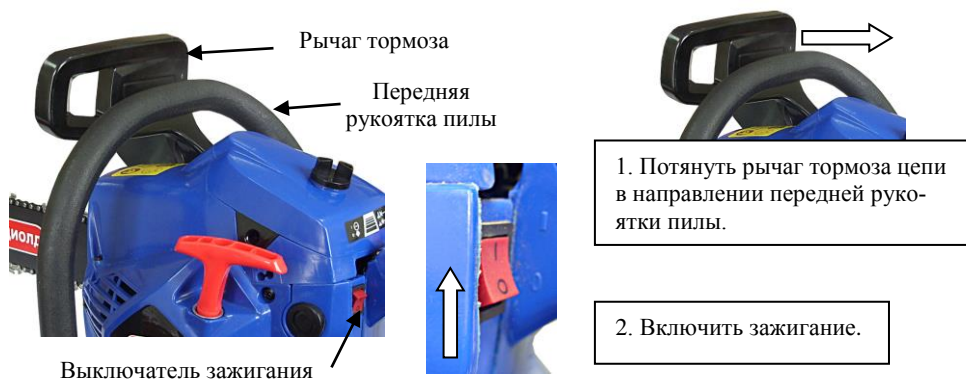

6.6.4. При холодном запуске двигателя необходимо закрыть дроссельную заслонку. Для этого в пиле предусмотрено ручное управление дроссельной заслонкой, при котором необходимо установить рычаг дроссельной заслонки в положение «Закрыто» (Рис. 4). Для этого необходимо вытянуть до упора рычаг управления дроссельной заслонкой из корпуса пилы, предварительно нажав на клавишу блокировки курка газа и сам курок газа. После установки рычага в положение «Закрыто» клавишу курка газа и сам курок газа необходимо отпустить.

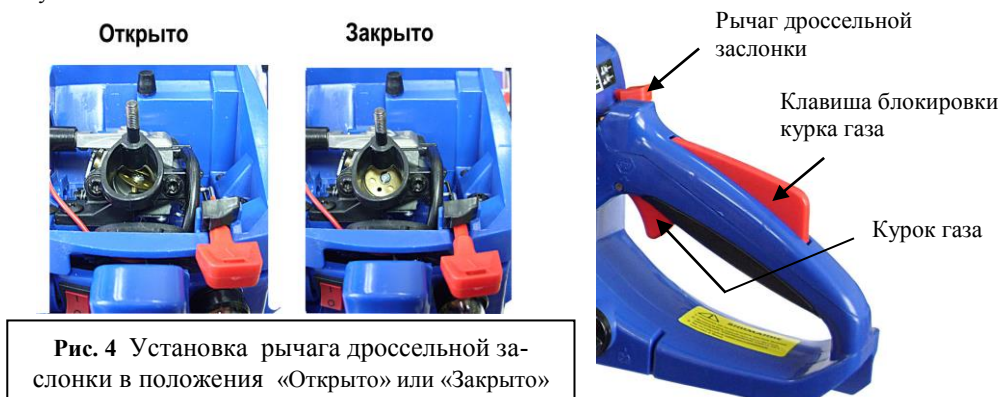

Регулярно проводите осмотр пильной цепи, проверьте, нет ли видимых трещин в местах сочленений и звеньях цепи, не стала ли цепь тугой на изгиб, при необходимости замените цепь на новую.

Несколько советов для лица, производящего заточку и замену режущих звеньев цепи:

- рекомендуемые угловые параметры строгачных звеньев (резцов) и снижение ограничителей глубины врезания приведены на рис. 5;
- при заточке пильная цепь должна находиться в натянутом состоянии;
- опиливать следует сначала все резцы с одной стороны, а затем с противоположной;
- при заточке резцов напильник следует держать горизонтально и сделать два-три легких движения вперед;
- проверку ограничителей глубины врезания производить после 3-4 переточек;
- следите, чтобы хвостовики средних (приводных) звеньев были всегда заостренными, что обеспечит постоянную очистку паза шины от опилок;
- для заострения хвостовика пользуйтесь круглым напильником (см. рис. 6);
- для замены испорченных резцов и приводных звеньев цепи на новые необходимо: вынуть заклепки, удалить поврежденную деталь, опилить новые детали до среднего уровня изношенных (см. рис. 7), установить новые детали на место, вставить заклепки и на плоской поверхности расклепать молотком.

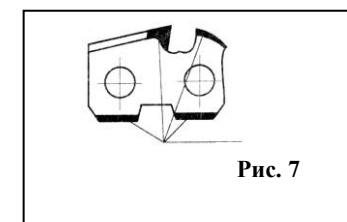
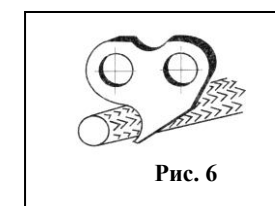
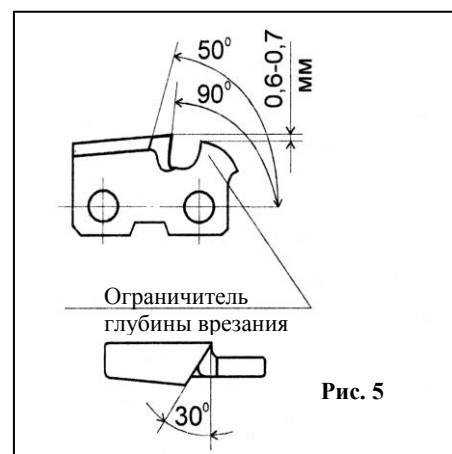

7.3.2 Механический тормоз цепи перед каждым применением пилы проверяйте на правильность и чёткость срабатывания. Для этого крепко возьмитесь за обе рукоятки, запустите пилу и левой рукой, не отпуская передней рукоятки пилы, сдвиньте рычаг тормоза цепи вперед. Цепь при этом должна мгновенно остановиться. Для разблокирования тормоза переведите рычаг тормоза в исходное положение.

Следите за состоянием рабочих поверхностей тормозной ленты и чашки сцепления.

7.3.3. Воздушный фильтр.

Внимание! Во избежание возгорания или вредных испарений нельзя чистить фильтр бензином или другим легковоспламеняющимися жидкостями (растворителями, спиртами и т.п.)

Загрязненный воздушный фильтр ухудшает рабочие свойства двигателя и увеличивает потребление топлива и выброс вредных выхлопных газов.

Регулярно чистите фильтр после каждых 5 часов работы. Очистите крышку воздушного фильтра поз. 7 (рис. 8) и пространство вокруг нее во избежание попадания грязи и опилок в камеру карбюратора, когда крышка будет снята. Снимите фильтр.



## 7. Техническое обслуживание

7.1. Правильная эксплуатация и своевременное техническое обслуживание пилы гарантирует ее надежную и длительную работу.

Техническое обслуживание следует проводить в защитных перчатках, на остановленном холодном двигателе при отсоединенном колпачке свечи зажигания, чтобы предотвратить случайный запуск двигателя.

Внимание! При самостоятельной разборке пилы в течение гарантийного срока эксплуатации Вы лишаетесь права на бесплатный гарантийный ремонт пилы.

7.2. Ремонт и обслуживание пилы необходимо проводить только в гарантийных мастерских по ремонту. Работы по обслуживанию пилы производятся за счет владельца.

7.3. Техническое обслуживание.

Регулярное техническое обслуживание пилы (ТО) чрезвычайно важно для поддержания её эксплуатационных свойств, надежности и безопасности.

7.3.1 Цепь и шину, а также полость под крышкой сцепления пилы необходимо своевременно очищать от загрязнений и опилок. Очищайте отверстия для подачи масла и канавки шины проволокой или иным подходящим инструментом. Проверяйте это каждый раз перед заполнением бачка маслом.

При каждой повторной установке пильного аппарата рекомендуется переворачивать шину на 180° относительно предыдущего положения с целью обеспечения её равномерного износа.

Оптимальным сочетанием пильного аппарата следует считать: 1 пильная шина, 2÷3 цепи и одна ведущая звездочка. Долговечность этих элементов в среднем соответствует этому соотношению. Важно, чтобы цепи менялись через несколько часов работы, независимо от остроты режущих зубьев. По мере износа происходит увеличение шага цепи, изнашивается ведущая и ведомая звездочки. При правильном сочетании износ происходит равномерно.

Для чистой и безопасной работы держите цепь острой.

Цепь необходимо заточивать:

- когда опилки становятся похожи на порошок;
- распил осуществляется при использовании дополнительной силы;
- линия отреза не идет прямо; - увеличилась вибрация;
- увеличился расход топлива.

Высокопроизводительная, экономичная и долговечная работа пилы определяется качественной заточкой пильной цепи. Заточка режущих звеньев цепи может производиться в мастерских и самостоятельно с помощью круглого напильника или машины электрической для заточки цепи моделей МЗ т.м. «ДИОЛД».

Перед заточкой пильной цепи обязательно удостоверьтесь, что двигатель пилы остановлен, колпачок свечи зажигания отсоединен, а пильная цепь надёжно зафиксирована:

Используйте круглый напильник, подходящий по размерам к цепи Вашей пилы.

Проверьте правильность натяжения цепи. Слабое натяжение затрудняет правильную заточку. Всегда заточивайте режущие зубья цепи с внутренней стороны и только движением напильника вперед. Сначала заточите зубья с одной стороны, затем переверните бензопилу и заточите зубья с другой стороны.

Протачивайте все зубья до одинаковой длины. Когда длина режущего зуба уменьшится до 4 мм цепь, считается изношенной и её надо заменить.

При заточке режущих зубьев вы всегда уменьшаете занижение высоты ограничителя (толщину срезаемой зубом стружки). Для выполнения качественного пиления необходимо спилить ограничитель резания зуба до рекомендуемой высоты. Для получения правильного уровня высоты ограничителя и фаски рекомендуется применять специальный шаблон ограничителя.

6.6.5. Установите цепную пилу на землю, крепко удерживайте пилу левой рукой за переднюю рукоятку, правым коленом прижмите пилу к земле.

6.6.6. Несколько раз нажмите на кнопку подкачки топливного насоса, пока топливная смесь не заполнит резиновый колпачок кнопки.

6.6.7. Правой рукой возьмите рукоятку стартера, немного вытяните вверх (на 15-18 см) шнур стартера и потом резко, но не сильно снова потяните шнур стартера. При рывке вытяните шнур на 45÷55 см. Не давайте шнуру резко втягиваться обратно – придерживайте его.

Внимание! Без предварительного вытягивания стартерного шнура нельзя запускать двигатель. Это действие, а также сильные рывки стартерного шнура, вытягивание шнура до упора могут вызвать поломку стартерного механизма. В этих случаях поломка не является гарантийной!

Кнопка подкачки топливного насоса

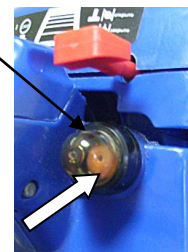

6. Нажимать на кнопку подкачки топливного насоса до заполнения топливом колпачка



7. Сделать несколько рывков шнура стартера до первых признаков запуска двигателя.

6.6.8. После нескольких (не более 10) рывков шнура стартера до первых признаков запуска двигателя, двигатель схватится и заглохнет.

6.6.9. Переведите рычаг дроссельной заслонки в положение «Открыто», т.е. задвиньте рычаг до упора в корпус пилы, тем самым дроссельная заслонка займёт пусковое положение. Запустите двигатель.

Дроссельная заслонка автоматически закрывается при нажатии на разблокированный курок газа.

6.6.10. Дайте двигателю немного прогреться (15 секунд), работая на холостых оборотах, после этого можно начинать работать. Для этого последовательно нажмите на кнопку блокировки курка газа, а затем на курок газа.



8. Задвинуть рычаг дроссельной заслонки до упора.



9. Запустить двигатель и дать ему прогреться.



10. Для начала работы необходимо нажать на клавишу блокировки курка и сам курок газа.

6.6.11. Пила выключается переводом выключателя вниз, в положение «0».

После продолжительной нагрузки на двигатель, перед выключением дайте ему одну - две минуты поработать на холостом ходу, для стабилизации рабочей температуры.

Выключение зажигания



### 6.7. Запуск теплого двигателя.

Пользуйтесь той же последовательностью как для запуска холодного двигателя, но при этом дроссельная заслонка должна быть открыта с самого начала.

### 6.8. Затруднения при запуске (запуск переполненного топливом двигателя).

Может случиться, что двигатель будет переполнен топливом, если его не удалось запустить после 10 рывков стартера. Если он переполнен не слишком сильно, то для его запуска может потребоваться дополнительное количество рывков. В противном случае следует удалить избыточное топливо из двигателя. Для этого вывернуть и снять свечу зажигания, несколько раз плавно потянуть рукоятку стартера, затем просушить свечу и установить её на место, после чего повторить процедуру запуска. Если двигатель все равно не запускается, обратитесь в мастерскую.

### 6.9. Проверка тормоза цепи.

6.9.1. Данная цепная пила оснащена специальным тормозом цепи, который предназначен для моментальной остановки цепи в случае возникновения обратного удара. Тормоз цепи значительно уменьшает риск получения травмы. Тормоз автоматически срабатывает под действием силы инерции, которая действует на рычаг тормоза цепи поз. 4 во время возникновения обратного удара. Для того чтобы включить тормоз цепи вручную необходимо передвинуть рычаг тормоза цепи вперед по направлению от передней рукоятки. Для того чтобы отключить тормоз, рычаг нужно потянуть на себя, по направлению к передней рукоятке пилы до щелчка.

Внимание! Всегда проверяйте тормоз цепи на работоспособность при осмотре пилы перед началом работ.

#### 6.9.2. Для проверки работоспособности тормоза цепи необходимо:

- запустите двигатель и надежно захватите бензопилу за рукоятки двумя руками;
- поддерживая работу двигателя с помощью курка газа, толкните ладонью левой руки рычаг тормоза цепи «вперед вниз» в направлении шины;
- если тормоз цепи срабатывает, и цепь пилы останавливается, то следует немедленно отпустить курок управления газом;
- затем отключите тормоз.

Если тормоз не работает, обратитесь в сервисный центр. Запрещается использование пилы с нефункционирующим тормозом цепи.

### 6.10. Указания по практическому применению.

#### 6.10.1. Распиливание.

6.10.1.1. Перед началом работы внимательно прочитайте раздел инструкции «Указания по технике безопасности». Для первого распиливания возьмите бревно, которое не составит особого труда распилить – это позволит Вам лучше ознакомиться с пилой.

6.10.1.2. Используйте пилу только для распиливания древесины. Запрещается распиливать иные материалы.

6.10.1.3. Не используйте пилу для подъема, перемещения или расщепления древесины.

6.10.1.4. При распиливании древесины не стоит сильно нажимать на пилу.

6.9.1.5. Если пилу зажало в древесине не стоит доставать её при помощи силы, используйте клин или рычаг.

#### 6.10.2. Валка деревьев и распиловка бревен.

6.10.2.1. При валке деревьев заранее предусмотрите возможность безопасного выхода из зоны падения дерева.

6.10.2.2. Не валите деревья в ветреную погоду. Учитывайте, в какую сторону наклонено дерево, следите за расположением и весом больших веток.

6.10.2.3. Расчистите хворост и вырубите молодые побеги вокруг дерева. Убедитесь, что в районе падения дерева не находятся люди, только затем допускается валка дерева.

Валка дерева состоит из трёх основных этапов: направляющий подпил, основной пропил и собственно валка.

а) направляющий подпил: вырезание направляющего подпила всегда начинайте с верхнего пропила со стороны падения дерева. После этого делается нижний пропил так, чтобы он сошелся с концом верхнего пропила. Направляющий подпил должен быть достаточно открытым (иметь большой раствор), чтобы иметь возможность управлять деревом во время падения как можно дольше. Линия, на которой сходятся два этих пропила, называется линией направляющего пропила. Эта линия должна быть строго горизонтальной и составлять 90° к предполагаемому направлению падения;

б) основной пропил: встаньте с левой стороны от дерева и выполните основной пропил с другой стороны дерева на  $3 \div 4$  см выше линии направляющего пропила строго горизонтальным. Никогда не пропиливайте ствол насквозь полностью. Всегда оставляйте перемычку, равную около 1/10 диаметра ствола. Если Вы перепилите дерево полностью, то не сможете контролировать направление его падения. Перемычка задает направление падения дерева.

в) валка: После того, как выполнены направляющий и основной пропилы, дерево начнет падать под действием собственного веса или с помощью направляющего клина или ваги. Клин или вага предотвращают заклинивание шины в валочном резе в случае, если Вы неверно оценили направление падения.

6.10.2.4. Перед распиловкой бревна всегда занимайте устойчивое положение. Ни в коем случае не стойте на бревне.

6.10.2.5. Будьте осторожны при переворачивании бревна, особенно если оно подрезано.

6.10.2.6. Перед началом работы проверьте направления изгибающей силы, которая будет действовать на бревно во время его распиливания.

6.10.2.7. Чтобы избежать заклинивания устройства в бревне всегда заканчивайте распил с противоположной стороны изгибающей силы.

6.10.2.8. Распилите бревно напополам, затем, перекатив его на другую сторону, распилите его с противоположной стороны.

#### 6.10.3. Обрезка дерева.

6.10.3.1. Подрезка осуществляется с нижних веток дерева и заканчивается верхними ветками.

6.10.3.2. При обрезке деревьев запрещается использовать лестницу. Обратный удар может легко вывести Вас из равновесия.

6.10.3.3. Никогда не поднимайте цепную пилу выше уровня плеч.

6.10.3.4. При работе всегда крепко держите цепную пилу двумя руками.

6.10.3.5. Не тянитесь к обрезаемым веткам.

#### 6.11. По окончании работы:

- очистите пилу и дополнительные принадлежности от опилок и грязи;
- осмотрите пилу на предмет поврежденных или утраты отдельных частей. Примите меры к устранению выявленных недостатков;
- обеспечьте хранение пилы в проветриваемом помещении при температуре окружающей среды от +1°C до +35°C и относительной влажности воздуха не более 80%;
- при перемещении пилы на новое место работы включите тормоз цепи. Во время переноски пильный аппарат должен быть направлен назад. Для перемещения пилы на значительные расстояния наденьте защитный чехол на пильный аппарат;
- помещая пилу на длительное хранение, слейте остатки топлива из топливного бачка, выработайте остатки топлива в карбюраторе, удалите остатки масла из масляного бачка, снимите цепь и шину, смажьте их консистентной смазкой.