



Закрытое акционерное общество  
«Красный Октябрь–Нева»  
Санкт-Петербург

МОТОТЕХНИКА «НЕВА» МОТОБЛОК  
**МБ1 МультиАГРО**

**КАТАЛОГ**  
**запасных частей**

2017

Настоящий каталог составлен на основании рабочих спецификаций и чертежей редуктора, ходовой части мотоблока МБ1 МультиАГРО и его модификаций и предназначен для составления заявок на запасные части, необходимые при техническом обслуживании и ремонте мотоблока и двигателя. Каталог составлен по состоянию на 01.01.2017 г.

В каталоге приведен иллюстрированный перечень сборочных единиц и деталей редуктора и ходовой части, а также входящих в комплект мотоблока – фрез-культиваторов. Указаны наименования, обозначения и количество деталей, входящих в сборочную единицу. Обозначения сборочных единиц и деталей, соответствуют номеру чертежа, по которому они изготавливаются на предприятии изготовителе.

Номера отдельных деталей, входящие в состав неразборных сборочных единиц, в каталоге не приведены. В этом случае указан только номер сборочной единицы.

Модификации двигателя различаются только принципом и деталями системы смазки.

При заказе сборочных единиц и деталей необходимо указать их полное наименование, обозначение и необходимое количество.

Приобрести необходимые Вам детали и сборочные единицы, указанные в настоящем каталоге можно в сервисных центрах или непосредственно на предприятии-изготовителе мотоблока и двигателя по адресу:

Россия, 194100, Санкт-Петербург, ул. Политехническая, дом 13-15. ЗАО "Красный Октябрь-Нева".

Торгово-выставочный комплекс (ТБК) (812) 292-97-97; (812) 297-77-11

Заказ комплектующих по почте (812) 297-64-02

Мастерская сервисного центра (812) 297-13-14

Фирменный магазин в Санкт - Петербурге: (812) 297-12-37

Отдел реализации: (812) 297-62-39, 297-04-40

Отдел маркетинга: (812) 292-96-39

Email: [neva@motoblok.ru](mailto:neva@motoblok.ru)

[service@motoblok.ru](mailto:service@motoblok.ru)

[www.motoblok.ru](http://www.motoblok.ru)

<b>Мотоблок "НЕВА"</b>	<b>с двигателем</b>	<b>редуктор</b>
МБ1-Б МультиАГРО (RS950)	Briggs&Stratton RS6,5(RS950)	005.67.0600-10
МБ1-Н МультиАГРО (GP200)	Honda GP200	
МБ1 МультиАГРО-ЯМАНА (MX200) PRO	Yamaha MX200	
МБ1 МультиАГРО-ЯМАНА (MX175) PRO	Yamaha MX175	
МБ1 МультиАГРО-Robin CC (EX17)	Robin CC EX17	
МБ1 МультиАГРО-B&S (Vanguard 6,5) PRO	Briggs&Stratton Vanguard 6,5	





Рис.1

Рис. №	Поз.	Наименование	Обозначение	Кол.	Примечание
1	1	Рукоятка	005.47.0127-02	2	
	2	Рукоятка	LASC55R00T	1	
	3	Винт	M6×60 DIN 603	1	
	4	Комплект троса переключения передач	005.68.0780-01	1	
	5	Трос сцепления	005.47.1170-03	1	
	6	Шайба	M6 DIN 125	2	
	7	Гайка	M6 DIN 986	1	
	8	Болт	M10×70 DIN 931	2	
	9	Шайба	M10 DIN 127	4	
	10	Винт	M14×50 DIN 912	1	
	11	Шайба	M14 DIN 127	1	
	12	Рулевая колонка	005.39.0220-02	1	
	13	Гайка крыльчатая	005.47.1360-03	1	
	14	Гайка	M10 DIN 985	1	
	15	Ремешок-хомут	jss 150×3,5	2	
	16	Комплект инструмента и принадлежностей	005.68.0160	1	
	17	Трос газа	005.81.0380	1	Vanguard 6,5;
			005.47.1110	1	все изделия кроме Vanguard6,5
	18	Гайка	M6 DIN 985	1	
	19	Болт	M6×45 DIN 931	1	
	20	Акселератор металлический	LGAR070F.1321	1	все изделия кроме GP200
005.64.0030 (с остановом)			1	GP200	
21	Руль	005.65.0270-09	1		
-	Провод	005.64.0040	1	GP200 на рисунке не показан. применяется с поз.20	

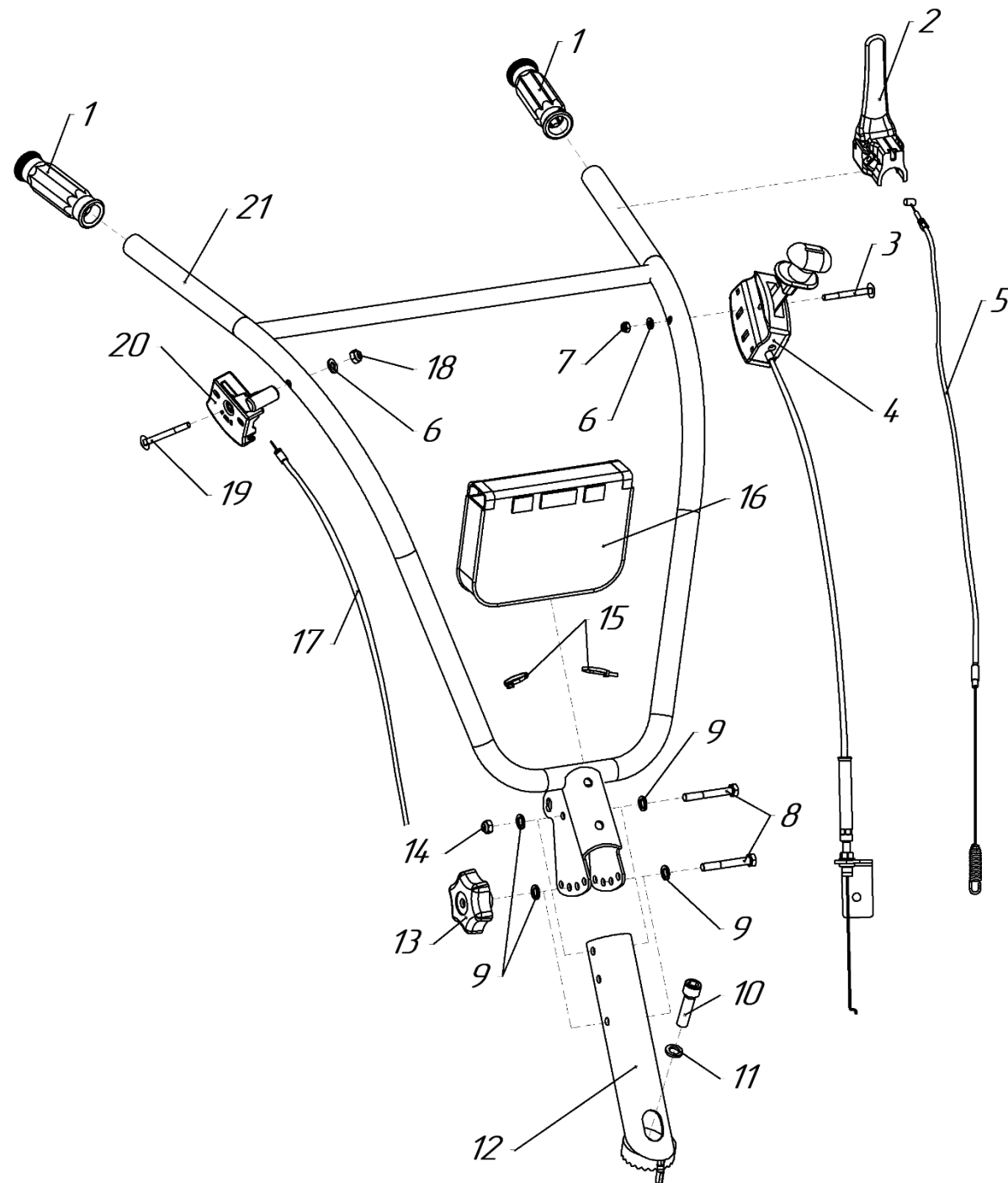

Рис.2

Рис. №	Поз.	Наименование	Обозначение	Кол.	Примечание
2	1	Кольцо	20 DIN 471	2	
	2	Шайба	20x28x1 DIN 988	2	
	3	Шкив	005.47.0760	1	на все изделия кроме GP200 GP200
			005.47.0760-03		
	4	Шпонка	005.45.0209	1	
	5	Щиток в сборе	005.67.0250-27	1	см. рис.4
	6	Цепь короткозвенная	3×16×6	1	3 звена
	7	S-образный крючок	005.47.0126	1	3×25
	8	Пружина	005.62.0102-01	1	
	9	Втулка	005.62.0111-02	1	
	10	Ролик натяжной	005.67.0150-10	1	на все изделия кроме GP200 (рис.5) GP200 (рис.5)
			005.67.0150-02		
	11	Шайба	M8 DIN 125	4	
	12	Шайба	M8 DIN 127	4	
	13	Болт	M8×30 DIN 933	1	5/16"×1 для GP200
	14	Втулка BC301-1371-02	005.47.1631-02	1	GP200
	15	Шайба	M20 DIN 125	1	RS950; MX175
	16	Шкив	005.67.0173-08	1	на все изделия кроме GP200 GP200
			005.67.0173-01		
	17	Ремень	A53 (1380)	1	
	18	Шпонка	5×5×36 DIN 6885 A	1	MX200; Vanguard6,5
			005.47.0147	1	GP200
			из комплекта двигателя	1	RS950; EX17
			005.62.0132-01	1	MX175
	19	Шайба	005.39.0063	1	RS950
20	Болт	M8×25 DIN 933	3	RS950; EX17; MX175; MX200	
		5/16"×1,1/4"-24UNF DIN 931	3	GP200	
21	Ограничитель схода ремня	005.67.3113	2		
22	Гайка	M8 DIN 985	1		
23	Пружина	005.67.0765	1		
24	Кронштейн крепления щитка	005.67.0294-12	1		
25	Болт	M8×35 DIN 186	1		



Рис.3

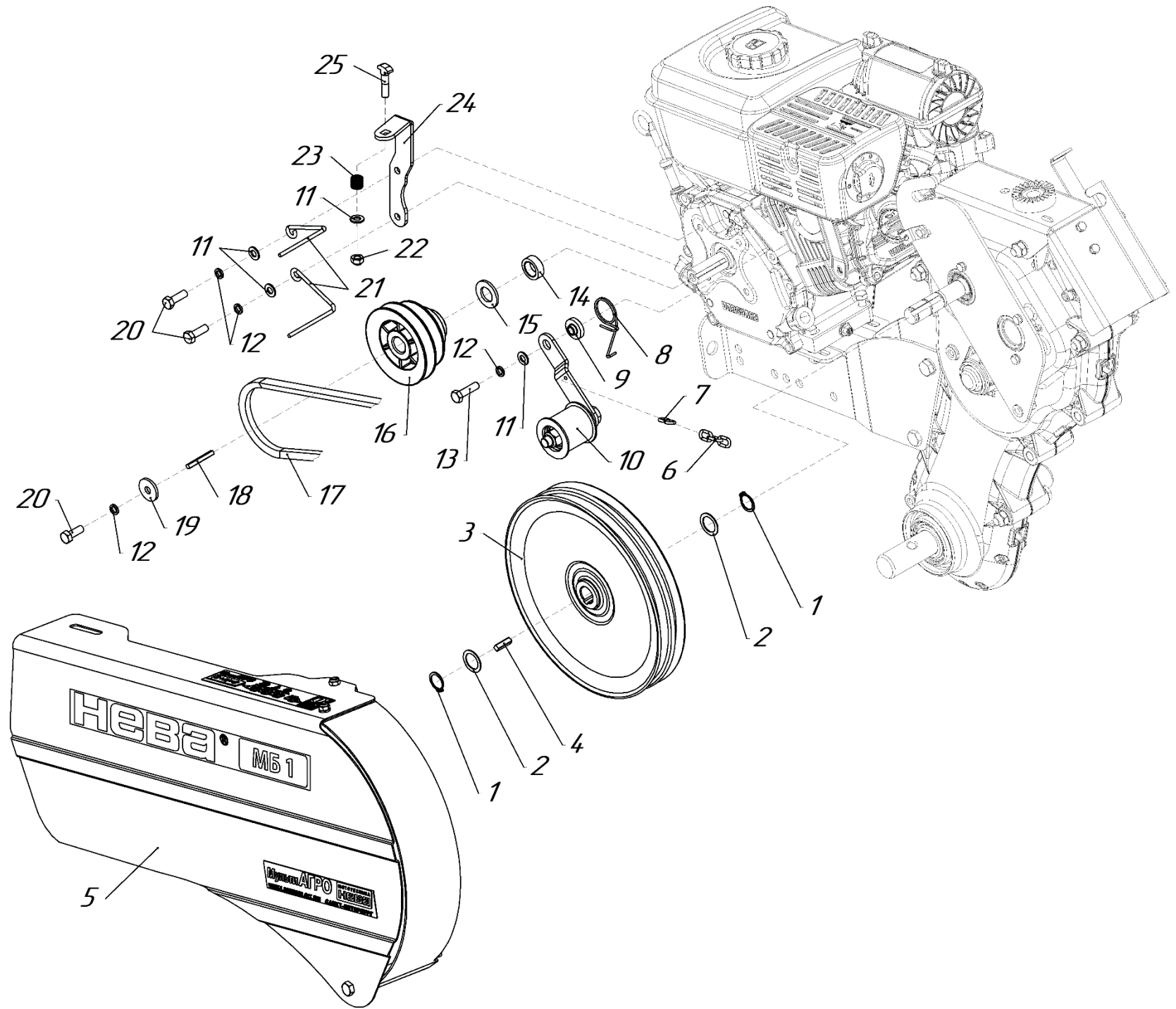

Рис. №	Поз.	Наименование	Обозначение	Кол.	Примечание
3	1	Двигатель	см. стр. 3	1	
	2	Болт	M8×40 DIN 933	4	
	3	Крыло левое	005.67.0103-02	1	
	4	Болт	M10×85 DIN 931	4	
	5	Гайка	M10 DIN 934	6	
	6	Шайба	M10 DIN 127	6	
	7	Угольник левый	005.67.0081-03	1	
	8	Труба	005.67.0320-01	1	
	9	Шайба	M8 DIN 125	8	
	10	Шайба	M8 DIN 127	8	
	11	Гайка	M8 DIN 934	8	
	12	Угольник правый	005.67.0082-03	1	
	13	Болт	M10×65 DIN 933	2	
	14	Крыло правое	005.67.0104-02	1	
	15	Болт	M8×16 DIN 933	4	
	16	Ограничитель	005.45.0116-01	1	
	17	Сцепное устройство	005.67.0010-05	1	см. рис.6
	18	Шплинт игольчатый	HP 20044	1	
	19	Кронштейн	005.47.0165	1	
	20	Палец	10×65 OCT 37001163-75	1	
	21	Шкворень	005.47.0580	2	

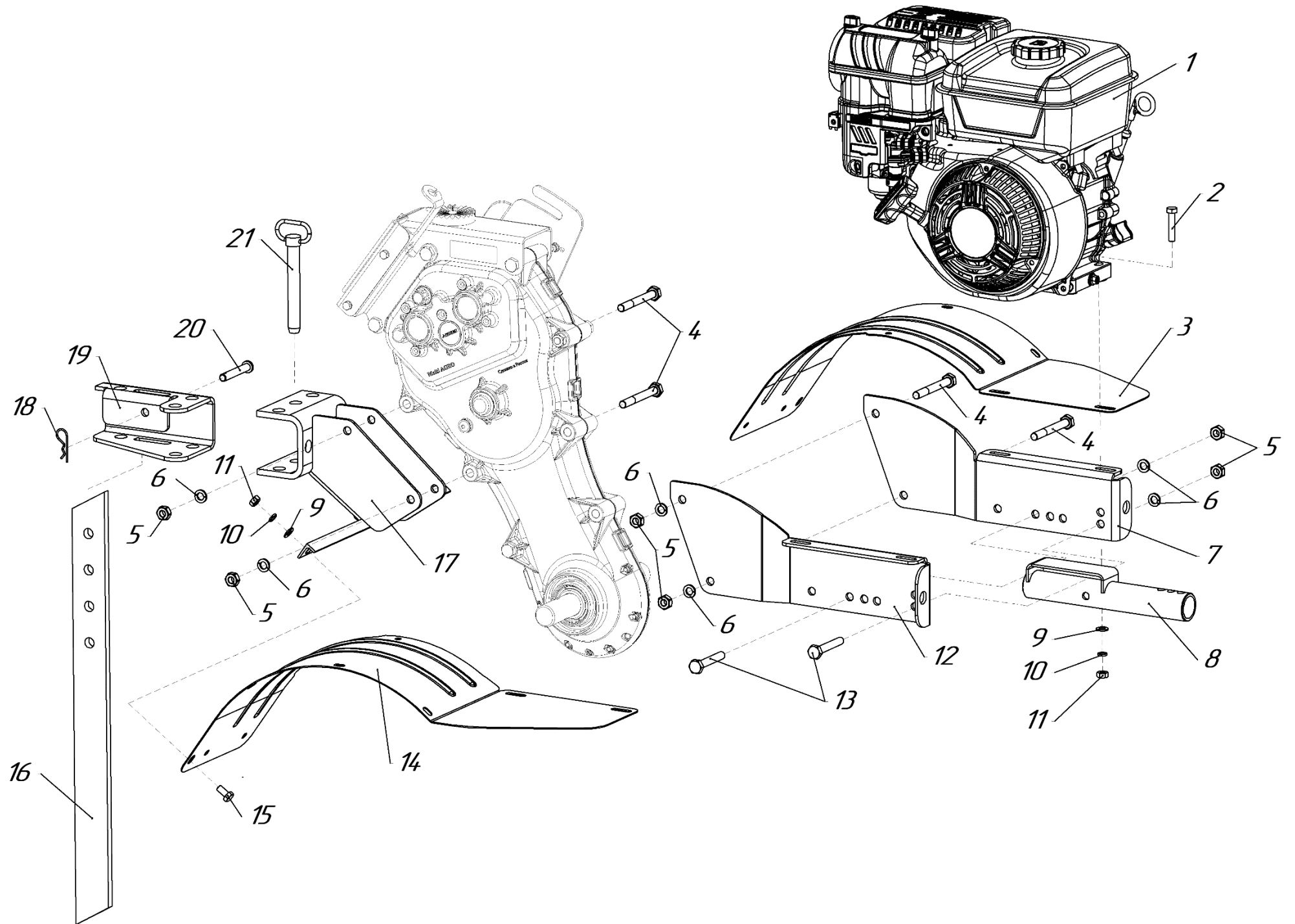

Рис.4 (005.67.0250-27 Щиток в сборе)

Рис. №	Поз.	Наименование	Обозначение	Кол.	Примечание
4	1	Гайка	M6 DIN 985	2	
	2	Шайба	M6 DIN 125	1	
	3	Фиксатор	005.67.0258-02	1	
	4	Обечайка	005.67.0265-17	1	
	5	Болт	M6×12 DIN 933	2	
	6	Щиток	005.67.0251-20	1	EX17
			005.67.0251-22		GP200, RS950, MX175, MX200, Vanguard 6,5
	7	Болт	M8×120 DIN 933	1	
	8	Кронштейн	005.67.0257-01	1	
	9	Шайба	9 DIN 6799	1	
	10	Шайба	M10 DIN 125	1	
11	Пружина	005.67.0765	1		

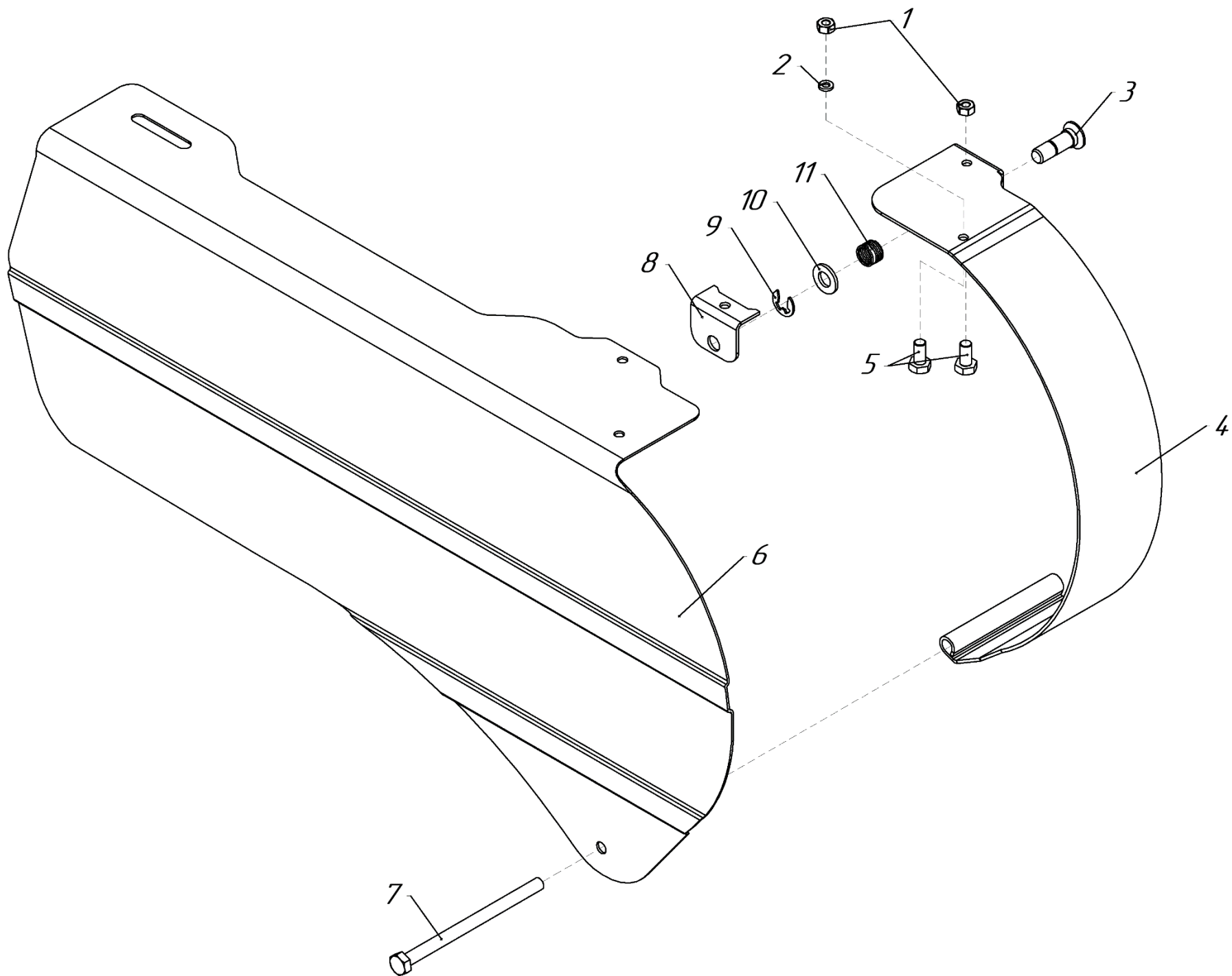
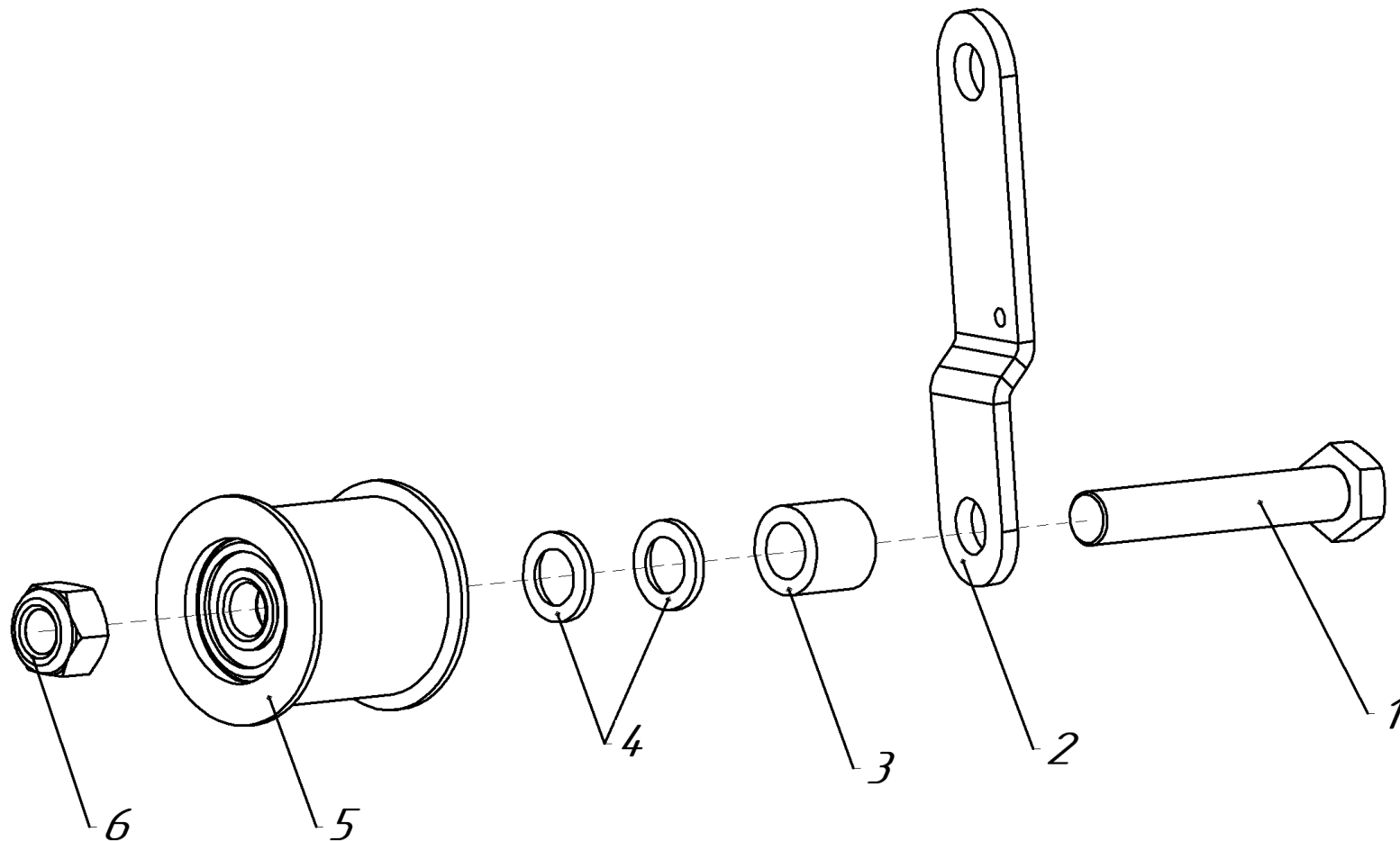

**Рис.5 (005.67.0150-10, 005.67.0150-02 Ролик натяжной)**

Рис. №	Поз.	Наименование	Обозначение	Кол.	Примечание
5	1	Болт	M12×80 DIN 933	1	005.67.0150-02
			M12x70 DIN 933		005.67.0150-10
	2	Кронштейн	005.62.0112-01	1	
	3	Втулка	005.67.0152-04	1	
	4	Шайба	M12 DIN 125	4	005.67.0150-02
				2	005.67.0150-10
5	Ролик в сборе	005.67.0160	1		
6	Гайка	M12 DIN 985	1		



Рис.6 (005.67.0010-05 Сцепное устройство)

Рис. №	Поз.	Наименование	Обозначение	Кол.	Примечание
6	1	Сцепка	005.67.0030-01	1	
	2	Винт	M10×20 DIN 912	2	
	3	Уголок с ухом	005.67.0020-01	1	
	4	Гайка	M10 DIN 985	2	

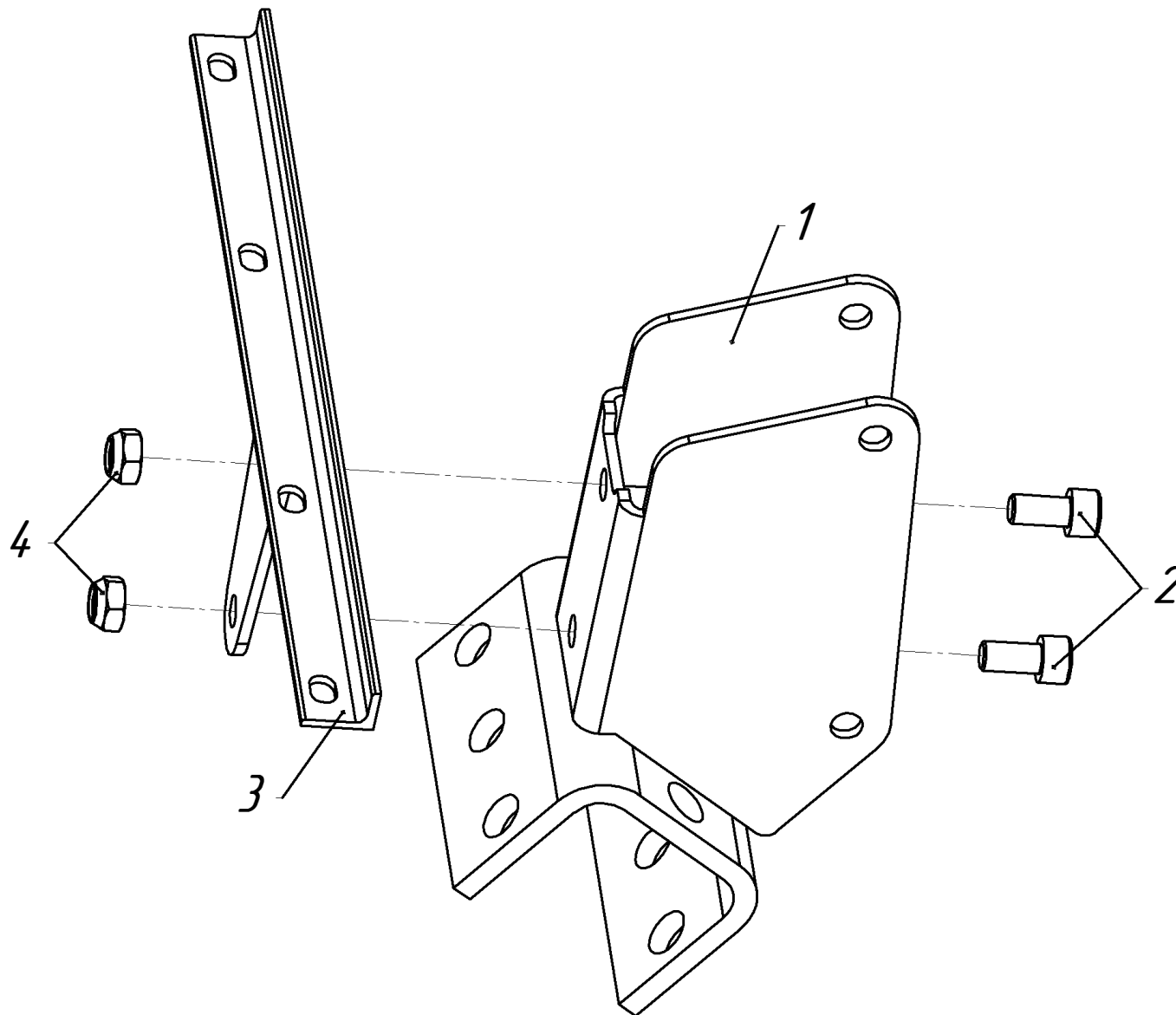

Рис.7

Рис. №	Поз.	Наименование	Обозначение	Кол.	Примечание
7	1	Болт	M6×16 DIN 933	8	
	2	Шайба	M6 DIN 127	8	
	3	Крышка	005.67.1315-01	1	
	4	Болт	M10×90 DIN 931	2	
	5	Кронштейн крепления троса в сборе	005.67.1310-02	1	
	6	Гайка	M6 DIN 985	6	
	7	Болт	M10×95 DIN 931	1	
	8	Крышка	005.67.1317	1	
	9	Болт	M6×20 DIN 933	1	
	10	Заглушка	005.47.0221	1	
	11	Винт	M8×12 ISO 7380 ULF	2	
	12	Прокладка	005.47.0227	2	
	13	Болт	M10×75 DIN 931	2	
	14	Винт	M6×25 DIN 912	5	
	15	Гайка	M10 DIN 934	5	
	16	Шайба	M10 DIN 127	5	
	17	Экран в сборе	005.67.0070-16	1	см. рис.9 доп. зам. 005.67.0070-16.01
	18	Кронштейн рулевой колонки	005.67.1320-04	1	доп.зам. 005.67.1320-04.01



Рис.8

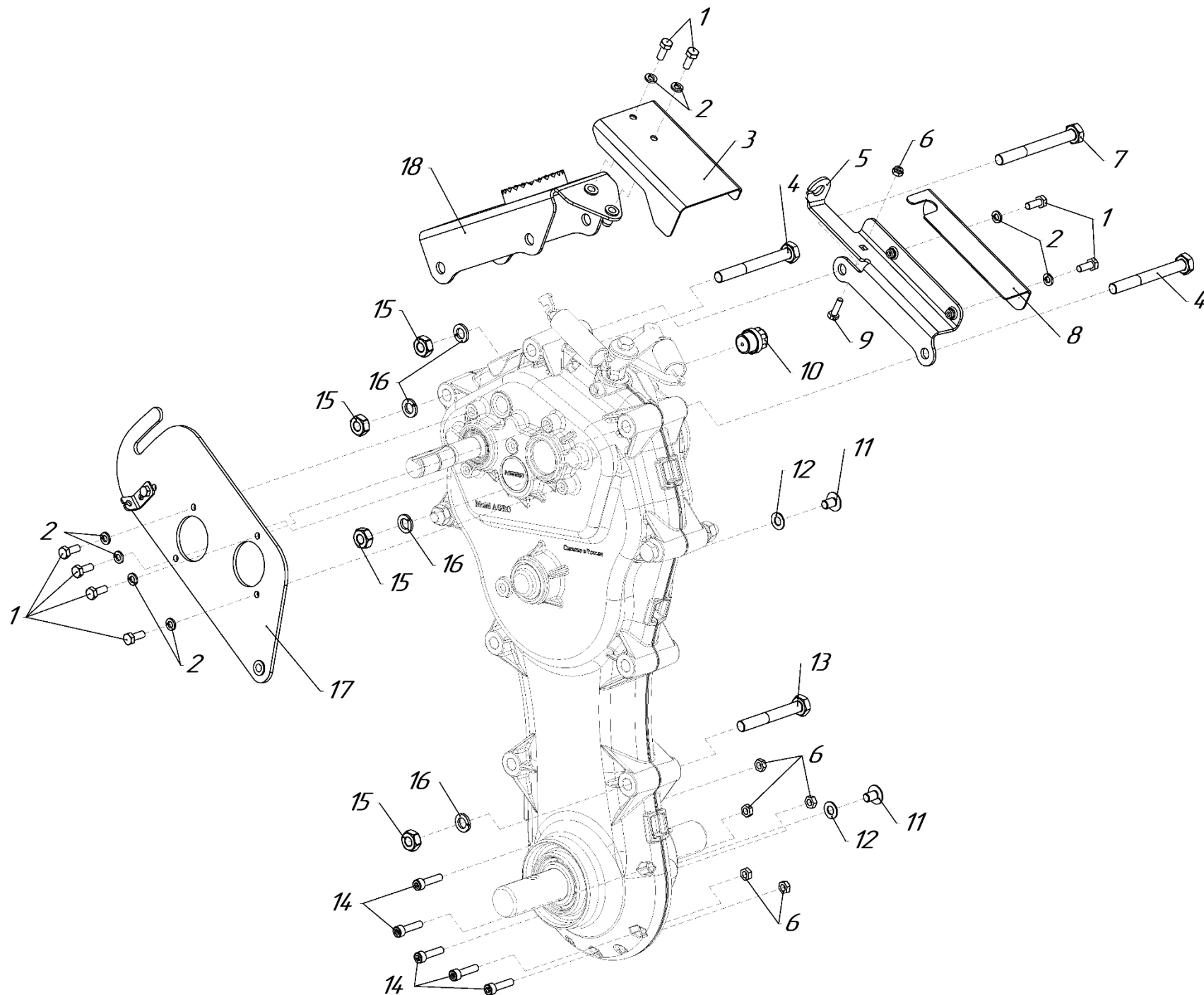

Рис. №	Поз.	Наименование	Обозначение	Кол.	Примечание
8	1	Зацеп	005.67.1316	1	
	2	Пружина	005.65.0191-01	1	
	3	Рычаг переключателя в сборе	–	1	см. рис.10
	4	Половина корпуса правая в сборе	005.67.0520-02	1	см. рис.11
	5	Манжета	II-1-30×52-2 ГОСТ 8752-79	2	
	6	Кольцо	СТ 41-29,5-4 ГОСТ 288-72	2	
	7	Тарелка	005.47.0217	2	
	8	Винт	M6×12 DIN 913	1	
	9	Вал выходной в сборе	005.67.0870	1	см. рис.13
	10	Цепь 64 звена	2ПР-12,7-31,8 ГОСТ 13568-97	2	08В-2 ISO 606-94
	11	Половина корпуса левая в сборе	005.67.0510-01	1	см. рис.12
	12	Вал-звездочка в сборе	005.67.0880-01	1	см. рис.14
	13	Шестерня z=26	005.67.0543	1	
	14	Вал	005.67.0541	1	
	15	Втулка	005.67.0662-01	1	
	16	Вал промежуточный в сборе	005.67.0670-01	1	см. рис.16
	17	Кольцо	15 DIN 471	1	
	18	Вал промежуточный в сборе	005.67.0680-01	1	см. рис.15
	19	Манжета	II-1-20×35-2 ГОСТ 8752-79	1	
	20	Вал входной	005.67.0531-05	1	
	21	Шестерня z=30	005.67.0652	1	
	22	Шестерня z=20	005.67.0533	1	
	23	Кольцо	12 DIN 471	2	
	24	Вилка переключателя передач	005.67.0610-06	1	
	25	Заглушка	005.67.0512	1	
	26	Ось	005.67.0611	1	
	27	Пружина	005.65.0191	1	

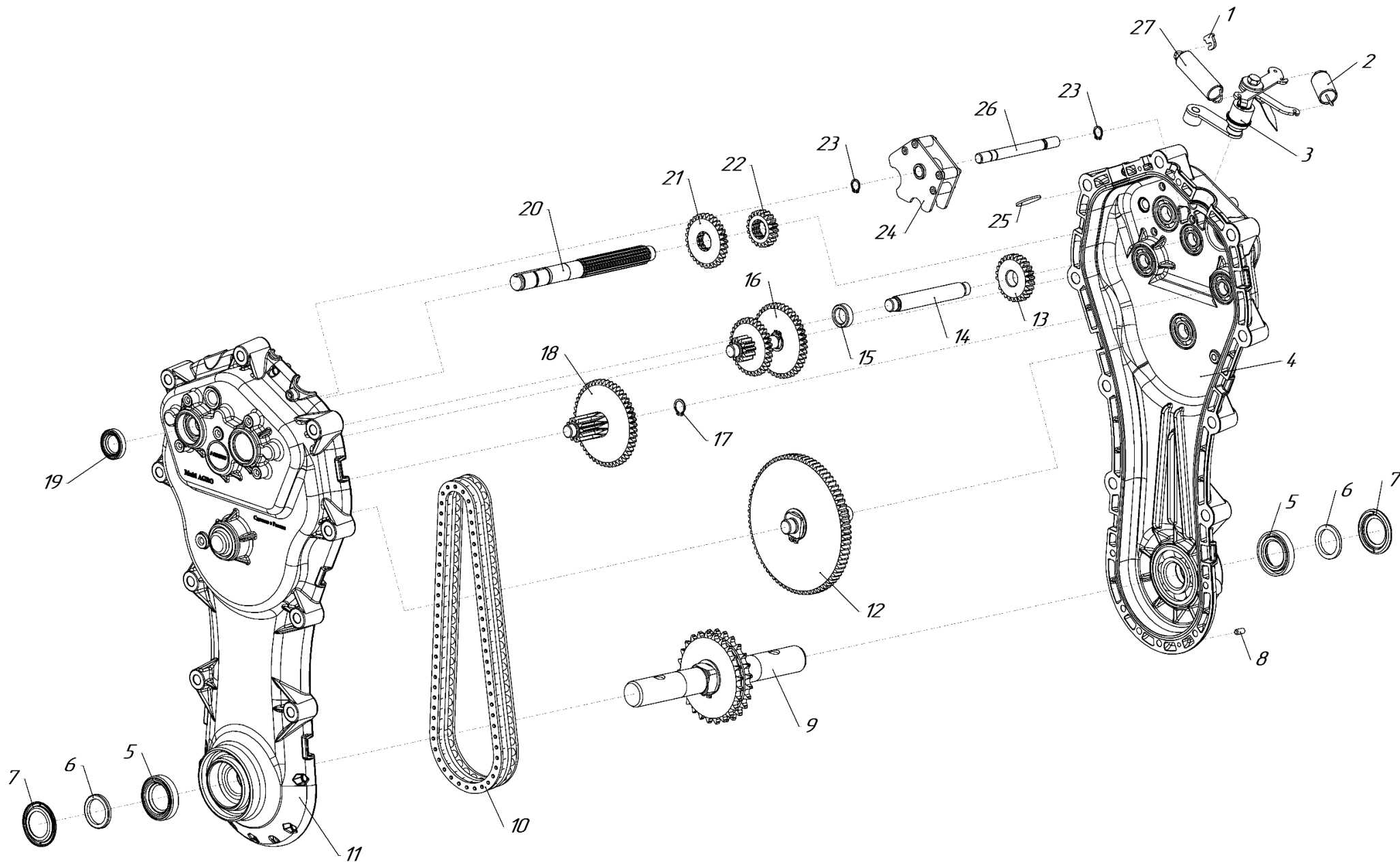

Рис.9 (005.67.0070-16 Экран в сборе)

Рис. №	Поз.	Наименование	Обозначение	Кол.	Примечание
9	1	Экран	-	1	
	2	Гайка	M6 DIN 985	1	
	3	Шайба	M6 DIN 125	1	
	4	Болт	M6×16 DIN 933	1	
	5	Упор троса сцепления	005.67.0064	1	

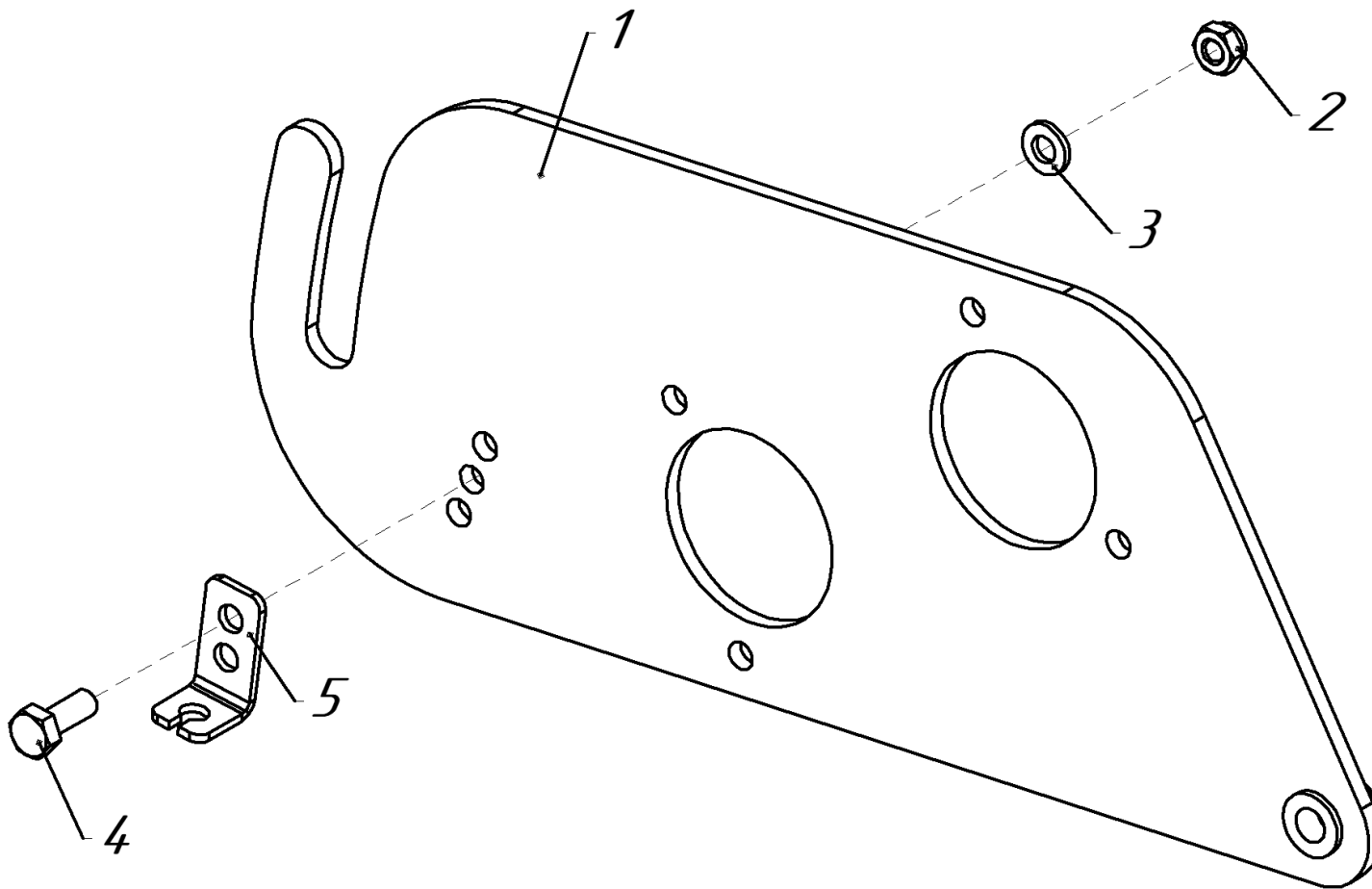

Рис.10 (Рычаг переключателя)

<b>Рис. №</b>	<b>Поз.</b>	<b>Наименование</b>	<b>Обозначение</b>	<b>Кол.</b>	<b>Примечание</b>
10	1	Рычаг переключателя	005.67.0630-08	1	
	2	Втулка переключателя	005.67.0641	1	
	3	Кольцо	15 DIN 471	1	
	4	Указатель	005.67.1318	1	
	5	Рычаг переключателя	005.67.1314-01	1	
	6	Рычаг доводчика	005.67.1312-01	1	
	7	Втулка	005.65.0536	1	
	8	Шайба	M8 DIN 127	1	
	9	Болт	M8×20 DIN 933	1	

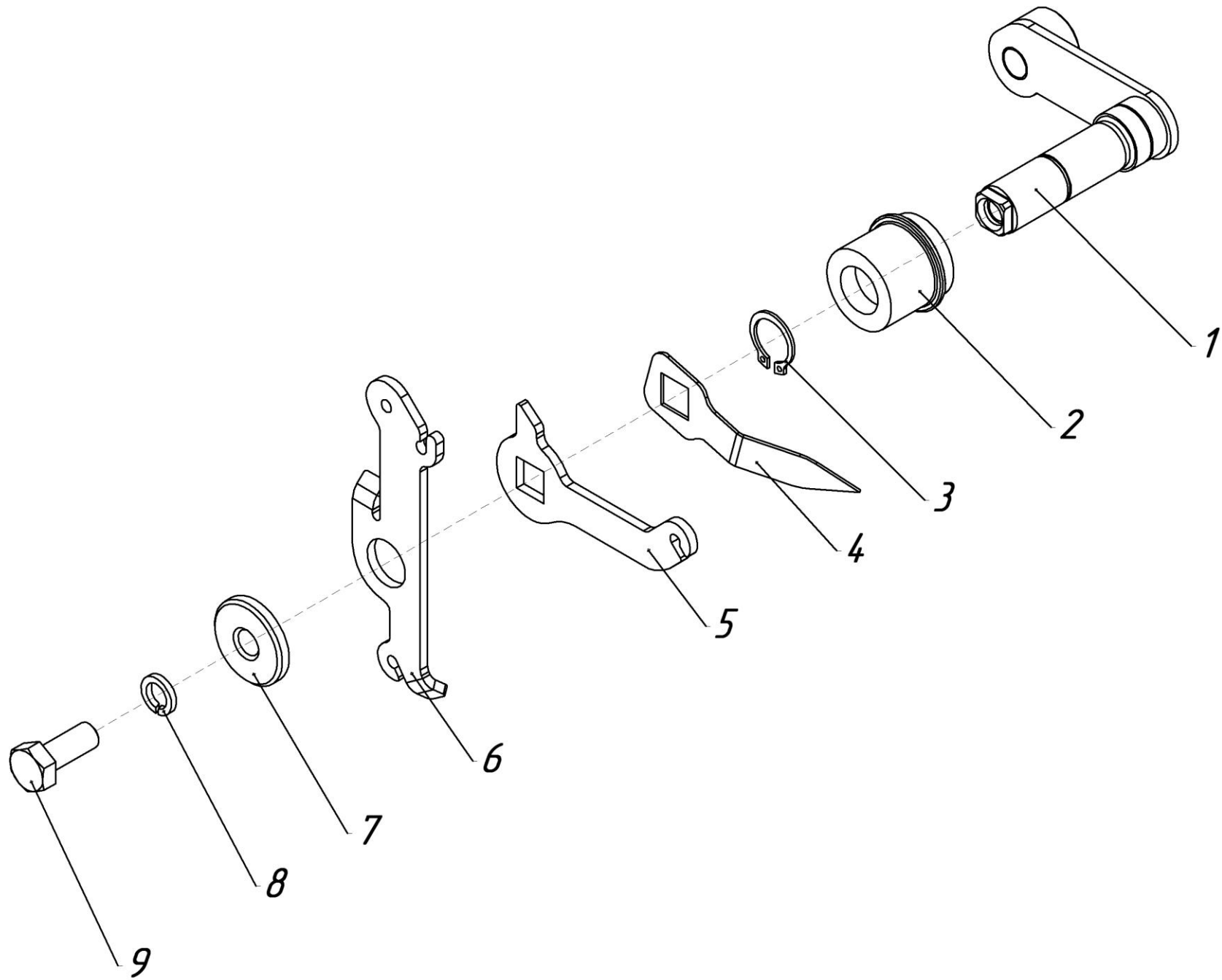
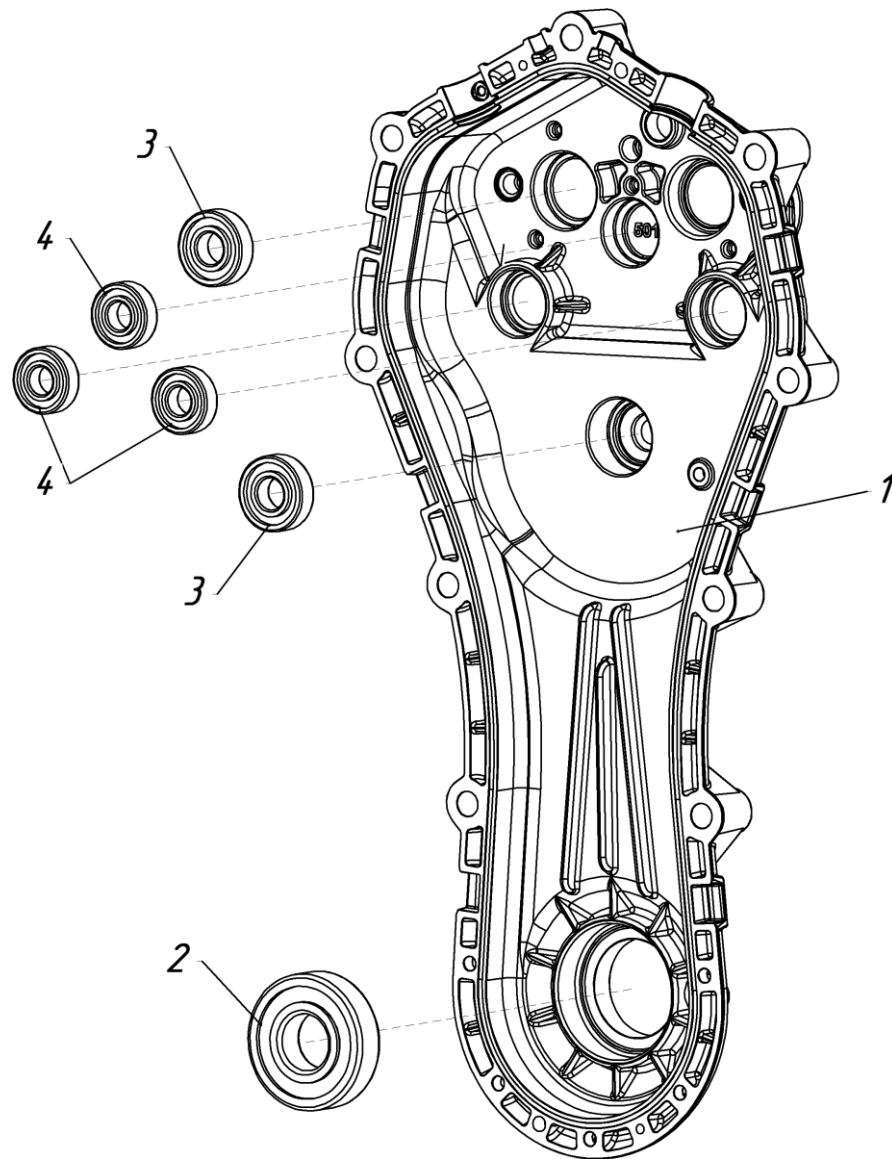

**Рис.11 (005.67.0520-02 Половина корпуса правая)**

Рис. №	Поз.	Наименование	Обозначение	Кол.	Примечание
11	1	Половина корпуса правая	005.67.0521-02	1	
	2	Подшипник	60306 ГОСТ 7242-81	1	
	3	Подшипник	203 ГОСТ 8338-75	2	
	4	Подшипник	202 ГОСТ 8338-75	3	

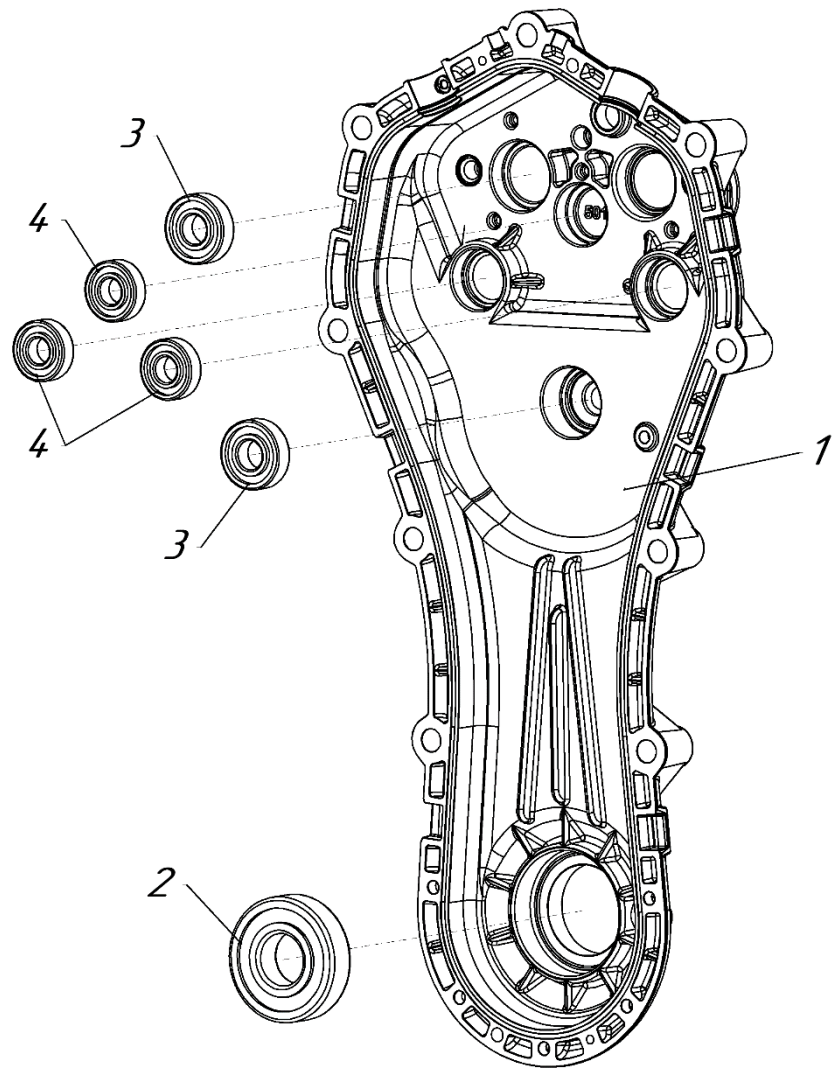

**Рис.12 (005.67.0510-01 Половина корпуса левая)**

Рис. №	Поз.	Наименование	Обозначение	Кол.	Примечание
12	1	Половина корпуса левая	005.67.0511-01	1	
	2	Штифт	8×20 DIN 7	2	
	3	Подшипник	60306 ГОСТ 7242-81	1	
	4	Подшипник	203 ГОСТ 8338-75	1	
	5	Подшипник	202 ГОСТ 8338-75	3	
	6	Подшипник	104 ГОСТ 8338-75	1	



Рис.13 (005.67.0870 Вал выходной в сборе)

Рис. №	Поз.	Наименование	Обозначение	Кол.	Примечание
13	1	Вал выходной	005.67.0871	1	
	2	Звездочка z=25	005.67.0872	1	
	3	Кольцо	37 DIN 471	1	

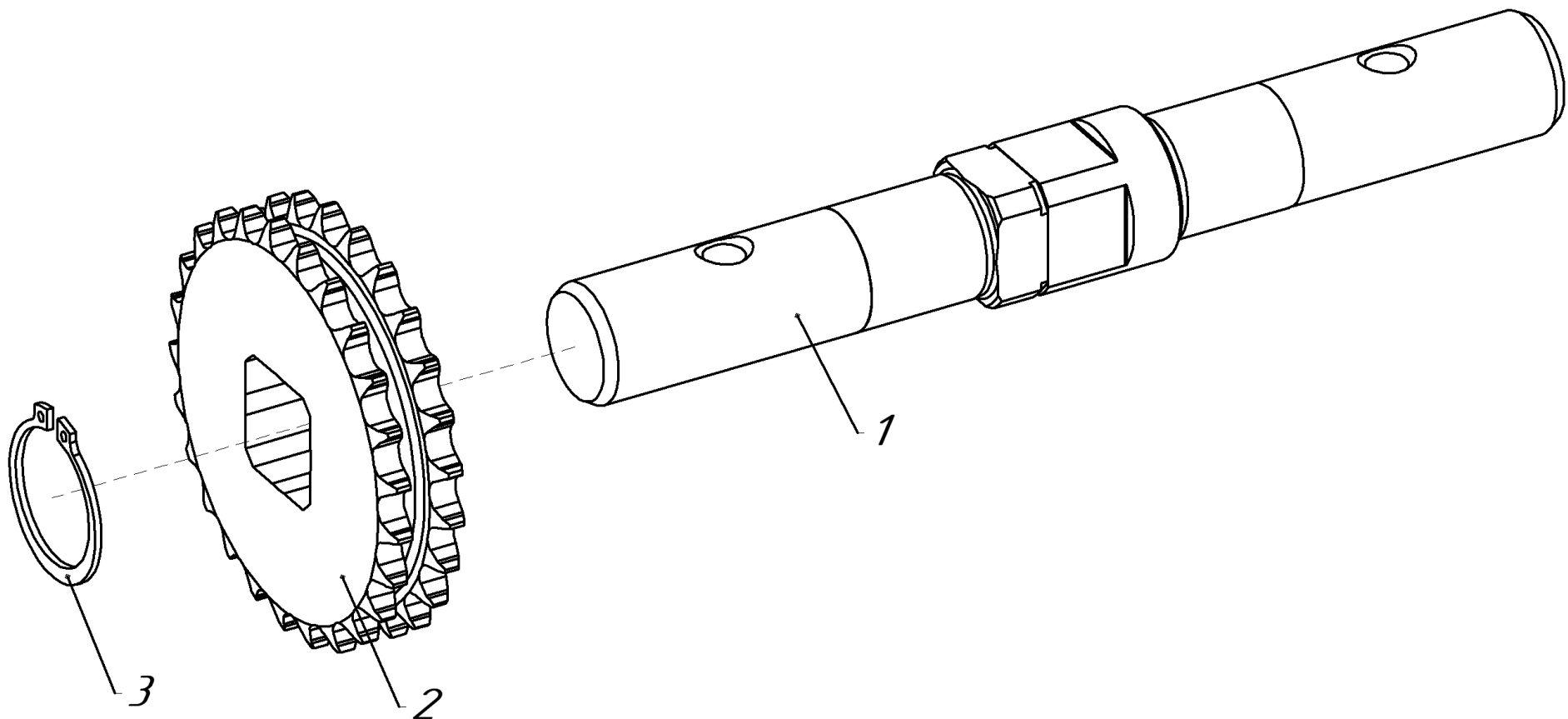
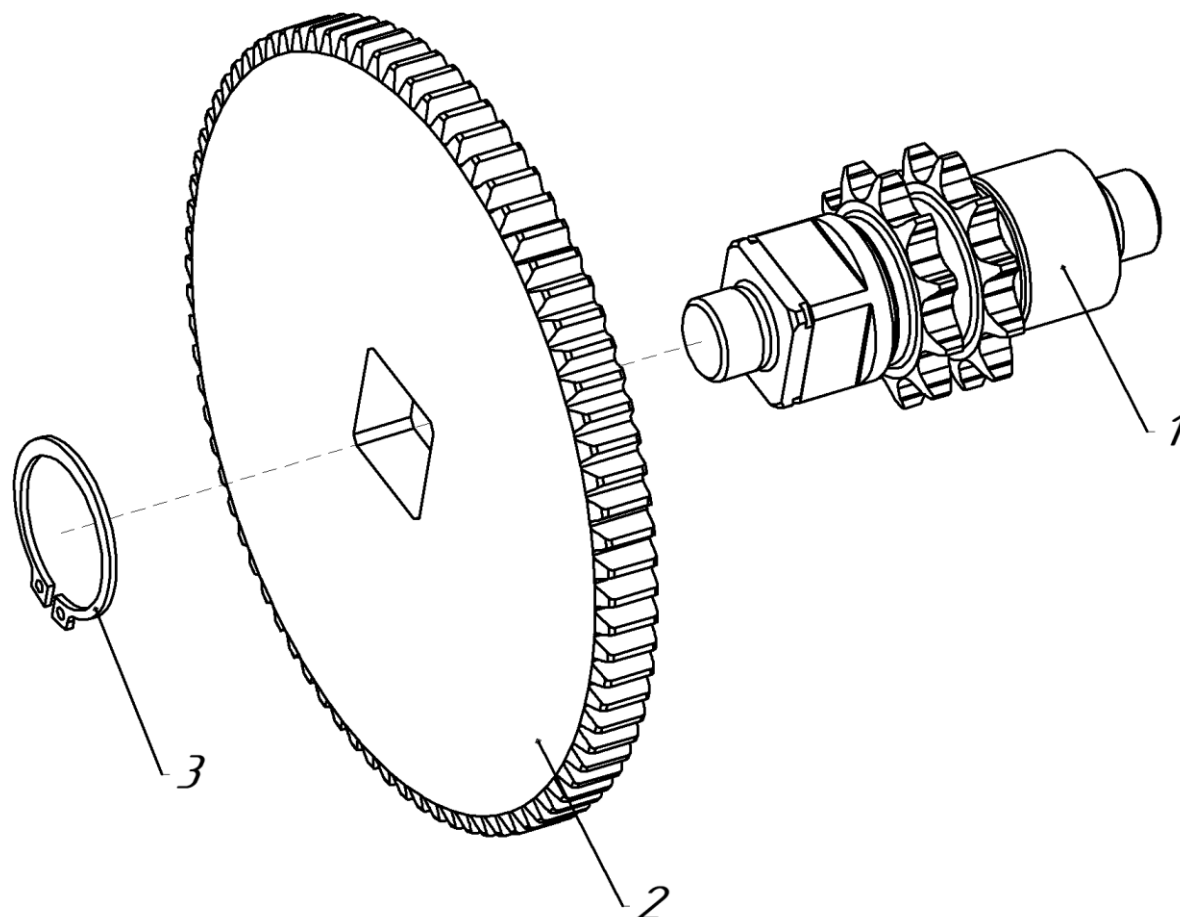

**Рис.14 (005.67.0880-01 Вал-звездочка в сборе)**

Рис. №	Поз.	Наименование	Обозначение	Кол.	Примечание
14	1	Вал-звездочка z=11	005.67.0881-01	1	
	2	Колесо	005.47.0282-06	1	
	3	Кольцо	34 DIN 471	1	



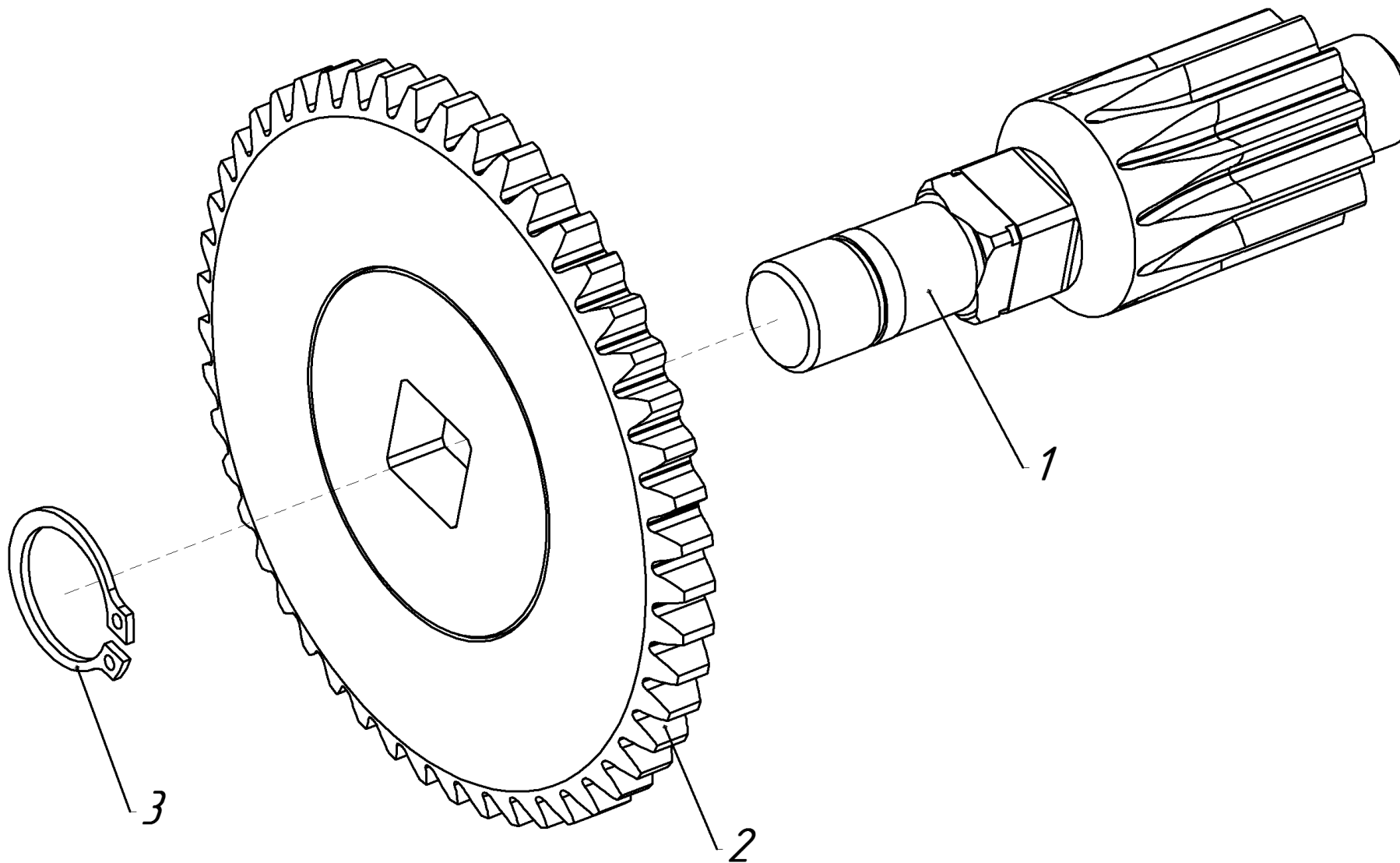

**Рис.15 (005.67.0680-01 Вал промежуточный)**

Рис. №	Поз.	Наименование	Обозначение	Кол.	Примечание
15	1	Вал-шестерня промежуточный z=12	005.67.0681-02	1	
	2	Колесо z=49	005.67.0682	1	
	3	Кольцо	20 DIN 471	1	

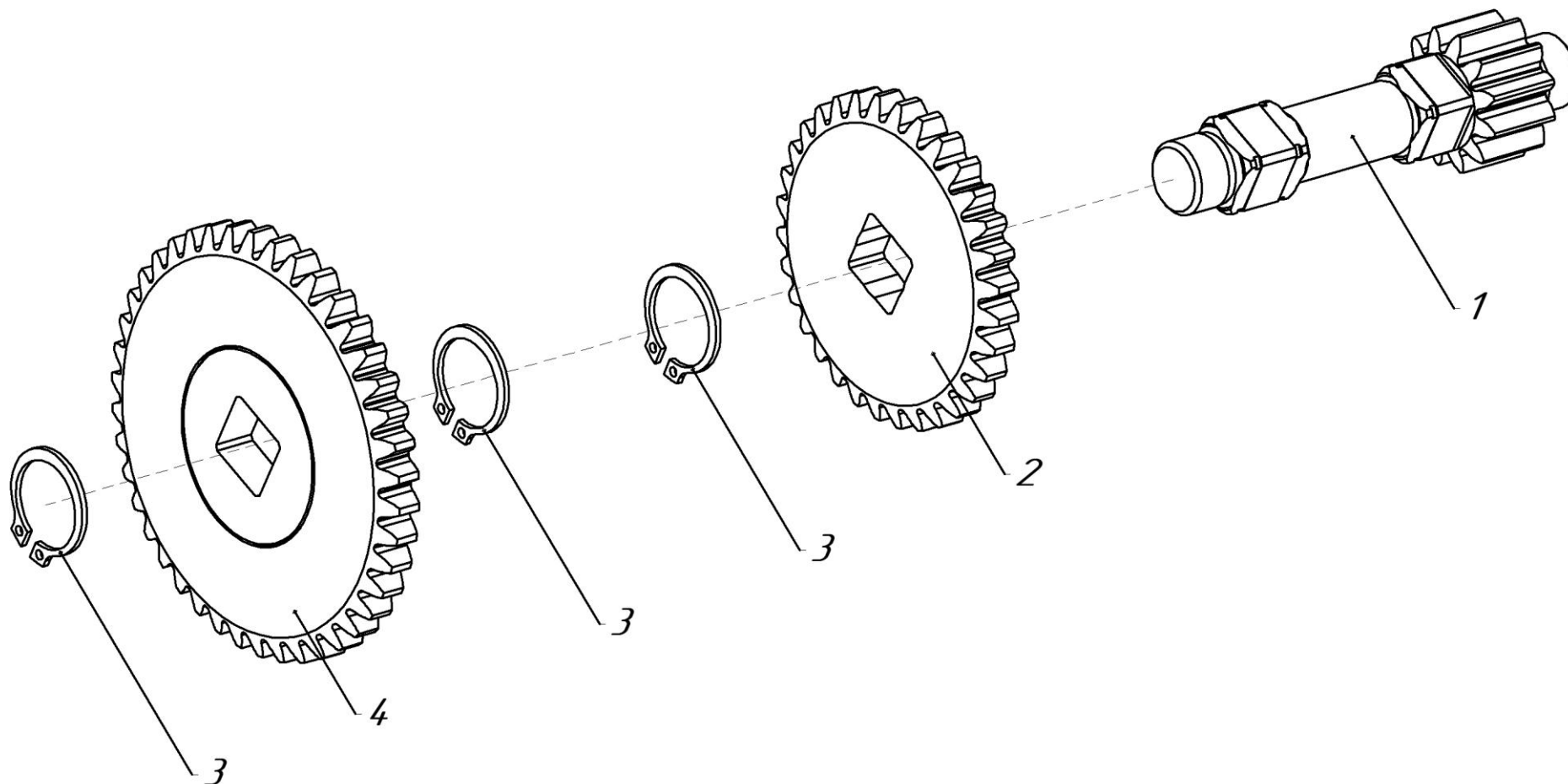

**Рис.16 (005.67.0670-01 Вал промежуточный в сборе)**

Рис. №	Поз.	Наименование	Обозначение	Кол.	Примечание
16	1	Вал-шестерня промежуточный z=12	005.67.0671-02	1	
	2	Колесо z=32	005.67.0672	1	
	3	Кольцо	20 DIN 471	1	
	4	Колесо z=42	005.67.0673	1	



Рис.17

Рис. №	Поз.	Наименование	Обозначение	Кол.	Примечание
17	1	Болт	M8×16 DIN 933	8	
	2	Диск	005.62.0082	2	
	3	Шина с камерой	4,00×8	2	
	4	Диск	005.62.0082-01	2	
	5	Ступица	005.62.0120	2	
	6	Удлинитель	005.47.0565	2	005.47.0560-01; 005.47.0560-02; 005.47.0560-03
	7	Колесо левое в сборе с шиной 4,00×8	005.62.0080-01	1	Состоит из поз.1,2,3,4,5,9,10,11
	8	Стопор	SLPR 1038	2/4*	
	9	Гайка	M8 DIN 934	16	
	10	Шайба	M8 DIN 127	16	
	11	Болт	M8×20 DIN 933	8	
	12	Колесо правое в сборе с шиной 4,00×8	005.62.0080	1	Состоит из поз.1,2,3,4,5,9,10,11

\* – без удлинителей/с удлинителями

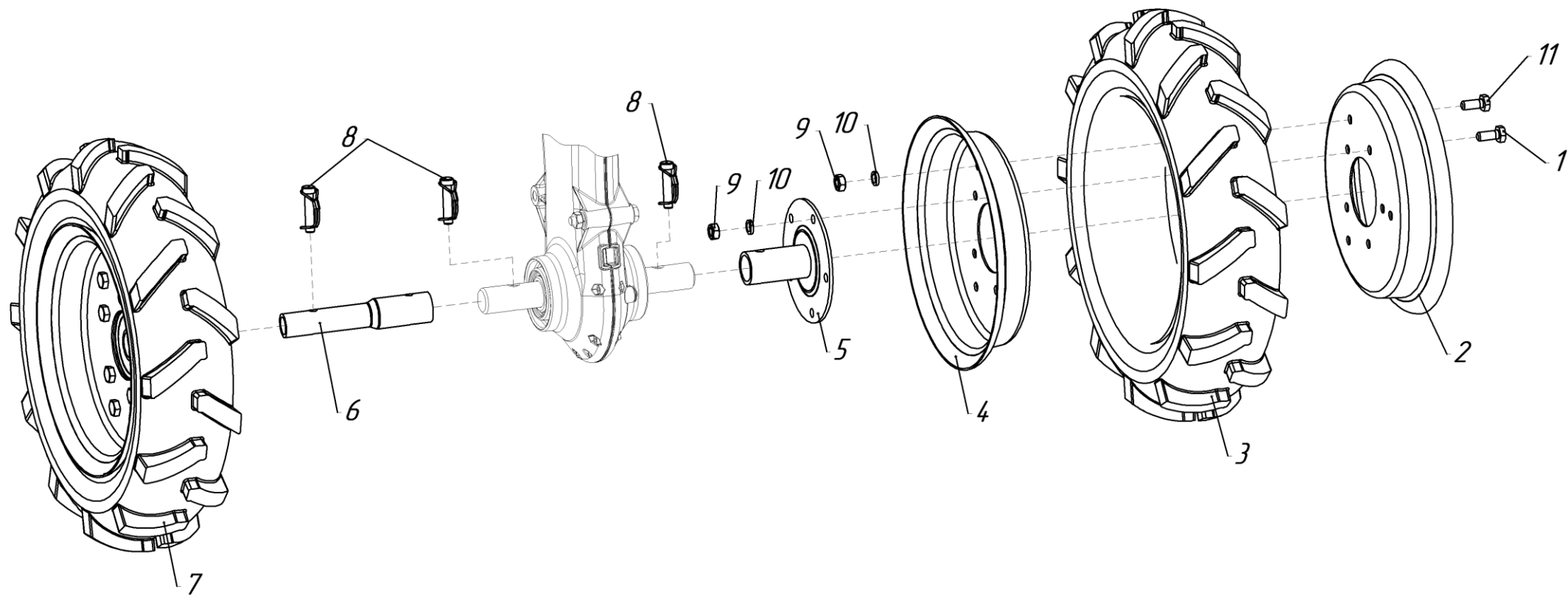

Рис.18

Рис. №	Поз.	Наименование	Обозначение	Кол.	Примечание
18	1	Ступица	005.47.1810-01	2**	
	2	Нож левый	005.45.1402-01	8/12*	005.45.1402-01
	3	Нож правый	005.45.1403-01	8/12*	005.45.1403-01
	4	Стопор	SLPR 1038	2/6*	
	5	Валик	005.47.1464	2**	
	6	Болт	M10×30 DIN 933	16/24*	
	7	Гайка	M10 DIN 934	16/24*	
	8	Шайба	M10 DIN 127	16/24*	
	9	Ступица	005.47.0570-02	2	

\* – для 4 фрез/для 6 фрез

\*\* – для 6 фрез

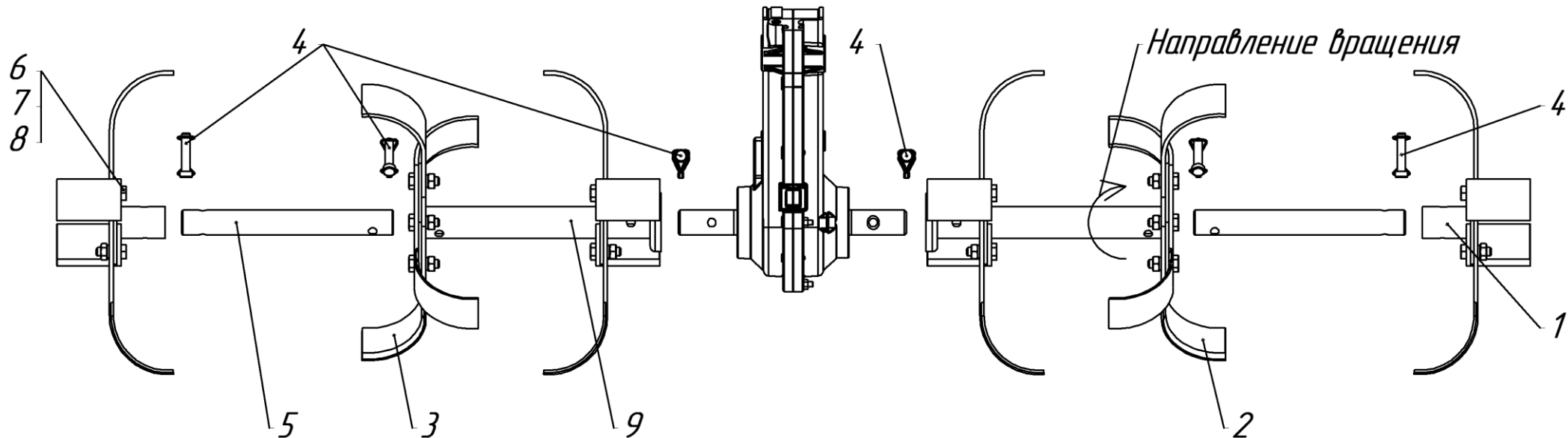
# УВАЖАЕМЫЙ ПОКУПАТЕЛЬ!

Вы приобрели мотоблок «Нева» МБ1 МультиАГРО, изготовленный Закрытым Акционерным Обществом «Красный Октябрь-Нева», имеющим многолетний опыт производства средств малой сельхозмеханизации.

## ХРАНЕНИЕ МОТОБЛОКА:

### БОЛЕЕ 30 ДНЕЙ:

Очистите ребра и поверхности охлаждения головки цилиндра, кожух вентилятора, защитную решетку, и зону вокруг глушителя от остатков травы, мусора и плотных отложений пыли.

Перед постановкой на хранение предварительно слить бензин из топливного бака, остатки бензина в топливной камере карбюратора выработать до полной остановки двигателя.

### БОЛЕЕ 24 МЕСЯЦЕВ:

Произведите замену или слив масла на двигателе, когда он еще теплый. Залейте чистое масло в соответствии с рекомендациями руководства по двигателю.

Отсоедините высоковольтный провод от свечи зажигания.

Выверните свечу зажигания и залейте около 15÷20 мл масла в цилиндр. Медленно проверните вал за рукоятку стартера для распределения масла по стенкам цилиндра. Установите свечу на место.

Храните мотоблок в сухом, чистом и проветриваемом помещении.

При погрузке и транспортировке мотоблока он должен занимать свое естественное рабочее положение. Категорически запрещается даже кратковременное положение мотоблока с наклоном в сторону воздушного фильтра. При этом возможно перетекание масла из картера двигателя в полость воздушного фильтра.

## ТЕХНИКА БЕЗОПАСНОСТИ:

Настоятельно рекомендуем обратить внимание и твердо усвоить основные положения по технике безопасности при проведении технических уходов, эксплуатации и транспортировке мотоблока. При применении навесного и прицепного оборудования строго соблюдать требования безопасности, изложенные в инструкциях, прилагаемых к этому оборудованию.

Основные правила:

– перед началом работы с мотоблоком убедитесь в том, что знаете назначение и работу всех органов управления;

- высота рукояток и рулевая штанга должны быть отрегулированы по физическим данным оператора. Рулевая штанга надежно закреплена;**
- не позволяйте детям и людям, не ознакомившимся с инструкцией, пользоваться мотоблоком;**
- полностью осматривайте мотоблок перед каждым его использованием. Заменяйте поврежденные детали, проверяйте отсутствие протечек топлива и масла;**
- перед запуском двигателя убедитесь, что силовой привод отключен от двигателя;**
- нельзя работать на уклонах более 15°. Это может вызвать проблему со смазкой двигателя и повлечь выход его из строя;**
- переключение передач в редукторе производить при полной остановке вращения ведущего шкива редуктора;**
- никогда не работайте со снятыми щитками и ограждениями;**
- при ударе ножей культиватора о посторонний предмет, немедленно остановите двигатель и осмотрите мотоблок перед последующим запуском.**